

Причіп-важковіз ВАРЗ-ПВ 2107

Бренд: ВАРЗ

Тип прицепа: Шасі

Вантажопідйомність: 21 т.

Опис : Причіп-важковіз ВАРЗ-ПВ 2107 - це потужний і надійний транспортний засіб, призначений для перевезення важких і великогабаритних вантажів. Цей причіп володіє рядом характеристик і особливостей, що роблять його ідеальним вибором для підприємств, які займаються агроіндустрією, будівництвом та перевезенням негабаритних вантажів.



Контактний телефон:
+38(097) 746-67-04
+38(099) 632-13-31
+38(044) 232-02-98

Адреса: Україна, 04060, м. Київ,
вул. Ризька, буд. 73-г, офіс 7
E-mail: tovkst@gmail.com
Website: kievspecteh.com

Код ЄДРПОУ 42623361.
IBAN UA573282090000026003000003717
в АТ «АБ «Південний».

Креслення причепа-важковоза ВАРЗ-ПВ 2107

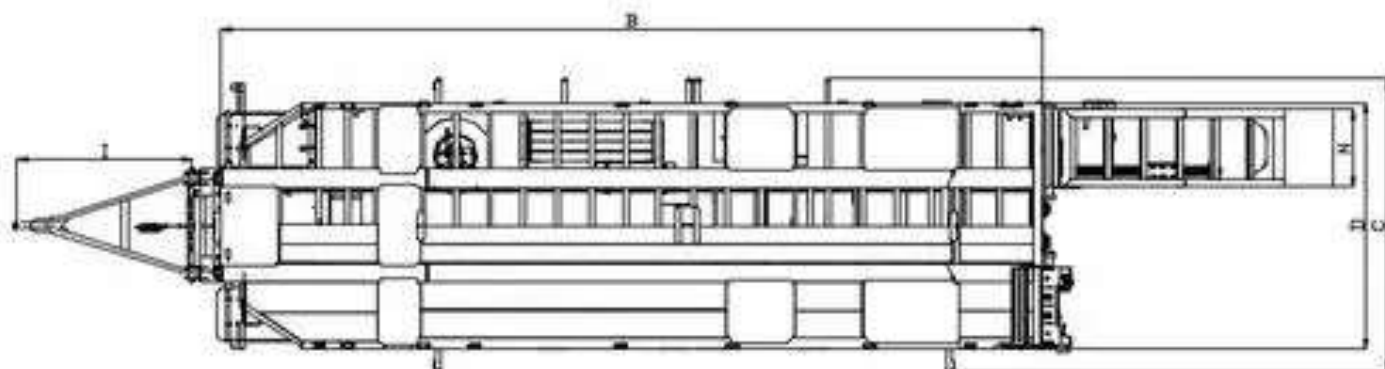
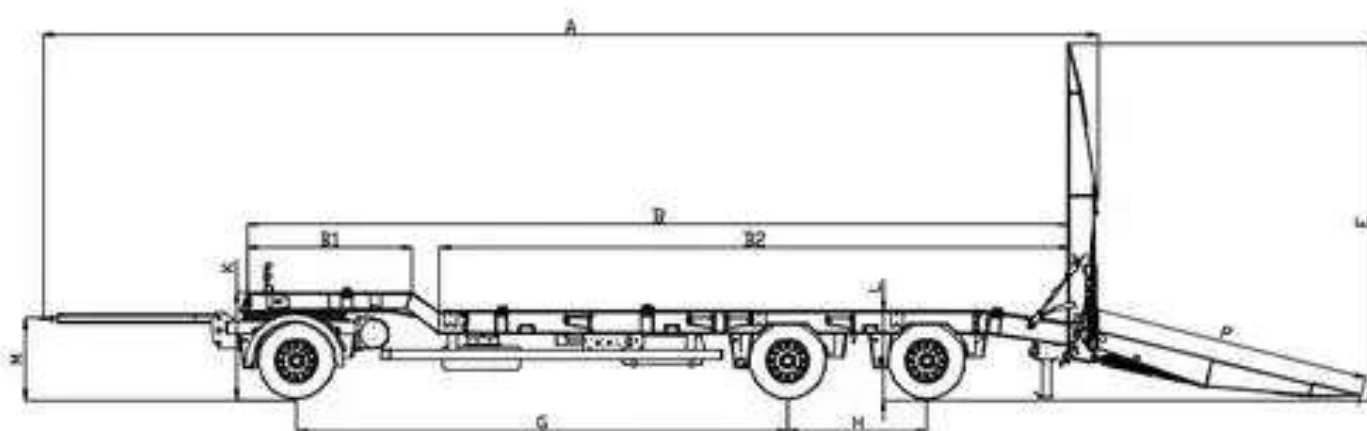
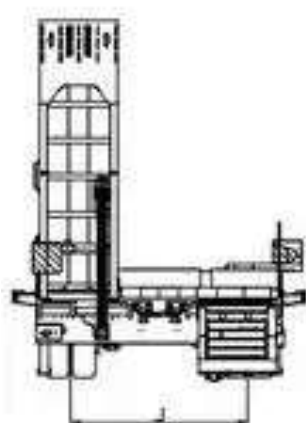

Контактний телефон:
+38(097) 746-67-04
+38(099) 632-13-31
+38(044) 232-02-98

Адреса: Україна, 04060, м. Київ,
вул. Ризька, буд. 73-г, офіс 7
E-mail: tovkst@gmail.com
Website: kievspecteh.com

Код ЄДРПОУ 42623361.
IBAN UA573282090000026003000003717
в АТ «АБ «Південний».

Особливості причепа-важковоза ВАРЗ-ПВ 2107

- **Висока вантажопідйомність:** Причіп здатен перевозити вантажі масою до 21 000 кг, що дозволяє транспортувати найрізноманітніші вантажі, включаючи будівельну техніку та промислове обладнання;
- **Міцна конструкція:** Використання високоякісної сталі S350 забезпечує довговічність і стійкість до деформацій, а також високу пружність і міцність;
- **Надійна підвіска:** Тривісна пневматична/ресорна підвіска від провідних виробників BPW (Німеччина), SAF (Німеччина) і ADR (Польща) гарантує стабільність і плавність ходу навіть при максимальному навантаженні;
- **Ефективна гальмівна система:** Гальмівна система KNORR-BREMSE з барабаними або дисковими гальмами і системою ABS забезпечує високу ефективність гальмування і безпеку на дорозі;
- **Гнучкість у використанні:** Можливість вибору між механічними і гідравлічними апарелями дозволяє адаптувати причіп під різні типи вантажів і умов завантаження;
- **Професійне фарбування:** Попереднє очищення металу методом дробеструйки та піскоструйки, нанесення двох шарів високоякісного грунту і двох шарів стійкої до пошкоджень фарби європейських виробників забезпечують довготривалу захисту від корозії та механічних пошкоджень;
- **Контроль якості зварних швів:** Виконання зварних робіт з магнітно-порошковим контролем якості забезпечує високу надійність з'єднань;
- **Універсальність використання:** Причіп підходить для різних галузей бізнесу, включаючи агроіндустрію, будівництво і негабаритні перевезення, що робить його універсальним інструментом для багатьох видів діяльності;

•**Велика навантажувальна платформа:** Розміри платформи дозволяють зручно розміщувати різноманітні вантажі, з висотою 2751 мм, шириною 2536 мм і довжиною 11252 мм;

•**Додаткові опції:** Додаткові опції, такі як підйомна вісь, автономна гідравліка, передній гідравлічний заїзд, а також різні типи шин і настилу платформи, дозволяють налаштувати причіп відповідно до специфічних потреб користувача.

Опис причепа-важковоза ВАРЗ-ПВ 2107

Причіп-важковіз ВАРЗ-ПВ 2107 — це потужний і надійний транспортний засіб, призначений для перевезення важких і великогабаритних вантажів. Цей причіп володіє рядом характеристик і особливостей, що роблять його ідеальним вибором для підприємств, які займаються агроіндустрією, будівництвом та перевезенням негабаритних вантажів.

Розміри навантаженої платформи: висота 2751 мм, ширина 2536 мм, довжина 11252 мм. Вага: маса вантажу, що перевозиться, становить 21000 кг, маса напівпричіпа повна — 30000 кг, маса спорядженого напівпричіпа — 9000 кг. Тип техніки: причіп. Тип підвіски: тривісна, пневматична/ресорна. Підвіска: BPW (Німеччина)/SAF (Німеччина)/ADR (Польща). Апарелі: механічні або гідравлічні. Гальмівна система: KNORR-BREMSE (Німеччина). Напрямки бізнесу: агроіндустрія, будівництво, негабаритні перевезення.

Причіп має високу вантажопідйомність, що дозволяє перевозити вантажі до 21000 кг. Міцна конструкція з використанням високоякісної сталі S350 забезпечує довговічність і стійкість до деформацій, а також високу пружність і міцність. Надійна тривісна пневматична/ресорна підвіска від провідних виробників BPW, SAF та ADR забезпечує стабільність і плавність ходу навіть при максимальному навантаженні. Ефективна гальмівна система KNORR-BREMSE з барабанними або дисковими гальмами і системою ABS забезпечує високу ефективність гальмування і безпеку на дорозі. Розміри платформи дозволяють зручно розміщувати різноманітні вантажі. Можливість вибору між механічними і гідравлічними апарелями дозволяє адаптувати причіп під різні типи вантажів і умов завантаження.

Професійне фарбування включає попереднє очищення металу методом дробеструйки та піскоструйки, нанесення двох шарів високоякісного ґрунту і двох шарів стійкої до пошкоджень фарби європейських виробників, що забезпечує довготривалу захисту

від корозії та механічних пошкоджень. Контроль якості зварних швів виконується магнітно-порошковим методом, що забезпечує високу надійність з'єднань. Причіп підходить для різних галузей бізнесу, включаючи агроіндустрію, будівництво і негабаритні перевезення, що робить його універсальним інструментом для багатьох видів діяльності.

Додаткові фото причепа-важковоза VARZ-ПВ 2107



Контактний телефон:
+38(097) 746-67-04
+38(099) 632-13-31
+38(044) 232-02-98

Адреса: Україна, 04060, м. Київ,
вул. Ризька, буд. 73-г, офіс 7
E-mail: tovkst@gmail.com
Website: kievspecteh.com

Код ЄДРПОУ 42623361.
IBAN UA573282090000026003000003717
в АТ «АБ «Південний».



Контактний телефон:
+38(097) 746-67-04
+38(099) 632-13-31
+38(044) 232-02-98

Адреса: Україна, 04060, м. Київ,
вул. Ризька, буд. 73-г, офіс 7
E-mail: tovkst@gmail.com
Website: kievspecteh.com

Код ЄДРПОУ 42623361.
IBAN UA573282090000026003000003717
в АТ «АБ «Південний».



Контактний телефон:
+38(097) 746-67-04
+38(099) 632-13-31
+38(044) 232-02-98

Адреса: Україна, 04060, м. Київ,
вул. Ризька, буд. 73-г, офіс 7
E-mail: tovkst@gmail.com
Website: kievspecteh.com

Код ЄДРПОУ 42623361.
IBAN UA573282090000026003000003717
в АТ «АБ «Південний».

Технічні характеристики причепа-важковоза ВАРЗ-ПВ 2107

Параметр	Значення
Висота навантаженої платформи	2751 мм.
Ширина навантаженої платформи	2536 мм.
Довжина навантаженої платформи	11252 мм.
Маса вантажу, що перевозиться	21000 кг.
Маса напівпричіпа повна	30000 кг.
Маса спорядженого напівпричіпа	9000 кг.
Тип техніки	Причіп
Тип підвіски	Тривісна, пневматична/ресорна
Підвіска	BPW (Німеччина)/SAF (Німеччина)/ADR (Польща)
Апарелі	Механічні / гідравлічні
Гальмівна система	KNORR-BREMSE (Німеччина)
Напрямки бізнесу	Агроіндустрія, Будівництво, Негабаритні перевезення

НАШІ КЛІЄНТИ



Агроіндустріальний
Холдінг МХІ



Onuf group



McDonald's



Ikea



Sandora



Кондитерська
фабрика «Рошен»



Збройні сили
України



Служба безпеки
України



Генеральна
прокуратура
України



Управління
державної охорони
України



Національна
гвардія України



ТОВ «Метінвест
холдінг»



Національна
гвардія України



ПриватБанк
АТ «ПАТ Приват
банк»



Окко



Укрнафта



Києво-Печерська
Лавра



Епіцентр



FOZZY



МегаМаркет



АТБ



Галичина



Карпатська
Джерельна



КМДА



Київпастрас



ASMAP



Київмедспектрас



RUDOMAIN



ЕРІДОН ТЕХ



ТОВ
Укравтозапчастина



Автоцентр KIA
Корея Моторс



Телеканал СТБ



Посольство
Швейцарії в Україні



Посольство Швеції



Dyczerhoff



КУК



Київський
політехнічний
інститут ім.
Сікорського



ХНЗУ ім. Кузеця



Національний інститут
ССХІ ім. М. М. АМОСОВА



Інститут
Гідромеханіки



Інститут Освітньої
Аналітики

Контактний телефон:
+38(097) 746-67-04
+38(099) 632-13-31
+38(044) 232-02-98

Адреса: Україна, 04060, м. Київ,
вул. Ризька, буд. 73-г, офіс 7
E-mail: tovkst@gmail.com
Website: kievspecteh.com

Код ЄДРПОУ 42623361.
IBAN UA573282090000026003000003717
в АТ «АБ «Південний».