

Пресувальний смітєвоз KGB-120 КОБАЛЬТ (4x2)

Об`єм бункера: 12 м³

Тип завантаження: Заднє

Система завантаження: Механічна

Опис : Пресувальний смітєвоз модель KGB-120 КОБАЛЬТ на шасі FOTON DAIMLER від компанії «Київ-Спецтех» призначений для централізованого прибирання твердих побутових відходів на території великих і малих міст України.



Контактний телефон:
+38(097) 746-67-04
+38(099) 632-13-31
+38(044) 232-02-98

Адреса: Україна, 04060, м. Київ,
вул. Ризька, буд. 73-г, офіс 7
E-mail: tovkst@gmail.com
Website: kievspecteh.com

Код ЄДРПОУ 42623361.
IBAN UA573282090000026003000003717
в АТ «АБ «Південний».

Креслення пресувального сміттєвоза КГВ-120 КОБАЛЬТ (4x2)

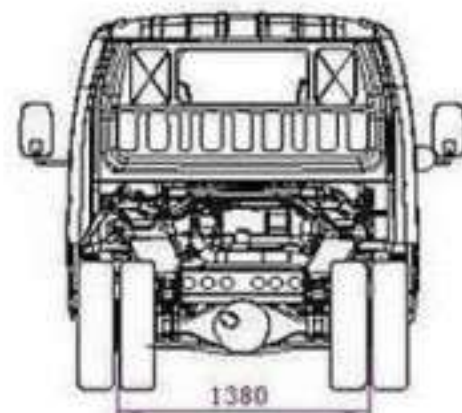
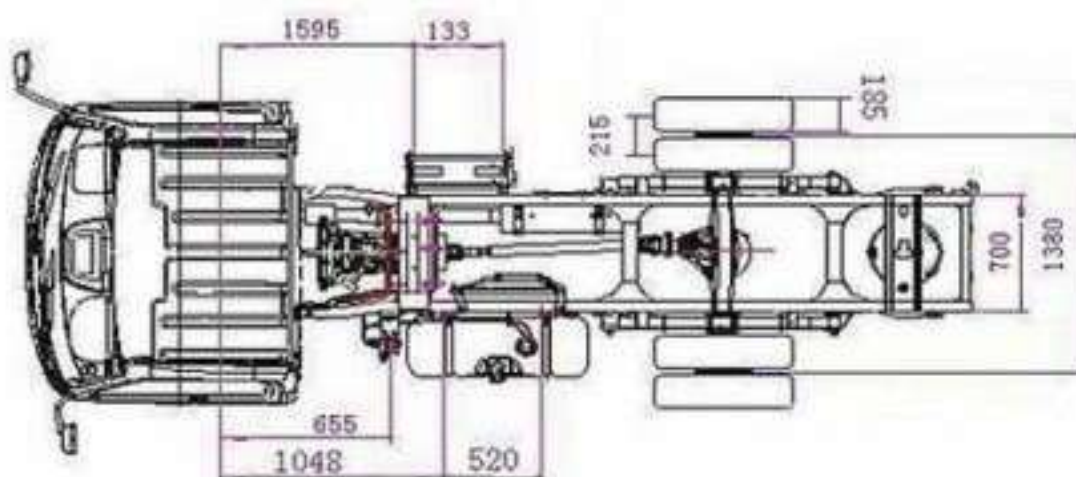
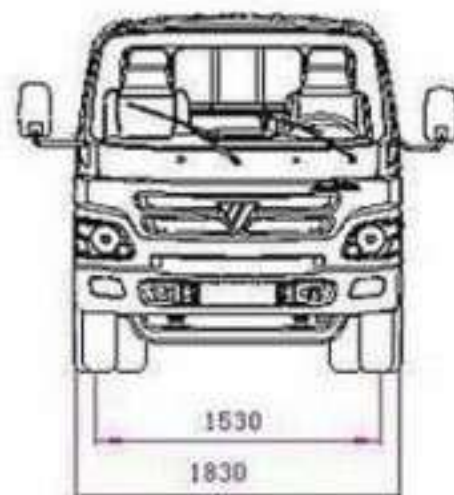
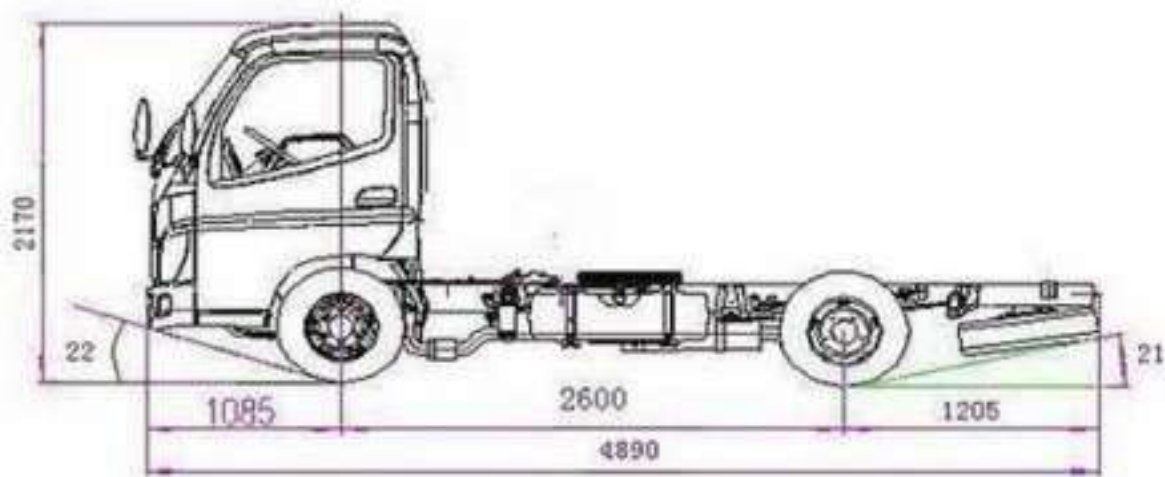

Контактний телефон:
+38(097) 746-67-04
+38(099) 632-13-31
+38(044) 232-02-98

Адреса: Україна, 04060, м. Київ,
вул. Ризька, буд. 73-г, офіс 7
E-mail: tovkst@gmail.com
Website: kievspecteh.com

Код ЄДРПОУ 42623361.
IBAN UA573282090000026003000003717
в АТ «АБ «Південний».

Опис пресувального сміттєвоза KGB-120 КОБАЛЬТ (4x2)

Завдяки задньому завантаженню сміття в контейнер, що виключає розсип, вирішується багато малоприємних екологічних нюансів прибирання. За рахунок малих розмірів сміттєвоз має високу маневреність, але великий коефіцієнт пресування. Ідеальний для збору і перевезення ТПВ по тісних міських вулицях.

Головні переваги пресувального сміттєвоза KGB-120 КОБАЛЬТ на шасі FOTON DAIMLER(Фотон Даймлер) такі:

- Велика вантажопідйомність при малій витраті палива!
- Багатофункціональність;
- Модернезірована ходова частина від самого daimler-benz;
- Високий рівень безпеки, яку забезпечує німецька корпорація wabco;
- Устаткування, виготовлене за технологіями subaru technology;
- Імпорتنі деталі та комплектуючі: коробка передач, двигун, гідравліка і т.д;
- Три режими (ручний, автомат і напівавтомат) механізму пресування відходів;
- Ручний або автоматичний режим роботи контейнерного перекидача;
- Якісне лакофарбове покриття, з гарантованим захистом від корозії;
- Оснащеність кондиціонером;

Основна перевага - мала витрата палива при великій вантажопідйомності!

НАДІЙНІСТЬ ТА ЕКОНОМІЧНІСТЬ: КОВ-12 FOTONDAIMLER(4x2) 12 м3

Сміттєвоз пресувальний із заднім завантаженням, великого класу на шасі FOTON DAIMLER представляє собою сучасну, високоякісну продукцію, відповідну самим передовим міжнародним технологіям, поєднуючі у собі розробки компаній DAIMLER, Cummins і LOTUS (Англія). Це дозволило домогтися високого ступеня безпеки при експлуатації, значно зменшити витрати палива, збільшити вантажопідйомність на 30% і при цьому скоротити витрати на технічне обслуговування і ремонт.

Оснащується самим передовим дизельним двигуном Cummins і механічною КПП



Потужність, що заслуговує довіри:



Сміттєвоз оснащений найсучаснішим дизельним двигуном Cummins ISD 6,7 потужністю 190 к.с. із високим крутним моментом 700Нм/1200-1, при цьому лінійна витрата палива складе 25л/100км. Двигун оснащується паливним обладнанням з Common Rail, стартером і генератором фірми BOSCH, доповнює трансмісію механічна шестиступінчаста КПП EATON-FAST GEAR BOX, що забезпечує велику передачу потужності, плавність зачеплення шестерень, тривалий срок експлуатації і значну економію палива.

Сміттєвоз КОВ-12 призначений для збору ТПВ з євро-контейнерів об'ємом від 0.12-1.1м³, для ручної планово-подвірної системи збору ТПВ, для збору смітєвих мішків із ТБО, а також для завантаження, ущільнення, транспортування і вивантаження ТБО і фільтрату на полігоні.

Контактний телефон:
+38(097) 746-67-04
+38(099) 632-13-31
+38(044) 232-02-98

Адреса: Україна, 04060, м. Київ,
вул. Ризька, буд. 73-г, офіс 7
E-mail: tovkst@gmail.com
Website: kievspecteh.com

Код ЄДРПОУ 42623361.
IBAN UA573282090000026003000003717
в АТ «АБ «Південний».

Галузь застосування:

Збір ТПВ з центральних площ, парків, скверів, вокзалів, аеропортів, з територій підприємств, міських бізнес-центрів, ресторанів, готелів, спальних районів і т.п.



СУЧАСНІ ТЕХНОЛОГІЇ:



Корисний об'єм бункера накопичувача для ТПВ $\geq 12\text{м}^3$, Високий коефіцієнт ущільнення ТПВ 1:6 . Завдяки високому ущільненню ТПВ, смітєвоз здатний завантажити в себе більше 80 Євроконтейнерів об'ємом 1.1м^3 , при масі ТПВ $\geq 175\text{кг/м}^3$, вантажопідємність з ТПВ $\geq 12,6$ тон що є найкращим показником серед смітєвозів даного класу.

Машина обладнана універсальним перекидаючим пристроєм (кантувачем) г/п ≥ 500 кг. Вивантаження ТПВ на полігоні може здійснюватися водієм, не виходячи з кабіни смітєвоза.

Контактний телефон:
+38(097) 746-67-04
+38(099) 632-13-31
+38(044) 232-02-98

Адреса: Україна, 04060, м. Київ,
вул. Ризька, буд. 73-г, офіс 7
E-mail: tovkst@gmail.com
Website: kievspecteh.com

Код ЄДРПОУ 42623361.
IBAN UA573282090000026003000003717
в АТ «АБ «Південний».



Смітєвєз має два баки для збору рідкого фільтрату, що перешкоджає вторинному засміченню навколишнього середовища і додатково може завантажити 5-6 контейнерів.

РОБОЧА КОНСТРУКЦІЯ:

Обладнання для збору, ущільнення та вивантаження ТПВ виготовлено за технологією і з комплектуючих Японської компанії Fuji Heavy Industries (Subaru Technologies)



Бункер-накопичувач: новітньої спеціальної конструкції, повністю герметичний, виготовлений з високоміцної та зносостійкої 5 -мм сталі марки KRUPP або U. S. Steel Košice (Словакия). Для довготривалої роботи смітєвєза, корпус приймального бункеру посилений накладними лонжеронами і внутрішніми посилювачами накладками, і пластинами.

Робоча плита: рухається по напрямних бічних рейках і має чотирьох точкове кріплення із зносостійких матеріалів, що забезпечує довговічність і високе ущільнення.

Контактний телефон:
+38(097) 746-67-04
+38(099) 632-13-31
+38(044) 232-02-98

Адреса: Україна, 04060, м. Київ,
вул. Ризька, буд. 73-г, офіс 7
E-mail: tovkst@gmail.com
Website: kievspecteh.com

Код ЄДРПОУ 42623361.
IBAN UA573282090000026003000003717
в АТ «АБ «Південний».

Пресуюча плита: двосекційна, гідравлічна, з радіальними напрямними, для дозованого прийому та ущільнення ТПВ.



Головний гідророзподільний клапан: від компанії Bosch-RexRoth

Система управління робочим обладнанням PLC, модернізована трьох точкова, автоматична, механічна, аварійна, що забезпечує безперервну роботу і високий коефіцієнт пресування ТПВ. При влученні у приймальний бункер великогабаритних не пресованих відходів, встановлена новітня система Реверс для повернення пресуючої плити.



Контактний телефон:
+38(097) 746-67-04
+38(099) 632-13-31
+38(044) 232-02-98

Адреса: Україна, 04060, м. Київ,
вул. Ризька, буд. 73-г, офіс 7
E-mail: tovkst@gmail.com
Website: kievspecteh.com

Код ЄДРПОУ 42623361.
IBAN UA573282090000026003000003717
в АТ «АБ «Південний».

Завдяки надійності конструкції, високій якості сталі і матеріалів з яких виготовлений сміттєвоз, гарантується великий об'єм перевезених ТПВ за один рейс, при найменших витратах на ГСМ, і забезпечен довгий срок експлуатації сміттєвоза в цілому. Спеціальні антикорозійні Європейські лакофарбові матеріали значно підвищують довговічність конструкції при посиленій експлуатації сміттєвозу КОВ-12 FOTONDAIMLER(4x2)12 м3.

КАБІНА

Безкапотна конструкція, тип L3-2000 шириною 1995 мм. на три посадочні місця, зручний вхід і вихід в кабінку і з неї, двері кабіни відчиняються на 90°, все це забезпечує автомобілю гарну маневренність, відмінну оглядовість і безпечність екіпажу.

Кабіна обладнана регульованими сидіннями, регульованою по висоті та нахилу рульовою колонкою, ремнями безпеки, розкішним кондиціонером, круїз-контролем, аудіосистемою з колонками, підсвічуванням сходів та дверей, повний електропакет, камера заднього виду.



ХОДОВА ЧАСТИНА:

Привідний міст Steyr спеціальний посилений у литому корпусі має корисне навантаження 10 тон.

Підвіска: рессорна посилена, багатолистова.

Контактний телефон:
+38(097) 746-67-04
+38(099) 632-13-31
+38(044) 232-02-98

Адреса: Україна, 04060, м. Київ,
вул. Ризька, буд. 73-г, офіс 7
E-mail: tovkst@gmail.com
Website: kievspecteh.com

Код ЄДРПОУ 42623361.
IBAN UA573282090000026003000003717
в АТ «АБ «Південний».

Рама: здвоєна посилена катана DAIMLER, серії ETX шириною 2200 мм на три посадочні місця забезпечує гарну маневреність, чудову оглядовість і комфорт водію під час керування. Кабіна обладнана регульованими пневмосидіннями і витримує високі навантаження, а також має великий супротив на скручування.

БЕЗПЕКА І КОМОФРТ:

Передні блоки фари з тривимірним ефектом, задній прожектор, гідропідсилювач зчеплення, Німецька двоконтурна гальмівна система WABCO з ABS/ASR, гірське гальмо сповільнювач, камера заднього виду забезпечує безпеку і комфорт під час керування.

Гідравлічна система: Bosch-RexRoth



Маневреність та компактні габарити дозволяють підвищити швидкість переміщення у міському трафіку та без проблем обслуговувати вузьку міську і регіональну забудову.

Додаткові фото пресувального сміттєвоза KGB-120 КОБАЛЬТ (4x2)



Контактний телефон:
+38(097) 746-67-04
+38(099) 632-13-31
+38(044) 232-02-98

Адреса: Україна, 04060, м. Київ,
вул. Ризька, буд. 73-г, офіс 7
E-mail: tovkst@gmail.com
Website: kievspecteh.com

Код ЄДРПОУ 42623361.
IBAN UA573282090000026003000003717
в АТ «АБ «Південний».



Контактний телефон:
+38(097) 746-67-04
+38(099) 632-13-31
+38(044) 232-02-98

Адреса: Україна, 04060, м. Київ,
вул. Ризька, буд. 73-г, офіс 7
E-mail: tovkst@gmail.com
Website: kievspecteh.com

Код ЄДРПОУ 42623361.
IBAN UA573282090000026003000003717
в АТ «АБ «Південний».



Контактний телефон:
+38(097) 746-67-04
+38(099) 632-13-31
+38(044) 232-02-98

Адреса: Україна, 04060, м. Київ,
вул. Ризька, буд. 73-г, офіс 7
E-mail: tovkst@gmail.com
Website: kievspecteh.com

Код ЄДРПОУ 42623361.
IBAN UA573282090000026003000003717
в АТ «АБ «Південний».



Контактний телефон:
+38(097) 746-67-04
+38(099) 632-13-31
+38(044) 232-02-98

Адреса: Україна, 04060, м. Київ,
вул. Ризька, буд. 73-г, офіс 7
E-mail: tovkst@gmail.com
Website: kievspecteh.com

Код ЄДРПОУ 42623361.
IBAN UA573282090000026003000003717
в АТ «АБ «Південний».

Технічні характеристики пресувального сміттєвоза

KGB-120 КОБАЛЬТ (4x2)

Технічні параметри KGB-120 КОБАЛЬТ		
Модель ТС	КОВ-120	
Тип ТС	Сміттєвоз із заднім завантаженням	
Бренд шасі	FOTONDAIMLER	
Суббренд шасі	AUMARK	
Тип кабіни	СТХ L3-1995, Однорядна, 3 місця, відкидається вперед на 600	
	Об'єм кузову	12 м ³
	Гідравлічна система	Автоматична система керування гідросистемою PLC BOSCH
	Швидкість завантаження/розвантаження	13-15с //20-25с
	Колісна формула	4×2
	Вантажопідйомність	12.6 т.
	Кількість екіпажу	3 (три) чол.

Головні параметри і характеристики	Макс. швидкість	115 км/год.
	Угол подъема, не менее	≥30%
	Лінійна витрата палива	25 л/100 км.
	Мінімальний радіус повороту	7.2 м.
Двигун	Модель	Cummins ISD 6.7
	Тип	Дизельний
	Номінальна потужність	190 к.с
	Макс. Момент	700/ (1200~1300) Нм/-1.
КПП	Модель	EATON-FAST GEAR BOX
	Передаточные числа	I:6.515 II:3.917 III:2.346 IV:1.492 V:1.000 VI:0.814 R:6.061
Зчеплення	Модель	Діафрагмова пружина φ350 φ220
Задній міст	Тип	Типа банджо, Передавальне число: 4.875
Підвіска	Передня	Залежна, на двох напівеліптичних ресорах по 10 аркушів у ресорі з гідравлічними амортизаторами
	Задня	на двох напівеліптичних ресорах по 11+9 аркушів в ресорі
Рульове керування	Тип	Винт-гайка на циркулюючих кульках – рейка – зубчастий сектор
	Метод посилення	Повністю гідравлічний

Рульова колонка	Регулювання	З регульованим кутом нахилу вперед/назад, а також вгору/вниз
Гальмівна система	Робоча	Пневматична, двоконтурна WABCO з ABS, ASR
		Переднє: дисковий ф395x45 Заднє: барабанне гальмо Ф360x130
	Гальмо стоянки	Використовуються енергоаккумулятори на задній підвісці, встановлені над панчохою заднього моста
	Допоміжне гальмо	Гальмо-сповільнювач на вихлопній системі двигуна, WEVB крилоподібного типу (Гірське гальмо від ДВС)
Кількість колес і розмір шин		6/8.25R20
Електроживлення	Напруга, В	24V
	Акумулятори	100Ан*2 В/А год
БАК паливний, л	Матеріал	ПВХ, 200 л. з кришкою під ключ

Базова комплектація	Кондиціонер, Гідропідсилювач зчеплення, ГУР, Регулювання рульової колонки за висотою та нахилом, ABS, ASR; Круїз контроль, камера заднього виду. Магнітола MP-3, колонки; Спеціальне висвітлення для різних режимів роботи.
---------------------	---

Характеристика	Показники
Модель	KGB-120
Бренд	КОБАЛЬТ
Шасі	Foton
Категорія	Сміттєвоз
Вантажопідйомність	13 т.
Кол. / формула	4x2 м.
Обсяг смітєвого бункера	12 м ³
Двигун	Cummins ISDe 6,7
Потужність	200 к.с.
Витрата палива на 100 км	23 л.
Коефіцієнт пресування	1: 6 (при масі ТПВ 155кг/м ³)
Витрата палива робочий	0,4 л. на 1 м ³ ТПВ
Гальмівна система	ASR ABS
Рульове управління	гідропідсилювач

НАШІ КЛІЄНТИ



Агроіндустріальний
Холдінг МХП



Onuf group



McDonald's



Ikea



Sandora



Кондитерська
фабрика «Рошен»



Збройні сили
України



Служба безпеки
України



Генеральна
прокуратура
України



Управління
державної охорони
України



Національна
гвардія України



ТОВ «Метінвест
холдінг»



Національна
гвардія України



ПриватБанк
АТ «ПАТ Приват
банк»



Окко



Укрнафта



Києво-Печерська
Лавра



Епіцентр



FOZZY



МегаМаркет



АТБ



Галичина



Карпатська
Джерельна



КМДА



Київпастрас



ASMAP



Київмедспецтранс



RUDOMAIN



ЕРІДОН ТЕХ

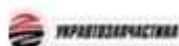

ТОВ
Укравтозапчастина



Автоцентр KIA
Корея Моторс



Телеканал СТБ



Посольство
Швейцарії в Україні



Посольство Швеції



Duckerhoff



КУК



Київський
політехнічний
інститут ім.
Сікорського



ХНЗУ ім. Кузеєвці



Національний інститут
ССХІ ім. М. М. АМОСОВА



Інститут
Гідромеханіки



Інститут Освітньої
Аналітики

Контактний телефон:
+38(097) 746-67-04
+38(099) 632-13-31
+38(044) 232-02-98

Адреса: Україна, 04060, м. Київ,
вул. Ризька, буд. 73-г, офіс 7
E-mail: tovkst@gmail.com
Website: kievspecteh.com

Код ЄДРПОУ 42623361.
IBAN UA573282090000026003000003717
в АТ «АБ «Південний».