

Портальний навантажувач Wernoх 8,5 т

Об`єм бункера: 12 м³

Тип завантаження: Портальний

Система завантаження: Механічна

Опис : WERNOX - це визначний крок у галузі важкого обладнання. Запатентована конструкція стріл з унікальним "омегаобразним" профілем забезпечує надзвичайну міцність та стабільність. Контроль над висуванням опор дозволяє точно вирівнювати горизонт навіть на нерівних ділянках, забезпечуючи безпроблемну роботу в будь-яких умовах. WERNOX - це стандарт надійності та ефективності.



Контактний телефон:
+38(097) 746-67-04
+38(099) 632-13-31
+38(044) 232-02-98

Адреса: Україна, 04060, м. Київ,
вул. Ризька, буд. 73-г, офіс 7
E-mail: tovkst@gmail.com
Website: kievspecteh.com

Код ЄДРПОУ 42623361.
IBAN UA573282090000026003000003717
в АТ «АБ «Південний».

Креслення порталного навантажувача Wernoх 8,5 т

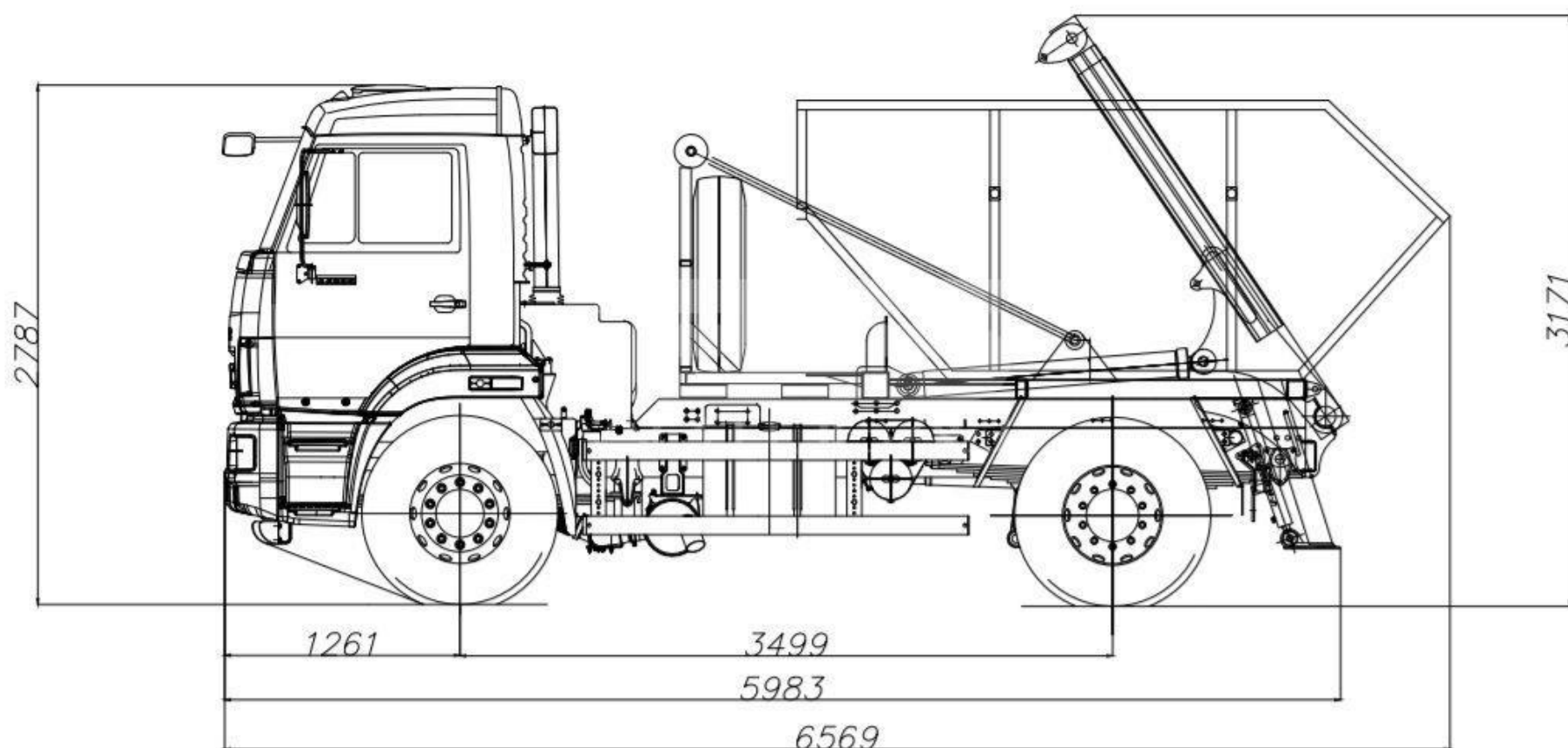

Контактний телефон:
+38(097) 746-67-04
+38(099) 632-13-31
+38(044) 232-02-98

Адреса: Україна, 04060, м. Київ,
вул. Ризька, буд. 73-г, офіс 7
E-mail: tovkst@gmail.com
Website: kievspecteh.com

Код ЄДРПОУ 42623361.
IBAN UA573282090000026003000003717
в АТ «АБ «Південний».

Опис порталного навантажувача Wernoх 8,5 т

У світі технологій, де кожен деталь може зробити значну різницю, WERNOX виходить за межі очікувань. Завдяки запатентованій конструкції стріл з унікальним "омегаобразним" профілем, цей продукт стає справжнім символом інновацій у галузі важкого обладнання.

Особливу увагу приділено якості: кожна деталь зроблена з використанням імпортованих комплектуючих, що гарантує надійність і тривалість у використанні. Контроль над висунанням опор регулюється окремо, надаючи можливість точного вирівнювання горизонту навіть на нерівних ділянках.

WERNOX - це не лише надійність, але й зручність у використанні. Місця змащення обертових і тертьових деталей ретельно продумані, а гідротраси циліндрів розведені для уникнення пошкоджень бункером.

Захист завжди на першому місці: захисні пластини рухаються разом з висуненням циліндрів, що забезпечує максимальний захист у будь-яких умовах експлуатації. Переміщені упори для бункерів і висувна драбина додають практичності та зручності в роботі.

Насолоджуйтеся безпекою і ефективністю завдяки розташуванню гідробака, що виключає масляне голодування, та захисту гидрораспределителя. WERNOX - це більше, ніж лише техніка - це стандарт якості, на який можна покластися.

Додаткові фото портального навантажувача Wernoх 8,5 т



Контактний телефон:
+38(097) 746-67-04
+38(099) 632-13-31
+38(044) 232-02-98

Адреса: Україна, 04060, м. Київ,
вул. Ризька, буд. 73-г, офіс 7
E-mail: tovkst@gmail.com
Website: kievspecteh.com

Код ЄДРПОУ 42623361.
IBAN UA573282090000026003000003717
в АТ «АБ «Південний».



Контактний телефон:
+38(097) 746-67-04
+38(099) 632-13-31
+38(044) 232-02-98

Адреса: Україна, 04060, м. Київ,
вул. Ризька, буд. 73-г, офіс 7
E-mail: tovkst@gmail.com
Website: kievspecteh.com

Код ЄДРПОУ 42623361.
IBAN UA573282090000026003000003717
в АТ «АБ «Південний».



Контактний телефон:
+38(097) 746-67-04
+38(099) 632-13-31
+38(044) 232-02-98

Адреса: Україна, 04060, м. Київ,
вул. Ризька, буд. 73-г, офіс 7
E-mail: tovkst@gmail.com
Website: kievspecteh.com

Код ЄДРПОУ 42623361.
IBAN UA573282090000026003000003717
в АТ «АБ «Південний».



Контактний телефон:
+38(097) 746-67-04
+38(099) 632-13-31
+38(044) 232-02-98

Адреса: Україна, 04060, м. Київ,
вул. Ризька, буд. 73-г, офіс 7
E-mail: tovkst@gmail.com
Website: kievspecteh.com

Код ЄДРПОУ 42623361.
IBAN UA573282090000026003000003717
в АТ «АБ «Південний».



Контактний телефон:
+38(097) 746-67-04
+38(099) 632-13-31
+38(044) 232-02-98

Адреса: Україна, 04060, м. Київ,
вул. Ризька, буд. 73-г, офіс 7
E-mail: tovkst@gmail.com
Website: kievspecteh.com

Код ЄДРПОУ 42623361.
IBAN UA573282090000026003000003717
в АТ «АБ «Південний».

Технічні характеристики порталного навантажувача Wernoх 8,5 т

| Параметр | Показник |
|--|---------------------|
| Вантажопідйомність порталу | до 8 500 кг. |
| Обсяг бункера | 8-12 м ³ |
| Максимальний угол підйому кузова при самоскидному вивантаженні | 90° |
| Привід на робочі органи | гідравлічний |
| Година підняття кузова при самоскидному розвантаженні | 50 сек. |
| Година опускання кузова з машини на майданчик | 70 сек. |
| Робочий тиск у гідросистемі | від 16 МПа |

НАШІ КЛІЄНТИ



Агроіндустріальний
Холдінг МХП



Onur group



McDonald's



Ikea



Sandora



Кондитерська
фабрика «Рошен»



Збройні сили
України



Служба безпеки
України



Генеральна
прокуратура
України



Управління
державної охорони
України



Національна
гвардія України



ТОВ «Метінвест
холдінг»



Національна
гвардія України



ПриватБанк
АТ «ПАТ Приват
банк»



Окко



Укрнафта



Києво-Печерська
Лавра



Епіцентр



FOZZY



MegaMarket



АТБ



Галичина



Карпатська
Джерельна



КМДА



Київпастрас



ASMAP



Київмедспецтранс



RUDOMAIN



ЕРІДОН ТЕХ



ТОВ
Укравтозапчастина



Автоцентр KIA
Корея Моторс



Телеканал СТБ



Посольство
Швейцарії в Україні



Посольство Швеції



Dycckerhoff



КУК



Київський
політехнічний
інститут ім.
Сікорського



ХНЗУ ім. Кузевиці



Національний інститут
ССХІ ім. М. М. АМОСОВА



Інститут
Гідромеханіки



Інститут Освітньої
Аналітики

Контактний телефон:
+38(097) 746-67-04
+38(099) 632-13-31
+38(044) 232-02-98

Адреса: Україна, 04060, м. Київ,
вул. Ризька, буд. 73-г, офіс 7
E-mail: tovkst@gmail.com
Website: kievspecteh.com

Код ЄДРПОУ 42623361.
IBAN UA573282090000026003000003717
в АТ «АБ «Південний».