

**Сміттєвоз з порталним механізованим завантаженням**

**СВ-307.3 на шасі МАЗ 6310**

**Об`єм бункера: 20 м<sup>3</sup>**

**Тип завантаження: Портальний**

**Система завантаження: Механічна**

**Опис :** Сміттєвоз з порталним механізованим завантаженням СВ-307.3 на шасі МАЗ 6310, призначений для вивезення великогабаритних і твердих побутових відходів, які накопичуються в змінних контейнерах.



Контактний телефон:  
+38(097) 746-67-04  
+38(099) 632-13-31  
+38(044) 232-02-98

Адреса: Україна, 04060, м. Київ,  
вул. Ризька, буд. 73-г, офіс 7  
E-mail: [tovkst@gmail.com](mailto:tovkst@gmail.com)  
Website: [kievspecteh.com](http://kievspecteh.com)

Код ЄДРПОУ 42623361.  
IBAN UA573282090000026003000003717  
в АТ «АБ «Південний».

**Креслення сміттєвоза з порталним механізованим  
завантаженням СВ-307.3 на шасі МАЗ 6310**

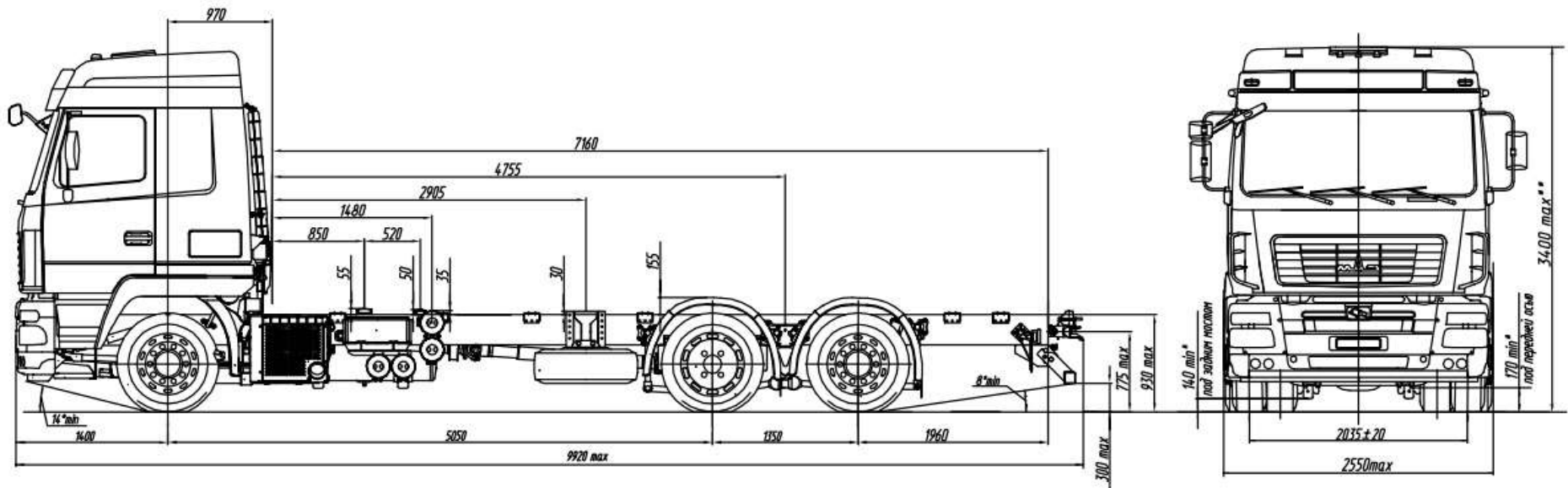

Контактний телефон:  
+38(097) 746-67-04  
+38(099) 632-13-31  
+38(044) 232-02-98

Адреса: Україна, 04060, м. Київ,  
вул. Ризька, буд. 73-г, офіс 7  
E-mail: [tovkst@gmail.com](mailto:tovkst@gmail.com)  
Website: [kievspecteh.com](http://kievspecteh.com)

Код ЄДРПОУ 42623361.  
IBAN UA573282090000026003000003717  
в АТ «АБ «Південний».

## Опис сміттєвоза з порталним механізованим завантаженням СВ-307.3 на шасі МАЗ 6310

Збір сміття здійснюється у змінні контейнери відкритого або закритого типу. Є можливість транспортування великогабаритного сміття. Внутрішні порожнини контейнера мають хімічно стійке покриття. Це збільшує термін служби контейнера. Розвантаження контейнера здійснюється самосвальним способом.

МАЗ 6310 з колісною формулою 6x2, використовуються для установки спеціального дорожнього обладнання вагою до 15 840 кг. Кабіна - велика з двома спальними місцями. У базовій комплектації - АБС, підресорене водійське місце, шумоізоляція кабіни, ремені безпеки.

МАЗ 6310 має видатні робочі параметри, приваблює невисокою ціною відносно своїх закордонних аналогів. Простий у ремонті.

Збір сміття стає звичайним і надійним завдяки використанню МАЗ 6310, справжнього героя серед сміттєвих транспортних засобів. Цей монстр з колісною формулою 6x2 може вмістити великогабаритне сміття без найменших зусиль. Його внутрішні порожнини вкриті хімічно стійким покриттям, що гарантує тривалий термін служби.

Кабіна МАЗ 6310 вражає своїм комфортом - велика і з двома спальними місцями, щоб водій відчував себе як вдома, навіть під час тривалої робочої зміни. Оснащена базовими функціями безпеки, він забезпечує захист і зручність для оператора.

Незважаючи на свої вражаючі технічні характеристики, МАЗ 6310 залишається доступним для ремонту і обслуговування, повертаючи своєю невисокою ціною порівняно з іноземними аналогами. Він - символ ефективності та надійності у сфері утилізації сміття, завжди готовий до важкої роботи на благо нашого середовища.

**Додаткові фото сміттєвоза з порталним механізмом  
завантаження СВ-307.3 на шасі МАЗ 6310**



Контактний телефон:  
+38(097) 746-67-04  
+38(099) 632-13-31  
+38(044) 232-02-98

Адреса: Україна, 04060, м. Київ,  
вул. Ризька, буд. 73-г, офіс 7  
E-mail: [tovkst@gmail.com](mailto:tovkst@gmail.com)  
Website: [kievspecteh.com](http://kievspecteh.com)

Код ЄДРПОУ 42623361.  
IBAN UA573282090000026003000003717  
в АТ «АБ «Південний».



Контактний телефон:  
+38(097) 746-67-04  
+38(099) 632-13-31  
+38(044) 232-02-98

Адреса: Україна, 04060, м. Київ,  
вул. Ризька, буд. 73-г, офіс 7  
E-mail: [tovkst@gmail.com](mailto:tovkst@gmail.com)  
Website: [kievspecteh.com](http://kievspecteh.com)

Код ЄДРПОУ 42623361.  
IBAN UA573282090000026003000003717  
в АТ «АБ «Південний».



Контактний телефон:  
+38(097) 746-67-04  
+38(099) 632-13-31  
+38(044) 232-02-98

Адреса: Україна, 04060, м. Київ,  
вул. Ризька, буд. 73-г, офіс 7  
E-mail: [tovkst@gmail.com](mailto:tovkst@gmail.com)  
Website: [kievspecteh.com](http://kievspecteh.com)

Код ЄДРПОУ 42623361.  
IBAN UA573282090000026003000003717  
в АТ «АБ «Південний».

**Технічні характеристики сміттєвоза з порталним механізованим  
завантаженням СВ-307.3 на шасі МАЗ 6310**

<b>НАЙМЕНУВАННЯ ХАРАКТЕРИСТИК</b>	<b>ЗНАЧЕННЯ ПОКАЗНИКА</b>
Місткість кузова	20 м <sup>3</sup>
Маса завантажених ТПВ	10 000 кг.
Тип приводу робочих органів	Гідравлічний
Транспортна швидкість	60 км/год.
<b>Габаритні розміри</b>	
Довжина	10 700 мм.
Ширина	2550 мм.
Висота	3900 мм.

<b>Параметр</b>	<b>Показник</b>
Модель	МАЗ-6310Е9
Тип кабіни	Велика 6431 рестайлінг
Екологічний клас	EURO-5
Колісна формула	6x2
Колісна база	5050 мм.
Довжина	9920 мм.
Висота	3400 мм.
Ширина	2550 мм.
Технічно дозволена вага	
на передню вісь	7100 кг.
на задній міст	11 500 кг.

Повна маса автомобіля	25 700 кг.
Споряджена маса	9710 кг.
Вантажопідйомність	15 840 кг.
КПП	механічна
Тип КПП	ZF16S221
Число передач	16
ДВИГУН	Daimler Chrysle OM 501 LA.V6
Потужність	320/435 к.с
Довжина монтажної рами	7160 мм.
Паливний бак	500 л.
Шини	315/80 R22,5



## НАШІ КЛІЄНТИ



Агроіндустріальний  
Холдінг МХП



Onuf group



McDonald's



Ikea



Sandora



Кондитерська  
фабрика «Рошен»



Збройні сили  
України



Служба безпеки  
України



Генеральна  
прокуратура  
України



Управління  
державної охорони  
України



Національна  
гвардія України



ТОВ «Метінвест  
холдінг»



Національна  
гвардія України



ПриватБанк  
АТ «ПАТ Приват  
банк»



Окко



Укрнафта



Києво-Печерська  
Лавра



Епіцентр



FOZZY



МегаМаркет



АТБ



Галичина



Карпатська  
Джерельна



КМДА



Київпастрас



ASMAP



Київмедспектрас



RUDOMAIN



ЕРІДОН ТЕХ



ТОВ  
Укравтозапчастина



Автоцентр KIA  
Корея Моторс



Телеканал СТБ



Посольство  
Швейцарії в Україні



Посольство Швеції



Duckerhoff



КУК



Київський  
політехнічний  
інститут ім.  
Скороцького



ХНУ ім. Кузевиця



Національний інститут  
ССХІ ім. М. М. АМОСОВА



Інститут  
Гідромеханіки



Інститут Освітньої  
Аналітики

Контактний телефон:  
+38(097) 746-67-04  
+38(099) 632-13-31  
+38(044) 232-02-98

Адреса: Україна, 04060, м. Київ,  
вул. Ризька, буд. 73-г, офіс 7  
E-mail: [tovkst@gmail.com](mailto:tovkst@gmail.com)  
Website: [kievspecteh.com](http://kievspecteh.com)

Код ЄДРПОУ 42623361.  
IBAN UA573282090000026003000003717  
в АТ «АБ «Південний».