

Полуприцеп с подвижным полом BODEX KIS 3FL 110 м³ (LONG)



Трьохосний напівпричіп з підлогою, що рухається, був створений для вантажоперевезень у сільському та лісовому господарстві, а також у сфері вторинної переробки. За рахунок вдалої інженерної розробки рухомої підлоги в напівпричіпі весь її простір можна заповнити специфічним вантажем, не пошкодивши його.

Опис:

Незважаючи на те, що основним призначенням щеповоза є перевезення деревної тріски, напівпричіп може використовуватися для перевезення інших низкоплотних матеріалів, таких як керамзит, торф, ґрунт, соломка, макулатура, товари промислового сировини, сільгосппродукції. У спеціальному виконанні напівпричіпа з посиленням варіантом рухомих профілів і підлоги можна перевозити палети, піддони, лом, колоди і т. д.

Контактний телефон:
+38(097) 746-67-04
+38(099) 632-13-31
+38(044) 232-02-98

Адреса: Україна, 04060, м. Київ,
вул. Ризька, буд. 73-г, офіс 7
E-mail: tovkst@gmail.com
Website: kievspecteh.com

Код ЄДРПОУ 42623361.
IBAN UA573282090000026003000003717
в АТ «АБ «Південний».

Рама:

- Посилена з шведської сталі DOMEX, складається з двох поздовжніх зварних лонжеронів, з'єднаних між собою траверсами і балками;
- Рама проварена з двох сторін порошковим дротом розрахованої на - 40°;
- Зчіпний пристрій – плита зчеплення з 2" шворнем JOST (Німеччина);
- Опорний пристрій дводіапазонний телескопічне JOST (Німеччина) м/п 24 т з однією сторони ручним приводом.

Кузов:

- Система рухомого підлоги Cargo Floor (Голландія), 6 мм, дошки підлоги суцільнометалеві довжиною 16,5 м;
- Внутрішня передня стінка рухома алюмінієва по всій висоті з тентом або щітками для очищення внутрішніх поверхонь стінок,
- Повні задні розсувні алюмінієві ворота з відкривається верхньою балкою;
- Верхній скручуваючийся набік тент товщиною 900 гр/м2.

Підвіска:

- Тривісне пневморесорна (пневматична на напівеліптичних посилених ресорах) виробництва SAF (Off road) / BPW (Heavy Duty), з технічної навантаженням на вісь 11/12 тонн і оригінальною гарантією виробника 3 роки;
- Перша вісь оснащена 2-х стороннім підйомним механізмом «WABCO» (Німеччина);
- Задня вісь підрулювальна.

Фото:



Контактний телефон:
+38(097) 746-67-04
+38(099) 632-13-31
+38(044) 232-02-98

Адреса: **Україна, 04060, м. Київ,**
вул. Ризька, буд. 73-г, офіс 7
E-mail: **tovkst@gmail.com**
Website: **kievspecteh.com**

Код ЄДРПОУ 42623361.
IBAN UA573282090000026003000003717
в АТ «АБ «Південний».

Креслення

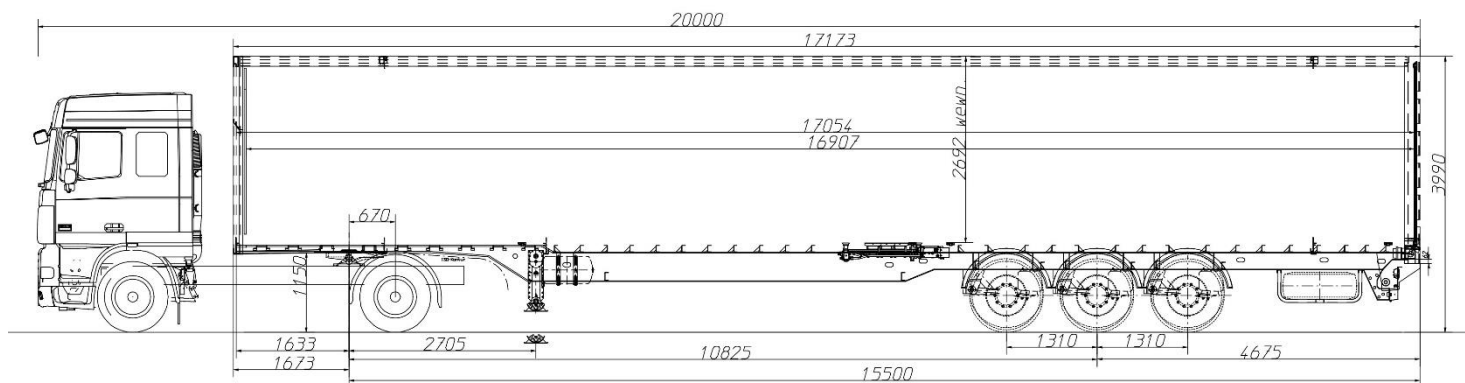

Технічні характеристики

Характеристика	Показник
Навантаження на РСУ	від 11 500 кг
Висота РСУ	1 150мм
Повна вага	35 500 / 44 000 кг
Споряджена маса	10 700 кг
Вантажопідйомність	24 800 - 33 300 кг
Кількість осей	3
Об'єм	110 м ³

Контактний телефон:
+38(097) 746-67-04
+38(099) 632-13-31
+38(044) 232-02-98

Адреса: Україна, 04060, м. Київ,
вул. Ризька, буд. 73-г, офіс 7
E-mail: tovkst@gmail.com
Website: kievspecteh.com

Код ЄДРПОУ 42623361.
IBAN UA573282090000026003000003717
в АТ «АБ «Південний».

НАШІ КЛІЄНТИ



Агроіндустріальний
Холдінг МХП



Onur group



McDonald's



Ikea



Sandora



Кондитерська
фабрика «Рошен»



ТОВ «Метінвест
холдінг»



Національна
гвардія України



АТ «ПАТ Приват
банк»



Окко



Укрнафта



Києво-Печерська
Лавра



Епіцентр



FOZZY



MegaMarket



АТБ



Галичина



Карпатська
Джерельна



КМДА



Київпастрас



ASMAP



Київмедспецтранс



RUDOMAIN



ЕРІДОН ТЕХ



ТОВ
Укравтозапчастина



Автоцентр KIA
Корея Моторс



Телеканал СТБ



Посольство
Швейцарії в Україні



Посольство Швеції



Dyckerhoff



КУК



Київський
політехнічний
інститут ім.
Сікорського



ХНЗУ ім. Кузеvича



Національний інститут
ССХІ ім. М. М. АМОСОВА



Інститут
Гідромеханіки



Інститут Освітньої
Аналітики

Контактний телефон:
+38(097) 746-67-04
+38(099) 632-13-31
+38(044) 232-02-98

Адреса: Україна, 04060, м. Київ,
вул. Ризька, буд. 73-г, офіс 7
E-mail: tovkst@gmail.com
Website: kievspecteh.com

Код ЄДРПОУ 42623361.
IBAN UA573282090000026003000003717
в АТ «АБ «Південний».