

Піскорозкидач МКД-14 на базі МАЗ-5550

Об'єм цистерни для води: 8,8 м³

Об'єм кузова для піску: 6,5 м³

Ширина відвалу: 3 м.

Опис : Піскорозкидальна машина призначена для обслуговування міських і магістральних доріг з асфальтовим і бетонним покриттям при температурі навколишнього повітря від мінус 20 °С до плюс 40 °С. У зимовий період машина використовується для очищення дорожнього полотна від свіжого або спресованого снігу, видалення криги і посипання протижеледними матеріалами.



Креслення піскорозкидача МКД-14 на базі МАЗ-5550

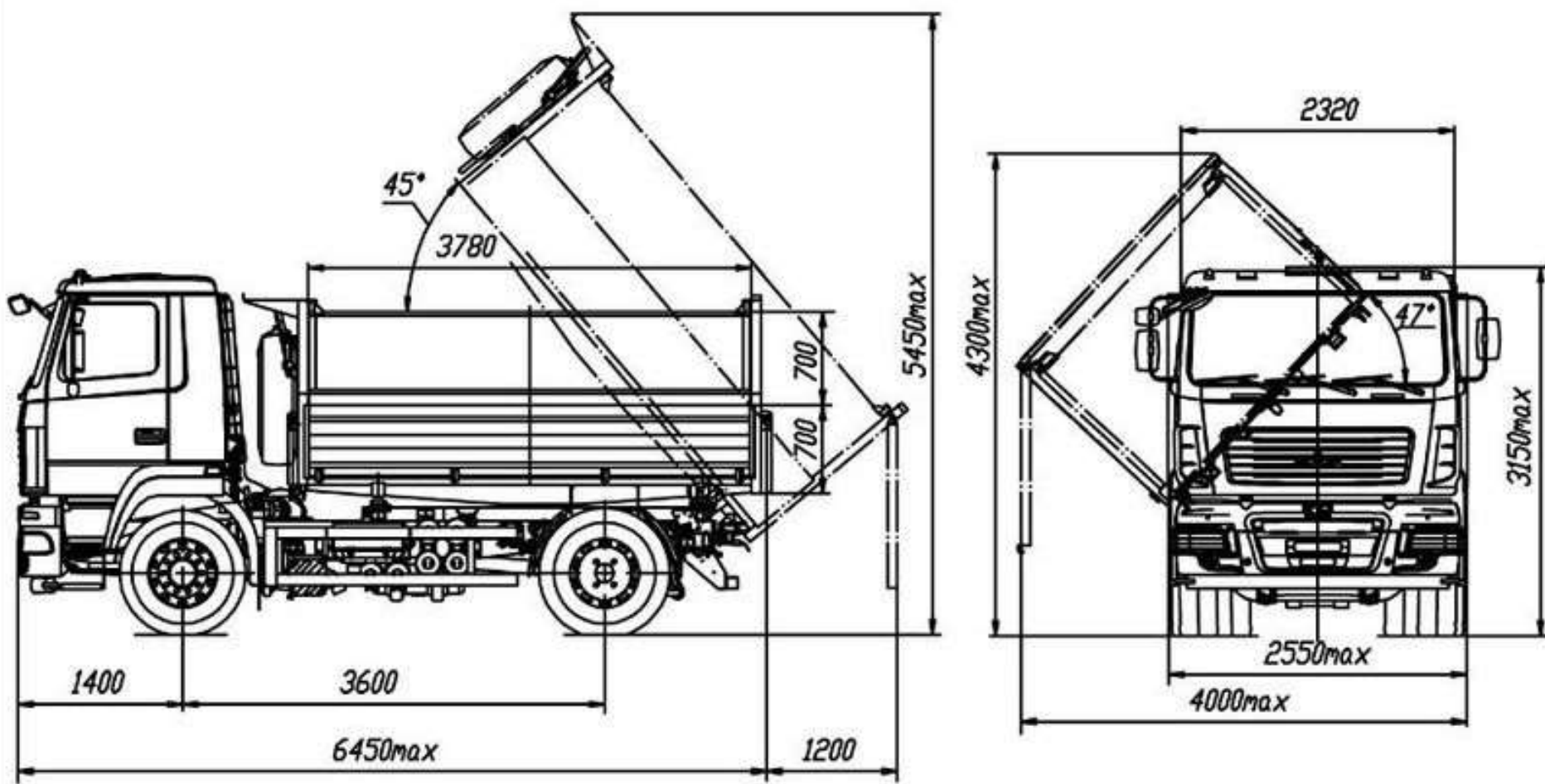

Контактний телефон:
+38(097) 746-67-04
+38(099) 632-13-31
+38(044) 232-02-98

Адреса: Україна, 04060, м. Київ,
вул. Ризька, буд. 73-г, офіс 7
E-mail: tovkst@gmail.com
Website: kievspecteh.com

Код ЄДРПОУ 42623361.
IBAN UA573282090000026003000003717
в АТ «АБ «Південний».

Особливості піскорозкидача МКД-14 на базі МАЗ-5550

Снігоочисний відвал

Відвал поворотний передній гідравлічний призначений для очищення дорожнього полотна від свіжого снігу. Використовується в міських умовах та за їх межами. До складу обладнання входять: плита опорна; рама; відвал; гумовий леміш; захисний козирьок; гідроциліндр підйому/опускання відвалу; два гідроциліндра повороту відвалу. З допомогою універсальної монтажної плити, встановленої на передньому бампері автомобіля, відвал легко монтується. Управління поворотом відвала вправо-вліво, підйом-опускання здійснюється з кабіни водія.

Основні переваги:

- міцна конструкція;
- зручність в експлуатації;
- ефективне снігоочищення;
- управління з кабіни водія;
- забезпечує копіювання поверхні дорожнього полотна,
- матеріал з якого виготовлений відвал (високомолекулярний пластик) запобігає налипанню снігу.

НАЙМЕНУВАННЯ ХАРАКТЕРИСТИК	ЗНАЧЕННЯ ПОКАЗНИКА
Ширина відвалу	3000 мм.
Висота	850 мм.
Маса відвалу	565 кг.
Ширина робочої зони	2700-3000 мм.
Кут повороту направо (наліво)	30 град.
Робоча швидкість	40 км/год.
Матеріал лемеша	Гума, товщина 40 мм.
Управління	Гідравлічне з кабіни

Піско-розкидальне обладнання

1. Монтаж і демонтаж бункера в кузов самоскида здійснюється без застосування вантажопідйомних пристроїв і механізмів.
2. Електричний клапан аварійного скидання тиску у гідросистемі забезпечує збереження деталей приводних механізмів та вузлів, у випадку заклинювання їх сторонніми предметами.
3. Кузов підвищеної жорсткості, геометрія кузова виключає налипання протиожеледних сумішей на стінках кузова;
4. Привід транспортера – редуктор з гідромотором
5. Регулювання розкидаючого диска по висоті.

НАЙМЕНУВАННЯ ХАРАКТЕРИСТИК	ЗНАЧЕННЯ ПОКАЗНИКА
Об'єм бункера	6,5 м ³
Ширина робочої зони	3-12 м.
Робоча швидкість	40 км/год.
Транспортна швидкість	60 км/год.
Тип приводу	Гідравлічний
Щільність посипання	0,04-0,4 кг/м ²

Обладнання щіточне

Щітка міжбазова призначена для очищення автодоріг від сміття, свіжого снігу і відпрацьованих протиожеледних матеріалів.

Основні переваги: ефективне прибирання доріг; відсутність вібрації на щітці; регулювання зусилля притиску щітки до поверхні дороги.

НАЙМЕНУВАННЯ ХАРАКТЕРИСТИК	ЗНАЧЕННЯ ПОКАЗНИКА
Ширина робочої зони	2300 мм.
Діаметр щітки	550 мм.
Частота обертання	300-400 об/хв.
Допустимий знос щітки до діаметра	200 мм.
Робоча швидкість	20 км/год.
Транспортна швидкість	60 км/год.
Робочий кут	30 град.
Маса щітки з елементами кріплення	250 кг.

Поливо-мийне обладнання

Поливо- мийне обладнання - використовується для миття, поливання, очищення від бруду та пилу дорожніх покриттів, а також для миття прилоткової смуги і поливання зелених насаджень і газонів.

1. Цистерна- це зварна конструкція з листової сталі, встановлюється на універсальному надрамнику або в кузов самоскида.
2. Монтаж і демонтаж поливо-мийного обладнання в кузов самоскида здійснюється без застосування вантажопідйомних пристроїв і механізмів.
3. Для запобігання гідроударів, всередині цистерни встановлені поперечні хвилерізи.
4. Для заповнення цистерни водою і доступу всередину цистерни передбачена відкидна верхня горловина (у задній частині цистерни).
5. Водяний насос відцентровий, продуктивність 1000 л/хв.

НАЙМЕНУВАННЯ ХАРАКТЕРИСТИК	ЗНАЧЕННЯ ПОКАЗНИКА
Об'єм бочки	8,8 м ³
Ширина обробки при митті	10 м.
Ширина обробки при поливі	20 м.
Робоча швидкість	10-20 км/год.
Транспортна швидкість	60 км/год.
Агрегат	Насосний

Опис піскорозкидача МКД-14 на базі МАЗ-5550

Можливість монтажу на Шасі марки:



Самоскид МАЗ-5550 СЗ-520-000 з об'ємом кузова 6,2 м³, використовується для перевезення вантажів максимальною вагою 12000 кг. Оснащений дизельним двигуном ЯМЗ 536623.10 з AdBlue (Євро-5).

Виробник -Мінський автомобільний завод.

- маневреність;
- можливість комфортної роботи в місті і на бездоріжжі;
- великий вибір моделей;
- низька витрата палива;
- компактні параметри;
- надійність.

Комплектність:

- відвал;
- щітка;
- піскорозкидач;
- поливомийне обладнання.

Контактний телефон:
+38(097) 746-67-04
+38(099) 632-13-31
+38(044) 232-02-98

Адреса: Україна, 04060, м. Київ,
вул. Ризька, буд. 73-г, офіс 7
E-mail: tovkst@gmail.com
Website: kievspecteh.com

Код ЄДРПОУ 42623361.
IBAN UA573282090000026003000003717
в АТ «АБ «Південний».

Додаткове обладнання:

- Комп'ютер управління обладнанням;
- Додатковий автоматичний генератор.

Машина Комбінована Дорожня МКД-14 на базі самоскида МАЗ-5550

- Комбінована дорожня машина МКД-14 представляє собою автомобіль-самоскид МАЗ-5550, укомплектований спеціальним обладнанням МКД-14, до складу якого входить снігозбиральне обладнання - сніговий відвал, розкидач інертних матеріалів і антиожеледних реагентів, поливомийне обладнання, що дозволяє використовувати машину всесезонно.
- В зимовий період - для розподілу протиожеледних матеріалів (піскосоляна суміш, чиста сіль з зволоженням, рідкі реагенти), швидкісне снігоочищення проїжджої частини від снігу, розчищення від снігу та льоду автобусних зупинок тощо.
- У літній період машина використовується для миття і поливання дорожнього полотна, змитання сміття з проїжджої частини доріг та для миття дорожніх знаків.
- Кузов піскорозкидача і поливомийне обладнання є швидкоз'ємними, що дозволяє робити монтаж / демонтаж обладнання без залучення додаткових вантажопідйомних механізмів на будь-якій ділянці з рівним покриттям протягом 15-30 хвилин.
- Крім того, МКД-14 можна використовувати всесезонно для перевезення сипучих і інших матеріалів в режимі самоскида, а також для роботи з іншими дорожньо-будівельними машинами.
- Машина Комбінована Дорожня МКД-14 може комплектуватися навісним обладнанням на вимогу замовника.

Додаткові фото піскорозкидача МКД-14 на базі МАЗ-5550



Контактний телефон:
+38(097) 746-67-04
+38(099) 632-13-31
+38(044) 232-02-98

Адреса: Україна, 04060, м. Київ,
вул. Ризька, буд. 73-г, офіс 7
E-mail: tovkst@gmail.com
Website: kievspecteh.com

Код ЄДРПОУ 42623361.
IBAN UA573282090000026003000003717
в АТ «АБ «Південний».



Контактний телефон:
+38(097) 746-67-04
+38(099) 632-13-31
+38(044) 232-02-98

Адреса: Україна, 04060, м. Київ,
вул. Ризька, буд. 73-г, офіс 7
E-mail: tovkst@gmail.com
Website: kievspecteh.com

Код ЄДРПОУ 42623361.
IBAN UA573282090000026003000003717
в АТ «АБ «Південний».



Контактний телефон:
+38(097) 746-67-04
+38(099) 632-13-31
+38(044) 232-02-98

Адреса: Україна, 04060, м. Київ,
вул. Ризька, буд. 73-г, офіс 7
E-mail: tovkst@gmail.com
Website: kievspecteh.com

Код ЄДРПОУ 42623361.
IBAN UA573282090000026003000003717
в АТ «АБ «Південний».



Контактний телефон:
+38(097) 746-67-04
+38(099) 632-13-31
+38(044) 232-02-98

Адреса: Україна, 04060, м. Київ,
вул. Ризька, буд. 73-г, офіс 7
E-mail: tovkst@gmail.com
Website: kievspecteh.com

Код ЄДРПОУ 42623361.
IBAN UA573282090000026003000003717
в АТ «АБ «Південний».



Контактний телефон:
+38(097) 746-67-04
+38(099) 632-13-31
+38(044) 232-02-98

Адреса: Україна, 04060, м. Київ,
вул. Ризька, буд. 73-г, офіс 7
E-mail: tovkst@gmail.com
Website: kievspecteh.com

Код ЄДРПОУ 42623361.
IBAN UA573282090000026003000003717
в АТ «АБ «Південний».



Контактний телефон:
+38(097) 746-67-04
+38(099) 632-13-31
+38(044) 232-02-98

Адреса: Україна, 04060, м. Київ,
вул. Ризька, буд. 73-г, офіс 7
E-mail: tovkst@gmail.com
Website: kievspecteh.com

Код ЄДРПОУ 42623361.
IBAN UA573282090000026003000003717
в АТ «АБ «Південний».



Контактний телефон:
+38(097) 746-67-04
+38(099) 632-13-31
+38(044) 232-02-98

Адреса: Україна, 04060, м. Київ,
вул. Ризька, буд. 73-г, офіс 7
E-mail: tovkst@gmail.com
Website: kievspecteh.com

Код ЄДРПОУ 42623361.
IBAN UA573282090000026003000003717
в АТ «АБ «Південний».



Контактний телефон:
+38(097) 746-67-04
+38(099) 632-13-31
+38(044) 232-02-98

Адреса: Україна, 04060, м. Київ,
вул. Ризька, буд. 73-г, офіс 7
E-mail: tovkst@gmail.com
Website: kievspecteh.com

Код ЄДРПОУ 42623361.
IBAN UA573282090000026003000003717
в АТ «АБ «Південний».



Контактний телефон:
+38(097) 746-67-04
+38(099) 632-13-31
+38(044) 232-02-98

Адреса: Україна, 04060, м. Київ,
вул. Ризька, буд. 73-г, офіс 7
E-mail: tovkst@gmail.com
Website: kievspecteh.com

Код ЄДРПОУ 42623361.
IBAN UA573282090000026003000003717
в АТ «АБ «Південний».

Технічні характеристики піскорозкидача МКД-14 на базі МАЗ-5550

Параметр	Показник
Модель	МАЗ-5550С3-520-000
Технічно допустима загальна маса автомобіля	19000 кг.
Розподіл технічнодопустимої загальної маси автомобіля	
на передню вісь	7500 кг.
на задній міст	11500 кг.
Технічно допустима вантажопідйомність	10700 кг.
Повна маса автомобіля в спорядженому стані	8225 кг.
Обсяг платформи	6,2 м ³
Максимальна швидкість	85 км / год.
Двигун	ЯМЗ-53623.10 з AdBlue
Потужність двигуна	200 (273) кВт (а с.).
Максимальний крутний момент	1166 (119) Нм (кг см).
Коробка передач	ZF 9S1310T0
Число передач	9
Передавальне число ведучих мостів	6,4
Розмір шин	315/8QR22.5
Паливний бак	300 л.

НАШІ КЛІЄНТИ



Агроіндустріальний
Холдінг МХП



Onuf group



McDonald's



Ikea



Sandora



Кондитерська
фабрика «Рошен»



Збройні сили
України



Служба безпеки
України



Генеральна
прокуратура
України



Управління
державної охорони
України



Національна
гвардія України



ТОВ «Метінвест
холдінг»



Національна
гвардія України



ПриватБанк
АТ «ПАТ Приват
банк»



Окко



Укрнафта



Києво-Печерська
Лавра



Епіцентр



FOZZY



МегаМаркет



АТБ



Галичина



Карпатська
Джерельна



КМДА



Київпастрас



ASMAP



Київмедспецтранс



RUDOMAIN



ЕРІДОН ТЕХ



ТОВ
Укравтозапчастина



Автоцентр KIA
Корея Моторс



Телеканал СТБ



Посольство
Швейцарії в Україні



Посольство Швеції



Dyczerhoff



КУК



Київський
політехнічний
інститут ім.
Скворського



ХНУ ім. Кузевиці



Національний інститут
ССХІ ім. М. М. АМОСОВА



Інститут
Гідромеханіки



Інститут Освітньої
Аналітики

Контактний телефон:
+38(097) 746-67-04
+38(099) 632-13-31
+38(044) 232-02-98

Адреса: Україна, 04060, м. Київ,
вул. Ризька, буд. 73-г, офіс 7
E-mail: tovkst@gmail.com
Website: kievspecteh.com

Код ЄДРПОУ 42623361.
IBAN UA573282090000026003000003717
в АТ «АБ «Південний».