

## Низькорамний напівпричіп TAD Classic 25-2

**Бренд: TAD**

**Тип прицепа: Шасі**

**Вантажопідйомність: 25 т.**

**Опис :** Низькорамний напівпричіп TAD Classic 25-2 є універсальним і надійним транспортним засобом, призначеним для перевезення важких та негабаритних вантажів. Довжина 13850 мм. та довжину заниженої платформи 7400 мм. Ширина платформи становить 2550 мм, але може бути розширена до 3500 мм. Вага напівпричепа коливається між 6000 кг. і 7000 кг. Вантажопідйомність становить 25000 кг. Напівпричіп обладнаний спареними шинами R17.5. Конструкція напівпричепа виготовлена з високоякісної машинобудівної сталі S690 та S350.



Контактний телефон:  
+38(097) 746-67-04  
+38(099) 632-13-31  
+38(044) 232-02-98

Адреса: Україна, 04060, м. Київ,  
вул. Ризька, буд. 73-г, офіс 7  
E-mail: [tovkst@gmail.com](mailto:tovkst@gmail.com)  
Website: [kievspecteh.com](http://kievspecteh.com)

Код ЄДРПОУ 42623361.  
IBAN UA573282090000026003000003717  
в АТ «АБ «Південний».

## Креслення низькорамного напівпричепа TAD Classic 25-2

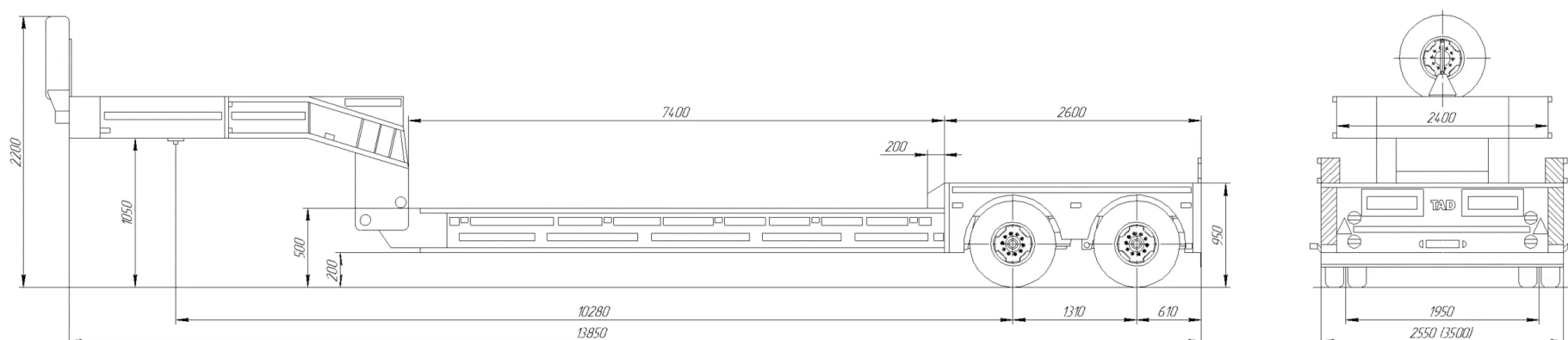

Контактний телефон:  
+38(097) 746-67-04  
+38(099) 632-13-31  
+38(044) 232-02-98

Адреса: Україна, 04060, м. Київ,  
вул. Ризька, буд. 73-г, офіс 7  
E-mail: [tovkst@gmail.com](mailto:tovkst@gmail.com)  
Website: [kievspecteh.com](http://kievspecteh.com)

Код ЄДРПОУ 42623361.  
IBAN UA573282090000026003000003717  
в АТ «АБ «Південний».

## Особливості низькорамного напівпричепа TAD Classic 25-2

- 1.Телескопічний подовжувач:** Можливість подовження платформи дозволяє адаптувати довжину напівпричепа під конкретні потреби перевезення, що збільшує його універсальність;
- 2.Регульована ширина:** Ширина платформи може бути розширена до 3500 мм, що забезпечує додатковий простір для розміщення великих і нестандартних вантажів;
- 3.Висока вантажопідйомність:** Вантажопідйомність напівпричепа становить 25000 кг, що дозволяє перевозити важкі та великогабаритні вантажі;
- 4.Міцна конструкція:** Використання високоякісної машинобудівної сталі S690 та S350 забезпечує високу міцність і пружність конструкції, що є критичним для безпеки і надійності перевезень;
- 5.Осі та підвіска:** Напівпричіп оснащений пневматичними підвісками з підсиленими напівресорами і осями вантажопідйомністю від 9 до 12 тонн, що забезпечує надійну підтримку і плавність руху навіть при максимальному навантаженні;
- 6.Гальмівна система:** Встановлена система гальмування дискового або барабанного типу з ABS від виробника WABCO забезпечує безпечне і ефективно гальмування, що важливо при перевезенні важких вантажів;
- 7.Контроль якості зварних швів:** Контроль якості зварних швів здійснюється магнітно-порошковим методом сертифікованими спеціалістами, що гарантує довговічність і надійність конструкції;
- 8.Додаткові опції:** Можливість вибору посилених осей, преміум шин та інших опцій дозволяє налаштувати напівпричіп під конкретні потреби клієнта, забезпечуючи високу гнучкість в експлуатації.

## Опис низькорамного напівпричепа TAD Classic 25-2

Низькорамний напівпричіп TAD Classic 25-2 є універсальним і надійним транспортним засобом, призначеним для перевезення важких та негабаритних вантажів. Його технічні характеристики включають загальну довжину 13850 мм та довжину заниженої платформи 7400 мм, яка може бути подовжена за допомогою телескопічного подовжувача. Ширина платформи становить 2550 мм, але може бути розширена до 3500 мм для забезпечення додаткового простору. Висота напівпричепа варіюється від 200 мм до 500 мм, що дозволяє адаптувати його під різні умови перевезення.

Вага напівпричепа коливається між 6000 кг і 7000 кг залежно від типу робочої платформи, а його вантажопідйомність становить 25000 кг, що робить його ідеальним для перевезення важких вантажів. Осі і підвіска напівпричепа включають пневматичні напівресори, які забезпечують підсилену підтримку. Вони мають вантажопідйомність від 9 до 12 тонн і можуть бути стаціонарними або підрульними для покращення маневреності.

Гальмівна система напівпричепа включає дискові та барабанні гальма з системою ABS, виробленою компанією WABCO, що забезпечує надійне та безпечне гальмування. Напівпричіп обладнаний спареними шинами R17.5, які забезпечують додаткову стійкість та зчеплення з дорогою.

Конструкція напівпричепа виготовлена з високоякісної машинобудівної сталі S690 та S350, що забезпечує високу пружність та міцність. Контроль якості зварних швів здійснюється магнітно-порошковим методом, що гарантує їхню довговічність і надійність.

Базова модель TAD Classic 25-2 комплектується стаціонарними одинарними осями вантажопідйомністю 9 тонн з шинами марок GT або аналогічними економ класу, робочим майданчиком типу «Універсальний», гузнеком з додатковими ящиками та високоміцною машинобудівною сталлю.

Додаткові опції, які можуть бути додані до базової комплектації, включають посилені осі вантажопідйомністю 11 тонн, імпортований метал, підрульні осі та преміум шини Michelin або Bridgestone. Ці опції дозволяють адаптувати напівпричіп під специфічні потреби та умови експлуатації.

Контактний телефон:  
+38(097) 746-67-04  
+38(099) 632-13-31  
+38(044) 232-02-98

Адреса: Україна, 04060, м. Київ,  
вул. Ризька, буд. 73-г, офіс 7  
E-mail: [tovkst@gmail.com](mailto:tovkst@gmail.com)  
Website: [kievspecteh.com](http://kievspecteh.com)

Код ЄДРПОУ 42623361.  
IBAN UA573282090000026003000003717  
в АТ «АБ «Південний».

## Додаткові фото низькорамного напівпричепи TAD Classic 25-2

---



Контактний телефон:  
+38(097) 746-67-04  
+38(099) 632-13-31  
+38(044) 232-02-98

Адреса: Україна, 04060, м. Київ,  
вул. Ризька, буд. 73-г, офіс 7  
E-mail: [tovkst@gmail.com](mailto:tovkst@gmail.com)  
Website: [kievspecteh.com](http://kievspecteh.com)

Код ЄДРПОУ 42623361.  
IBAN UA573282090000026003000003717  
в АТ «АБ «Південний».

---



Контактний телефон:  
+38(097) 746-67-04  
+38(099) 632-13-31  
+38(044) 232-02-98

Адреса: Україна, 04060, м. Київ,  
вул. Ризька, буд. 73-г, офіс 7  
E-mail: [tovkst@gmail.com](mailto:tovkst@gmail.com)  
Website: [kievspecteh.com](http://kievspecteh.com)

Код ЄДРПОУ 42623361.  
IBAN UA573282090000026003000003717  
в АТ «АБ «Південний».



Контактний телефон:  
+38(097) 746-67-04  
+38(099) 632-13-31  
+38(044) 232-02-98

Адреса: Україна, 04060, м. Київ,  
вул. Ризька, буд. 73-г, офіс 7  
E-mail: [tovkst@gmail.com](mailto:tovkst@gmail.com)  
Website: [kievspecteh.com](http://kievspecteh.com)

Код ЄДРПОУ 42623361.  
IBAN UA573282090000026003000003717  
в АТ «АБ «Південний».





Контактний телефон:  
+38(097) 746-67-04  
+38(099) 632-13-31  
+38(044) 232-02-98

Адреса: Україна, 04060, м. Київ,  
вул. Ризька, буд. 73-г, офіс 7  
E-mail: [tovkst@gmail.com](mailto:tovkst@gmail.com)  
Website: [kievspecteh.com](http://kievspecteh.com)

Код ЄДРПОУ 42623361.  
IBAN UA573282090000026003000003717  
в АТ «АБ «Південний».



Контактний телефон:  
+38(097) 746-67-04  
+38(099) 632-13-31  
+38(044) 232-02-98

Адреса: Україна, 04060, м. Київ,  
вул. Ризька, буд. 73-г, офіс 7  
E-mail: [tovkst@gmail.com](mailto:tovkst@gmail.com)  
Website: [kievspecteh.com](http://kievspecteh.com)

Код ЄДРПОУ 42623361.  
IBAN UA573282090000026003000003717  
в АТ «АБ «Південний».



Контактний телефон:  
+38(097) 746-67-04  
+38(099) 632-13-31  
+38(044) 232-02-98

Адреса: Україна, 04060, м. Київ,  
вул. Ризька, буд. 73-г, офіс 7  
E-mail: [tovkst@gmail.com](mailto:tovkst@gmail.com)  
Website: [kievspecteh.com](http://kievspecteh.com)

Код ЄДРПОУ 42623361.  
IBAN UA573282090000026003000003717  
в АТ «АБ «Південний».



Контактний телефон:  
+38(097) 746-67-04  
+38(099) 632-13-31  
+38(044) 232-02-98

Адреса: Україна, 04060, м. Київ,  
вул. Ризька, буд. 73-г, офіс 7  
E-mail: [tovkst@gmail.com](mailto:tovkst@gmail.com)  
Website: [kievspecteh.com](http://kievspecteh.com)

Код ЄДРПОУ 42623361.  
IBAN UA573282090000026003000003717  
в АТ «АБ «Південний».



Контактний телефон:  
**+38(097) 746-67-04**  
**+38(099) 632-13-31**  
**+38(044) 232-02-98**

Адреса: Україна, 04060, м. Київ,  
вул. Ризька, буд. 73-г, офіс 7  
E-mail: [tovkst@gmail.com](mailto:tovkst@gmail.com)  
Website: [kievspecteh.com](http://kievspecteh.com)

Код ЄДРПОУ 42623361.  
IBAN UA573282090000026003000003717  
в АТ «АБ «Південний».



Контактний телефон:  
+38(097) 746-67-04  
+38(099) 632-13-31  
+38(044) 232-02-98

Адреса: Україна, 04060, м. Київ,  
вул. Ризька, буд. 73-г, офіс 7  
E-mail: [tovkst@gmail.com](mailto:tovkst@gmail.com)  
Website: [kievspecteh.com](http://kievspecteh.com)

Код ЄДРПОУ 42623361.  
IBAN UA573282090000026003000003717  
в АТ «АБ «Південний».



Контактний телефон:  
+38(097) 746-67-04  
+38(099) 632-13-31  
+38(044) 232-02-98

Адреса: Україна, 04060, м. Київ,  
вул. Ризька, буд. 73-г, офіс 7  
E-mail: [tovkst@gmail.com](mailto:tovkst@gmail.com)  
Website: [kievspecteh.com](http://kievspecteh.com)

Код ЄДРПОУ 42623361.  
IBAN UA573282090000026003000003717  
в АТ «АБ «Південний».



Контактний телефон:  
+38(097) 746-67-04  
+38(099) 632-13-31  
+38(044) 232-02-98

Адреса: Україна, 04060, м. Київ,  
вул. Ризька, буд. 73-г, офіс 7  
E-mail: [tovkst@gmail.com](mailto:tovkst@gmail.com)  
Website: [kievspecteh.com](http://kievspecteh.com)

Код ЄДРПОУ 42623361.  
IBAN UA573282090000026003000003717  
в АТ «АБ «Південний».





Контактний телефон:  
+38(097) 746-67-04  
+38(099) 632-13-31  
+38(044) 232-02-98

Адреса: Україна, 04060, м. Київ,  
вул. Ризька, буд. 73-г, офіс 7  
E-mail: [tovkst@gmail.com](mailto:tovkst@gmail.com)  
Website: [kievspecteh.com](http://kievspecteh.com)

Код ЄДРПОУ 42623361.  
IBAN UA573282090000026003000003717  
в АТ «АБ «Південний».



Контактний телефон:  
+38(097) 746-67-04  
+38(099) 632-13-31  
+38(044) 232-02-98

Адреса: Україна, 04060, м. Київ,  
вул. Ризька, буд. 73-г, офіс 7  
E-mail: [tovkst@gmail.com](mailto:tovkst@gmail.com)  
Website: [kievspecteh.com](http://kievspecteh.com)

Код ЄДРПОУ 42623361.  
IBAN UA573282090000026003000003717  
в АТ «АБ «Південний».

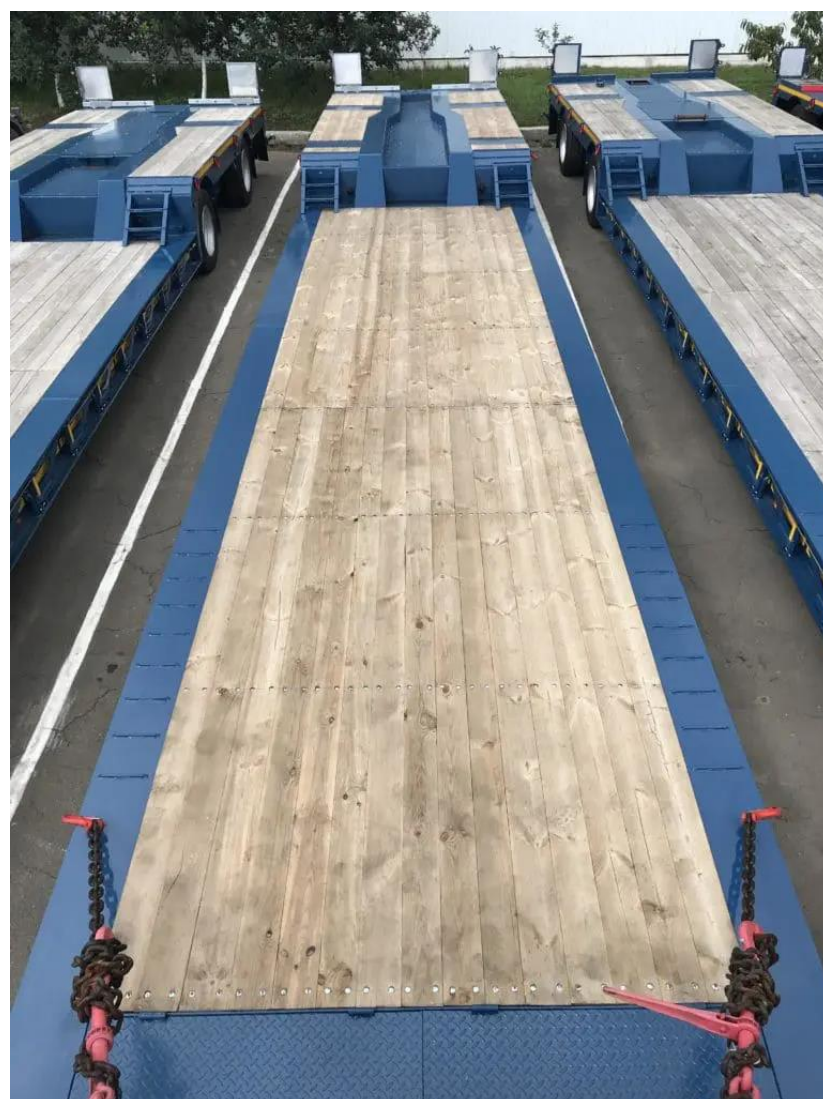

Контактний телефон:  
+38(097) 746-67-04  
+38(099) 632-13-31  
+38(044) 232-02-98

Адреса: Україна, 04060, м. Київ,  
вул. Ризька, буд. 73-г, офіс 7  
E-mail: [tovkst@gmail.com](mailto:tovkst@gmail.com)  
Website: [kievspecteh.com](http://kievspecteh.com)

Код ЄДРПОУ 42623361.  
IBAN UA573282090000026003000003717  
в АТ «АБ «Південний».



Контактний телефон:  
+38(097) 746-67-04  
+38(099) 632-13-31  
+38(044) 232-02-98

Адреса: Україна, 04060, м. Київ,  
вул. Ризька, буд. 73-г, офіс 7  
E-mail: [tovkst@gmail.com](mailto:tovkst@gmail.com)  
Website: [kievspecteh.com](http://kievspecteh.com)

Код ЄДРПОУ 42623361.  
IBAN UA573282090000026003000003717  
в АТ «АБ «Південний».



Контактний телефон:  
+38(097) 746-67-04  
+38(099) 632-13-31  
+38(044) 232-02-98

Адреса: Україна, 04060, м. Київ,  
вул. Ризька, буд. 73-г, офіс 7  
E-mail: [tovkst@gmail.com](mailto:tovkst@gmail.com)  
Website: [kievspecteh.com](http://kievspecteh.com)

Код ЄДРПОУ 42623361.  
IBAN UA573282090000026003000003717  
в АТ «АБ «Південний».



Контактний телефон:  
+38(097) 746-67-04  
+38(099) 632-13-31  
+38(044) 232-02-98

Адреса: Україна, 04060, м. Київ,  
вул. Ризька, буд. 73-г, офіс 7  
E-mail: [tovkst@gmail.com](mailto:tovkst@gmail.com)  
Website: [kievspecteh.com](http://kievspecteh.com)

Код ЄДРПОУ 42623361.  
IBAN UA573282090000026003000003717  
в АТ «АБ «Південний».



Контактний телефон:  
+38(097) 746-67-04  
+38(099) 632-13-31  
+38(044) 232-02-98

Адреса: Україна, 04060, м. Київ,  
вул. Ризька, буд. 73-г, офіс 7  
E-mail: [tovkst@gmail.com](mailto:tovkst@gmail.com)  
Website: [kievspecteh.com](http://kievspecteh.com)

Код ЄДРПОУ 42623361.  
IBAN UA573282090000026003000003717  
в АТ «АБ «Південний».



Контактний телефон:  
+38(097) 746-67-04  
+38(099) 632-13-31  
+38(044) 232-02-98

Адреса: Україна, 04060, м. Київ,  
вул. Ризька, буд. 73-г, офіс 7  
E-mail: [tovkst@gmail.com](mailto:tovkst@gmail.com)  
Website: [kievspecteh.com](http://kievspecteh.com)

Код ЄДРПОУ 42623361.  
IBAN UA573282090000026003000003717  
в АТ «АБ «Південний».



## Технічні характеристики низькорамного напівпричепа TAD Classic 25-2

Параметр	Показник
Загальна довжина	13850 мм.
Довжина заниженої платформи	7400 мм. (можливий телескопічний подовжувач)
Ширина	2550 мм. / 3500 мм. (розширення)
Висота	від 200 мм. до 500 мм.
Власна вага	6000 кг. – 7000 кг. (залежно від типу робочої платформи)
Вантажопідйомність	25000 кг.
Осі і підвіска	пневматичні, напівресора підсилена, осі 9 – 12 т, стаціонарні, підрульні
Гальмівна система	дискового, барабанного типу з ABS, виробник WABCO
Шини	спарені R17.5
Матеріал	високоякісна машинобудівна сталь S690, S350 вітчизняного або імпортного виробництва
Контроль якості зварних швів	магнітно-порошковий метод, спеціаліст з відповідним сертифікатом
Базова комплектація	осі 9 т стаціонарні одинарні R17.5, шини GT або аналогічні економ класу, робочий майданчик тип «Універсальний», гузек з додатковими ящиками, високоміцна машинобудівна сталь
Додаткові опції	посилені осі 11 т спарені, імпортний метал, підрульні осі, преміум шини Michelin або Bridgestone

## НАШІ КЛІЄНТИ



Агроіндустріальний  
Холдінг МХП



Onur group



McDonald's



Ikea



Sandora



Кондитерська  
фабрика «Рошен»



Збройні сили  
України



Служба безпеки  
України



Генеральна  
прокуратура  
України



Управління  
державної охорони  
України



Національна  
гвардія України



ТОВ «Метінвест  
холдінг»



Національна  
гвардія України



ПриватБанк  
АТ «ПАТ Приват  
банк»



Окко



Укрнафта



Києво-Печерська  
Лавра



Епіцентр



FOZZY



MegaMarket



АТБ



Галичина



Карпатська  
Джерельна



КМДА



Київпастрас



ASMAP



Київмедспецтранс



RUDOMAIN



ЕРІДОН ТЕХ



ТОВ  
Укравтозапчастина



Автоцентр KIA  
Корея Моторс



Телеканал СТБ



Посольство  
Швейцарії в Україні



Посольство Швеції



Dycckerhoff



КУК



Київський  
політехнічний  
інститут ім.  
Сікорського



ХНЗУ ім. Кузевиці



Національний інститут  
ССХІ ім. М. М. АМОСОВА



Інститут  
Гідромеханіки



Інститут Освітньої  
Аналітики

Контактний телефон:  
+38(097) 746-67-04  
+38(099) 632-13-31  
+38(044) 232-02-98

Адреса: Україна, 04060, м. Київ,  
вул. Ризька, буд. 73-г, офіс 7  
E-mail: [tovkst@gmail.com](mailto:tovkst@gmail.com)  
Website: [kievspecteh.com](http://kievspecteh.com)

Код ЄДРПОУ 42623361.  
IBAN UA573282090000026003000003717  
в АТ «АБ «Південний».