

## Низькорамний напівпричіп TAD Jumbo 45-4

**Бренд: TAD**

**Тип прицепа: Шасі**

**Вантажопідйомність: 45 т.**

**Опис :** Низькорамний напівпричіп TAD Jumbo 45-4 є високопродуктивним транспортним засобом, призначеним для перевезення важких і негабаритних вантажів. Довжиною 13 600 мм, яка може бути збільшена до 18 600 мм. Маса становить 9 200 кг. а вантажопідйомність до 45 000 кг. Гальмівна система барабанного і дискового типу з ABS, виробник WABCO. Металевий настил платформи та зцепний шкворень 3.5 дюйма.



Контактний телефон:  
+38(097) 746-67-04  
+38(099) 632-13-31  
+38(044) 232-02-98

Адреса: Україна, 04060, м. Київ,  
вул. Ризька, буд. 73-г, офіс 7  
E-mail: [tovkst@gmail.com](mailto:tovkst@gmail.com)  
Website: [kievspecteh.com](http://kievspecteh.com)

Код ЄДРПОУ 42623361.  
IBAN UA573282090000026003000003717  
в АТ «АБ «Південний».

## Креслення низькорамного напівпричепа TAD Jumbo 45-4

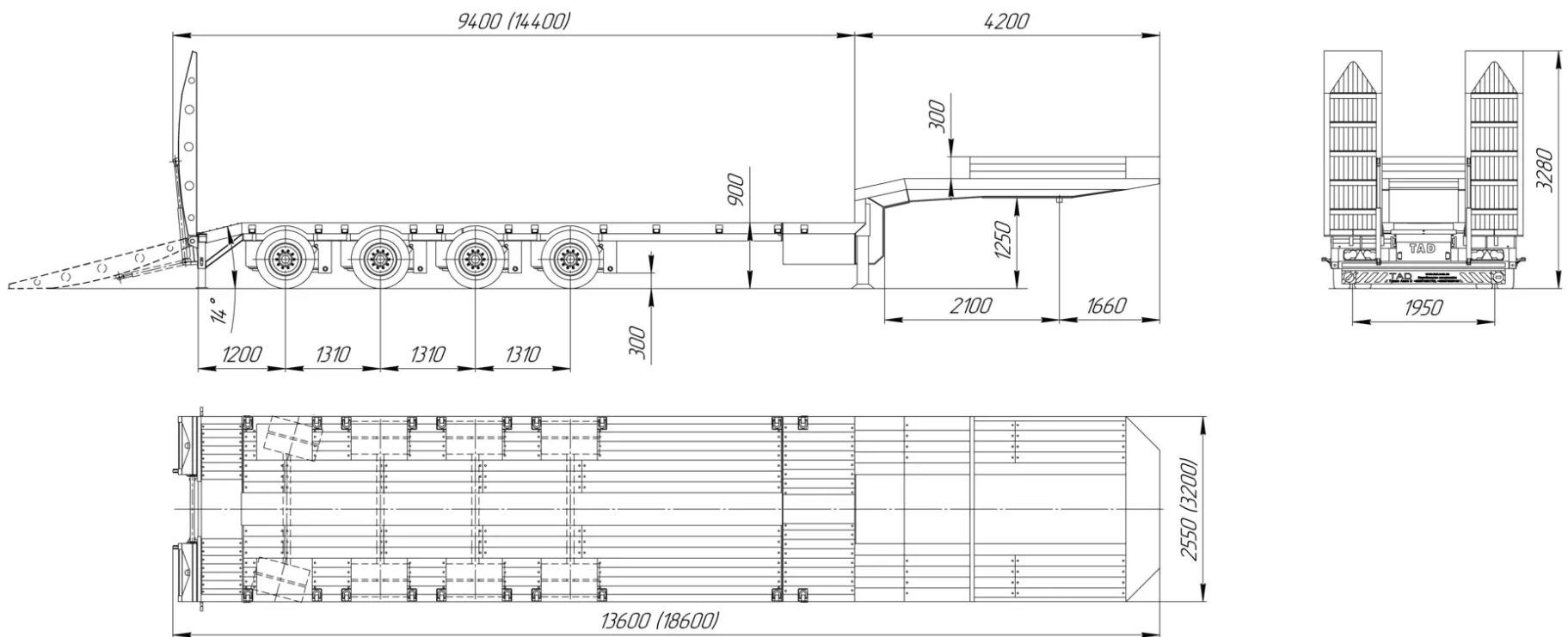

Контактний телефон:  
+38(097) 746-67-04  
+38(099) 632-13-31  
+38(044) 232-02-98

Адреса: Україна, 04060, м. Київ,  
вул. Ризька, буд. 73-г, офіс 7  
E-mail: [tovkst@gmail.com](mailto:tovkst@gmail.com)  
Website: [kievspecteh.com](http://kievspecteh.com)

Код ЄДРПОУ 42623361.  
IBAN UA573282090000026003000003717  
в АТ «АБ «Південний».

## Особливості низькорамного напівпричепа TAD Jumbo 45-4

- 1.Телескопічний подовжувач:** Можливість збільшення загальної довжини з 13 600 мм до 18 600 мм, а довжини заниженої платформи з 9 400 мм до 14 400 мм, дозволяє адаптувати платформу під різні вантажі;
- 2.Розширення ширини платформи:** Ширина платформи може бути збільшена з 2 550 мм до 3 200 мм, що дозволяє перевозити широкі вантажі без необхідності отримання додаткових дозволів;
- 3.Висока вантажопідйомність:** Здатність перевозити вантажі вагою до 45 000 кг робить цей напівпричіп ідеальним для найважчих перевезень;
- 4.Пневматична підвіска:** Підсилена напівресора і пневматична підвіска забезпечують плавний хід і стабільність на дорозі, що важливо для безпечного перевезення важких вантажів;
- 5.Примусово керовані осі:** Стаціонарні, підрульні і примусово керовані (поворотні) осі дозволяють легко маневрувати навіть у складних умовах;
- 6.Надійна гальмівна система:** Гальмівна система барабанного і дискового типу з ABS від WABCO забезпечує високий рівень безпеки при гальмуванні;
- 7.Високоякісний метал:** Виготовлений з машинобудівної сталі S690 і S350 з високими параметрами пружності і міцності, що гарантує довговічність і надійність конструкції;
- 8.Контроль якості зварних швів:** Зварні шви проходять контроль магнітно-порошковим методом, що забезпечує високу якість і надійність зварних з'єднань;

**9.Базова комплектація і додаткові опції:** Напівпричіп має широкий вибір додаткових опцій, включаючи механічні і гідравлічні апарелі, розширення платформи, телескопічне подовження, додаткові борти і ящики, підйомну вісь, інерційні і примусово керовані осі, настил платформи з металу і зчепний шкворень 3.5 дюйма, що дозволяє налаштовувати його під конкретні потреби перевезення.

## Опис низькорамного напівпричепа TAD Jumbo 45-4

Низькорамний напівпричіп TAD Jumbo 45-4 є високопродуктивним транспортним засобом, призначеним для перевезення важких і негабаритних вантажів. Зі своєю загальною довжиною 13 600 мм, яка може бути збільшена до 18 600 мм завдяки телескопічному подовжувачу, цей напівпричіп пропонує значний простір для великих вантажів. Довжина заниженої платформи може варіюватися від 9 400 мм до 14 400 мм, що робить його ідеальним для різних типів вантажів, від масивних конструкцій до важкої техніки.

Ширина платформи може бути збільшена з 2 550 мм до 3 200 мм завдяки розширенням, що додає універсальності в роботі з вантажами різних розмірів. Висота від 760 мм сприяє легкому завантаженню і розвантаженню, а також забезпечує низький центр ваги для підвищеної стабільності під час транспортування.

Завдяки власній масі в 9 200 кг і вантажопідйомності до 45 000 кг, TAD Jumbo 45-4 може перевозити надзвичайно важкі вантажі, що робить його незамінним у будівництві, промисловості та інших секторах, де потрібна надійна техніка. Напівпричіп обладнаний пневматичною підвіскою з посиленою напівресорою, яка забезпечує плавний хід і підвищену стабільність на дорозі.

Система осей включає стаціонарні, підрульні та примусово керовані (поворотні) осі, що дозволяє маневрувати навіть у складних умовах. Гальмівна система барабанного і дискового типу з ABS, виробник WABCO, забезпечує високий рівень безпеки при гальмуванні. Напівпричіп обладнаний спареними шинами R17.5 та R19.5, що підвищує надійність і довговічність.

Конструкція напівпричепа виготовлена з високоякісної машинобудівної сталі S690 та S350, яка має високі параметри пружності та міцності. Контроль якості зварних швів здійснюється магнітно-порошковим методом сертифікованими фахівцями, що забезпечує високу якість і надійність конструкції.

Базова модель напівпричепа комплектується стандартними осями вантажопідйомністю 10 тонн, однією інерційною підкермовою віссю, шинами марки GT або аналогічними економ-класу, високоміцною машинобудівною сталлю та дерев'яним настилом платформи.

Серед додаткових опцій, які не включені в базову комплектацію, є механічні апарелі на пружинах або гідравлічні апарелі з автономним приводом або від тягача, розширення платформи до 3 200 мм, телескопічне подовження до 6 000 мм, додаткові алюмінієві борти на гузнеку, додатковий ящик, підйомна вісь, інерційні або примусово керовані осі, металевий настил платформи та зцепний шкворень 3.5 дюйма.

Ці особливості роблять TAD Jumbo 45-4 універсальним і надійним рішенням для перевезення найскладніших і найважчих вантажів.

## Додаткові фото низькорамного напівпричепи TAD Jumbo 45-4



Контактний телефон:  
+38(097) 746-67-04  
+38(099) 632-13-31  
+38(044) 232-02-98

Адреса: Україна, 04060, м. Київ,  
вул. Ризька, буд. 73-г, офіс 7  
E-mail: [tovkst@gmail.com](mailto:tovkst@gmail.com)  
Website: [kievspecteh.com](http://kievspecteh.com)

Код ЄДРПОУ 42623361.  
IBAN UA573282090000026003000003717  
в АТ «АБ «Південний».



Контактний телефон:  
+38(097) 746-67-04  
+38(099) 632-13-31  
+38(044) 232-02-98

Адреса: Україна, 04060, м. Київ,  
вул. Ризька, буд. 73-г, офіс 7  
E-mail: [tovkst@gmail.com](mailto:tovkst@gmail.com)  
Website: [kievspecteh.com](http://kievspecteh.com)

Код ЄДРПОУ 42623361.  
IBAN UA573282090000026003000003717  
в АТ «АБ «Південний».





Контактний телефон:  
+38(097) 746-67-04  
+38(099) 632-13-31  
+38(044) 232-02-98

Адреса: Україна, 04060, м. Київ,  
вул. Ризька, буд. 73-г, офіс 7  
E-mail: [tovkst@gmail.com](mailto:tovkst@gmail.com)  
Website: [kievspecteh.com](http://kievspecteh.com)

Код ЄДРПОУ 42623361.  
IBAN UA573282090000026003000003717  
в АТ «АБ «Південний».



Контактний телефон:  
+38(097) 746-67-04  
+38(099) 632-13-31  
+38(044) 232-02-98

Адреса: Україна, 04060, м. Київ,  
вул. Ризька, буд. 73-г, офіс 7  
E-mail: [tovkst@gmail.com](mailto:tovkst@gmail.com)  
Website: [kievspecteh.com](http://kievspecteh.com)

Код ЄДРПОУ 42623361.  
IBAN UA573282090000026003000003717  
в АТ «АБ «Південний».



Контактний телефон:  
**+38(097) 746-67-04**  
**+38(099) 632-13-31**  
**+38(044) 232-02-98**

Адреса: Україна, 04060, м. Київ,  
вул. Ризька, буд. 73-г, офіс 7  
E-mail: [tovkst@gmail.com](mailto:tovkst@gmail.com)  
Website: [kievspecteh.com](http://kievspecteh.com)

Код ЄДРПОУ 42623361.  
IBAN UA573282090000026003000003717  
в АТ «АБ «Південний».



Контактний телефон:  
+38(097) 746-67-04  
+38(099) 632-13-31  
+38(044) 232-02-98

Адреса: Україна, 04060, м. Київ,  
вул. Ризька, буд. 73-г, офіс 7  
E-mail: [tovkst@gmail.com](mailto:tovkst@gmail.com)  
Website: [kievspecteh.com](http://kievspecteh.com)

Код ЄДРПОУ 42623361.  
IBAN UA573282090000026003000003717  
в АТ «АБ «Південний».

**Технічні характеристики низькорамного напівпричепи TAD Jumbo 45-4**

Параметр	Показник
Загальна довжина	13 600 мм. (може бути розширена до 18 600 мм. з телескопічним подовжувачем)
Довжина заниженої платформи	9 400 мм. (може бути розширена до 14 400 мм. з телескопічним подовжувачем)
Ширина	2 550 мм. / 3 200 мм. (з розширенням)
Висота	від 760 мм.
Власна маса	9 200 кг.
Вантажопідйомність	45 000 кг.
Підвіска	Пневматична, напівресора підсилена
Оси	Стационарні, підрульні, примусово керовані (поворотні)
Гальмівна система	Барабанного і дискового типу з ABS, виробник WABCO
Шини	Спарені R17.5, R19.5
Метал	Високоякісна машинобудівна сталь S690, S350 (вітчизняного або імпортного виробництва)
Контроль якості зварних швів	Магнітно-порошковий метод, фахівець з відповідним сертифікатом

Базова комплектація	Оси 10 т стандартні, одна інерційна підкермова вісь, шини марки GT або аналогічні економ-класу, високоміцна машинобудівна сталь, настил платформи з дерева
Додаткові опції	Механічні апарелі на пружинах (зйомні), гідравлічні апарелі з автономним приводом або від тягача (зйомні), розширення платформи до 3 200 мм, телескопічне подовження до 6 000 мм, додаткові алюмінієві борти на гузнеку, додатковий ящик, підйомна вісь, інерційні або примусово керовані осі, настил платформи з металу, зчепний шкворень 3.5 дюйма

## НАШІ КЛІЄНТИ



Агроіндустріальний  
Холдінг МХП



Onur group



McDonald's



Ikea



Sandora



Кондитерська  
фабрика «Рошен»



Збройні сили  
України



Служба безпеки  
України



Генеральна  
прокуратура  
України



Управління  
державної охорони  
України



Національна  
гвардія України



ТОВ «Метінвест  
холдінг»



Національна  
гвардія України



ПриватБанк  
АТ «ПАТ Приват  
банк»



Окко



Укрнафта



Києво-Печерська  
Лавра



Епіцентр



FOZZY



Мегамаркет



АТБ



Галичина



Карпатська  
Джерельна



КМДА



Київпастрас



ASMAP



Київмедспецтранс



RUDOMAIN



ЕРІДОН ТЕХ



ТОВ  
Укравтозапчастина



Автоцентр KIA  
Корея Моторс



Телеканал СТБ



Посольство  
Швейцарії в Україні



Посольство Швеції



Duckerhoff



КУК



Київський  
політехнічний  
інститут ім.  
Сікорського



ХНЗУ ім. Кузевиці



Національний інститут  
ССХІ ім. М. М. АМОСОВА



Інститут  
Гідромеханіки



Інститут Освітньої  
Аналітики

Контактний телефон:  
+38(097) 746-67-04  
+38(099) 632-13-31  
+38(044) 232-02-98

Адреса: Україна, 04060, м. Київ,  
вул. Ризька, буд. 73-г, офіс 7  
E-mail: [tovkst@gmail.com](mailto:tovkst@gmail.com)  
Website: [kievspecteh.com](http://kievspecteh.com)

Код ЄДРПОУ 42623361.  
IBAN UA573282090000026003000003717  
в АТ «АБ «Південний».