

## Низькорамний напівпричіп TAD Classic 50

**Бренд: TAD**

**Тип прицепа: Шасі**

**Вантажопідйомність: 50 т.**

**Опис :** Низькорамний напівпричіп TAD Classic 50 – це потужний і універсальний транспортний засіб, призначений для перевезення важких і негабаритних вантажів. Довжина напівпричепа становить 18200 мм., але може бути збільшена до 21500 мм. Вага напівпричепа складає 17000 кг. вантажопідйомність досягає 50000 кг. Гальмівна система напівпричепа з системою ABS від виробника WABCO. Для шин доступні різні варіанти – спарені R17.5, R19.5 або ординарні R22.5. Напівпричіп виготовлений з високоякісної машинобудівної сталі S690 і S350.



Контактний телефон:  
+38(097) 746-67-04  
+38(099) 632-13-31  
+38(044) 232-02-98

Адреса: Україна, 04060, м. Київ,  
вул. Ризька, буд. 73-г, офіс 7  
E-mail: [tovkst@gmail.com](mailto:tovkst@gmail.com)  
Website: [kievspecteh.com](http://kievspecteh.com)

Код ЄДРПОУ 42623361.  
IBAN UA573282090000026003000003717  
в АТ «АБ «Південний».

## Креслення низькорамного напівпричепи TAD Classic 50

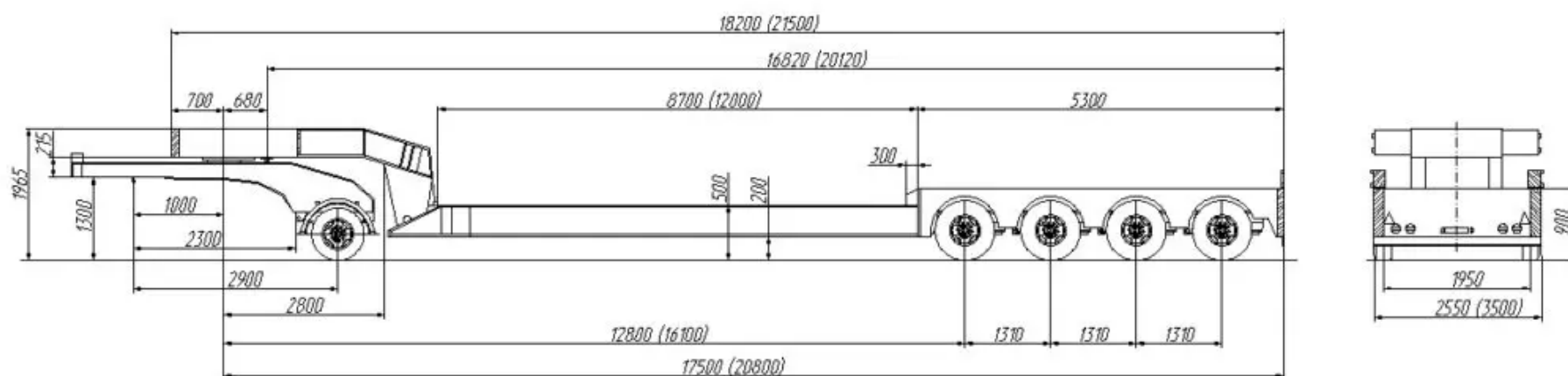

Контактний телефон:  
+38(097) 746-67-04  
+38(099) 632-13-31  
+38(044) 232-02-98

Адреса: Україна, 04060, м. Київ,  
вул. Ризька, буд. 73-г, офіс 7  
E-mail: [tovkst@gmail.com](mailto:tovkst@gmail.com)  
Website: [kievspecteh.com](http://kievspecteh.com)

Код ЄДРПОУ 42623361.  
IBAN UA573282090000026003000003717  
в АТ «АБ «Південний».

## Особливості низькорамного напівпричепа TAD Classic 50

- 1.Телескопічний подовжувач платформи:** Завдяки можливості подовження платформи, причіп може бути адаптований для перевезення вантажів різної довжини, що робить його універсальним рішенням для транспортування нестандартних вантажів;
- 2.Розширювана ширина:** Стандартна ширина 2550 мм може бути збільшена до 3500 мм, що дозволяє перевозити ширші вантажі без необхідності додаткових модифікацій;
- 3.Високоміцна сталь:** Використання високоякісної машинобудівної сталі S690 та S350 забезпечує високу міцність і надійність конструкції, що є важливим для безпечного перевезення важких вантажів;
- 4.Пневматична підвіска та підсилена напівресора:** Ці компоненти забезпечують плавну їзду і додаткову стійкість під час транспортування важких вантажів, зменшуючи ризик пошкодження вантажу та підвищуючи комфорт водія;
- 5.Гідравлічно керовані осі:** Поворотні осі з гідравлічним керуванням покращують маневреність причепа, особливо в умовах обмеженого простору або на складних маршрутах;
- 6.Різні варіанти шин:** Можливість вибору між спареними шинами R17.5, R19.5 або ординарними R22.5 дозволяє адаптувати причіп до конкретних потреб замовника, забезпечуючи оптимальну продуктивність та ефективність;
- 7.Високоякісний контроль зварних швів:** Використання магнітно-порошкового методу контролю якості зварних швів гарантує надійність і довговічність конструкції причепа;

**8. Множинні додаткові опції:** Наявність великої кількості додаткових опцій, таких як посилені осі, кузов з бортами, підйомні осі, преміум шини та підкатний візок «DOLLI», дозволяє кастомізувати причіп відповідно до специфічних вимог клієнта;

**9. Гідравліка «від тягача» або автономна гідравліка:** Можливість вибору між гідравлікою, що працює від тягача, та автономною гідравлікою додає гнучкості у використанні причепа у різних умовах.



## Опис низькорамного напівпричепа TAD Classic 50

Низькорамний напівпричіп TAD Classic 50 – це потужний і універсальний транспортний засіб, призначений для перевезення важких і негабаритних вантажів. Завдяки своїм технічним характеристикам та продуманій конструкції, він забезпечує високу ефективність і надійність в роботі.

Загальна довжина напівпричепа становить 18200 мм, але за допомогою телескопічного подовжувача вона може бути збільшена до 21500 мм. Занижена платформа має довжину 8700 мм, яка також може бути подовжена до 20000 мм, що дозволяє перевозити довгі вантажі. Ширина платформи стандартно становить 2550 мм, але може бути розширена до 3500 мм, що забезпечує додатковий простір для завантаження. Висота платформи лише 500 мм, що полегшує завантаження і розвантаження вантажів.

Вага напівпричепа складає 17000 кг, але його вантажопідйомність досягає 50000 кг, що робить його ідеальним для перевезення важких вантажів. Пневматична підвіска з підсиленою напівресорою забезпечує комфортний рух і знижує навантаження на дорожнє полотно. Напівпричіп оснащений посиленними осями, які можуть витримувати навантаження від 9 до 12 тонн, вони можуть бути стаціонарними, підрульними або гідравлічно керованими, що забезпечує додаткову маневреність.

Гальмівна система напівпричепа може бути як барабанного, так і дискового типу, з системою ABS від виробника WABCO, що забезпечує високу безпеку на дорозі. Для шин доступні різні варіанти – спарені R17.5, R19.5 або ординарні R22.5, що дозволяє вибрати оптимальний варіант в залежності від умов експлуатації.

Напівпричіп виготовлений з високоякісної машинобудівної сталі S690 і S350, яка забезпечує високу міцність і довговічність конструкції. Контроль якості зварних швів здійснюється магнітно-порошковим методом, що гарантує високу якість збірки.

Базова модель комплектується стаціонарними осями на 9 тонн з шинами R22.5/385/55, робочою платформою типу «широкий», гідравлікою «від тягача» і додатковими ящиками на гузнеку. Додаткові опції включають посилені осі, кузов з бортами або алюмінієвими бортами, автономну гідравліку, підйомні осі, преміум шини Michelin або Bridgestone, а також підкатний візок «DOLLI» на 1 або 2 осі, що дозволяє адаптувати напівпричіп під конкретні потреби клієнта.



## Додаткові фото низькорамного напівпричепа TAD Classic 50



Контактний телефон:  
+38(097) 746-67-04  
+38(099) 632-13-31  
+38(044) 232-02-98

Адреса: Україна, 04060, м. Київ,  
вул. Ризька, буд. 73-г, офіс 7  
E-mail: [tovkst@gmail.com](mailto:tovkst@gmail.com)  
Website: [kievspecteh.com](http://kievspecteh.com)

Код ЄДРПОУ 42623361.  
IBAN UA573282090000026003000003717  
в АТ «АБ «Південний».





Контактний телефон:  
+38(097) 746-67-04  
+38(099) 632-13-31  
+38(044) 232-02-98

Адреса: Україна, 04060, м. Київ,  
вул. Ризька, буд. 73-г, офіс 7  
E-mail: [tovkst@gmail.com](mailto:tovkst@gmail.com)  
Website: [kievspecteh.com](http://kievspecteh.com)

Код ЄДРПОУ 42623361.  
IBAN UA573282090000026003000003717  
в АТ «АБ «Південний».





Контактний телефон:  
+38(097) 746-67-04  
+38(099) 632-13-31  
+38(044) 232-02-98

Адреса: Україна, 04060, м. Київ,  
вул. Ризька, буд. 73-г, офіс 7  
E-mail: [tovkst@gmail.com](mailto:tovkst@gmail.com)  
Website: [kievspecteh.com](http://kievspecteh.com)

Код ЄДРПОУ 42623361.  
IBAN UA573282090000026003000003717  
в АТ «АБ «Південний».





Контактний телефон:  
+38(097) 746-67-04  
+38(099) 632-13-31  
+38(044) 232-02-98

Адреса: Україна, 04060, м. Київ,  
вул. Ризька, буд. 73-г, офіс 7  
E-mail: [tovkst@gmail.com](mailto:tovkst@gmail.com)  
Website: [kievspecteh.com](http://kievspecteh.com)

Код ЄДРПОУ 42623361.  
IBAN UA573282090000026003000003717  
в АТ «АБ «Південний».





Контактний телефон:  
+38(097) 746-67-04  
+38(099) 632-13-31  
+38(044) 232-02-98

Адреса: Україна, 04060, м. Київ,  
вул. Ризька, буд. 73-г, офіс 7  
E-mail: [tovkst@gmail.com](mailto:tovkst@gmail.com)  
Website: [kievspecteh.com](http://kievspecteh.com)

Код ЄДРПОУ 42623361.  
IBAN UA573282090000026003000003717  
в АТ «АБ «Південний».





Контактний телефон:  
**+38(097) 746-67-04**  
**+38(099) 632-13-31**  
**+38(044) 232-02-98**

Адреса: Україна, 04060, м. Київ,  
вул. Ризька, буд. 73-г, офіс 7  
E-mail: [tovkst@gmail.com](mailto:tovkst@gmail.com)  
Website: [kievspecteh.com](http://kievspecteh.com)

Код ЄДРПОУ 42623361.  
IBAN UA573282090000026003000003717  
в АТ «АБ «Південний».





Контактний телефон:  
**+38(097) 746-67-04**  
**+38(099) 632-13-31**  
**+38(044) 232-02-98**

Адреса: Україна, 04060, м. Київ,  
вул. Ризька, буд. 73-г, офіс 7  
E-mail: [tovkst@gmail.com](mailto:tovkst@gmail.com)  
Website: [kievspecteh.com](http://kievspecteh.com)

Код ЄДРПОУ 42623361.  
IBAN UA573282090000026003000003717  
в АТ «АБ «Південний».





Контактний телефон:  
+38(097) 746-67-04  
+38(099) 632-13-31  
+38(044) 232-02-98

Адреса: Україна, 04060, м. Київ,  
вул. Ризька, буд. 73-г, офіс 7  
E-mail: [tovkst@gmail.com](mailto:tovkst@gmail.com)  
Website: [kievspecteh.com](http://kievspecteh.com)

Код ЄДРПОУ 42623361.  
IBAN UA573282090000026003000003717  
в АТ «АБ «Південний».





Контактний телефон:  
+38(097) 746-67-04  
+38(099) 632-13-31  
+38(044) 232-02-98

Адреса: Україна, 04060, м. Київ,  
вул. Ризька, буд. 73-г, офіс 7  
E-mail: [tovkst@gmail.com](mailto:tovkst@gmail.com)  
Website: [kievspecteh.com](http://kievspecteh.com)

Код ЄДРПОУ 42623361.  
IBAN UA573282090000026003000003717  
в АТ «АБ «Південний».



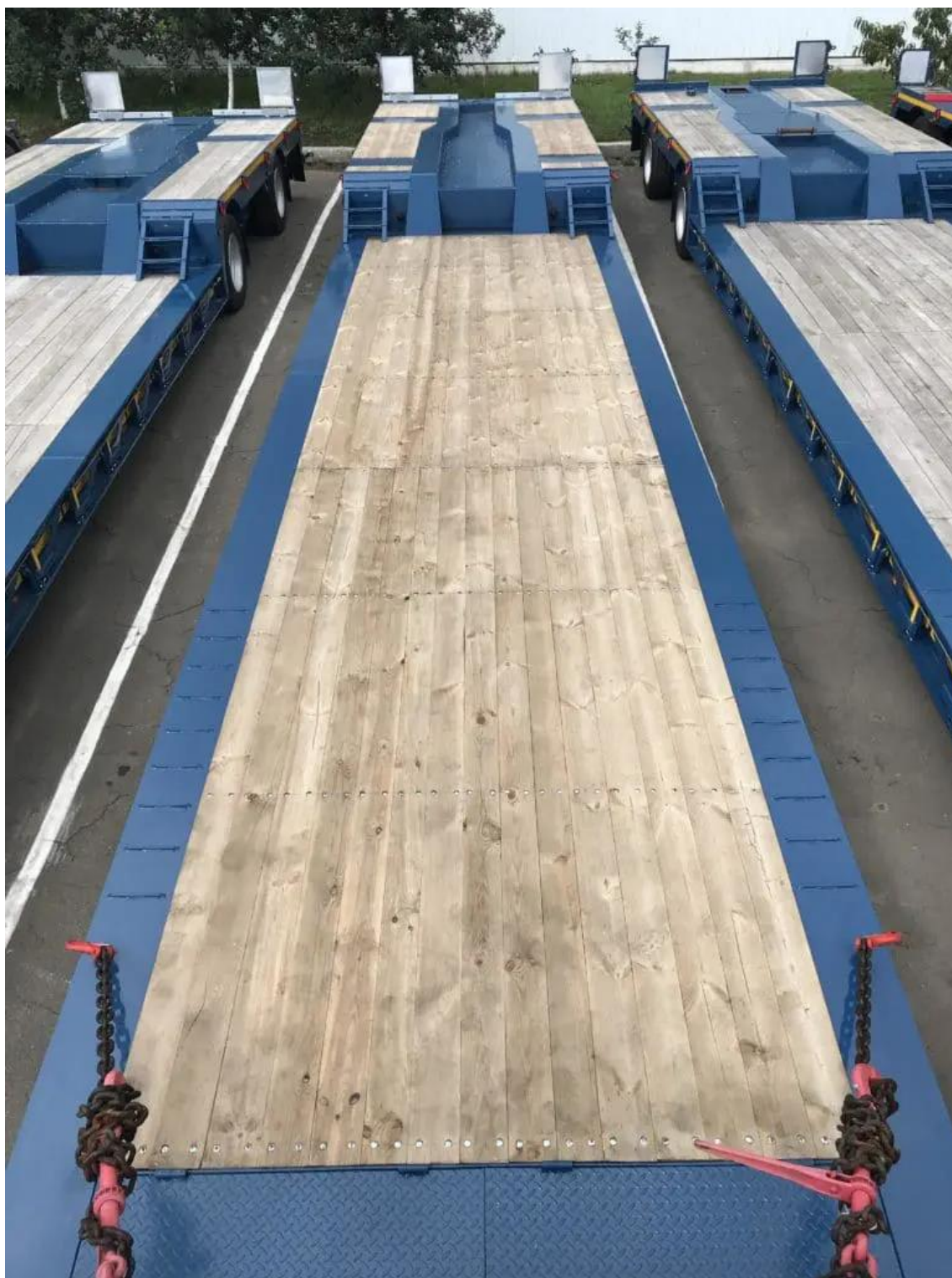

Контактний телефон:  
+38(097) 746-67-04  
+38(099) 632-13-31  
+38(044) 232-02-98

Адреса: Україна, 04060, м. Київ,  
вул. Ризька, буд. 73-г, офіс 7  
E-mail: [tovkst@gmail.com](mailto:tovkst@gmail.com)  
Website: [kievspecteh.com](http://kievspecteh.com)

Код ЄДРПОУ 42623361.  
IBAN UA573282090000026003000003717  
в АТ «АБ «Південний».

## Технічні характеристики низькорамного напівпричепа TAD Classic 50

Параметр	Показник
Загальна довжина	18200 мм. (21500 мм з телескопічним подовжувачем)
Довжина заниженої платформи	8700 мм. (20000 мм з телескопічним подовжувачем)
Ширина	2550 мм. / 3500 мм. (розширення)
Висота	500 мм.
Власна маса	17000 кг.
Вантажопідйомність	50000 кг.
Осі та підвіска	Пневматична, напівресора підсилена; осі 9-12 т, посилені, стаціонарні, підрульні, гідравлічно керовані (поворотні)
Гальмівна система	Барабанного, дискового типу з ABS, виробник WABCO
Шини	Спарені R17.5, R19.5 або ординарні R22.5
Метал	Високоякісна машинобудівна сталь S690, S350
Контроль якості зварних швів	Магнітно-порошковим методом, спеціалістом з відповідним сертифікатом



Базова модель комплектується	<ul style="list-style-type: none"><li>•Осі 9 т стаціонарні одинарні R22.5/385/55</li><li>•Шини марок GT або аналогічні економ класу</li><li>•Робочий майданчик тип «широкий»</li><li>•Гузнек з гідравлікою «від тягача»</li><li>•Гузнек з додатковими ящиками</li><li>•Високоміцна машинобудівна сталь</li></ul>
Додаткові опції	<ul style="list-style-type: none"><li>•Посилені осі 11-12 т, R19.5 R22.5 R17.5 спарені або одинарні</li><li>•Кузов з бортами на гузнеку / або з алюмінієвими бортами</li><li>•Гузнек з автономної гідравлікою</li><li>•Підйомні осі</li><li>•Підрульні або поворотні осі</li><li>•Преміум шини Michelin або Bridgestone</li><li>•Підкатний візок «DOLLI» на 1 або 2 осі</li></ul>

## НАШІ КЛІЄНТИ



Агроіндустріальний  
Холдінг МХП



Onur group



McDonald's



Ikea



Sandora



Кондитерська  
фабрика «Рошен»



Збройні сили  
України



Служба безпеки  
України



Генеральна  
прокуратура  
України



Управління  
державної охорони  
України



Національна  
гвардія України



ТОВ «Метінвест  
холдінг»



Національна  
гвардія України



ПриватБанк  
АТ «ПАТ Приват  
банк»



Окко



Укрнафта



Києво-Печерська  
Лавра



Епіцентр



FOZZY



MegaMarket



АТБ



Галичина



Карпатська  
Джерельна



КМДА



Київпастрас



ASMAP



Київмедспецтранс



RUDOMAIN



ЕРІДОН ТЕХ

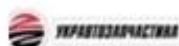

ТОВ  
Укравтозапчастина



Автоцентр KIA  
Корея Моторс



Телеканал СТБ



Посольство  
Швейцарії в Україні



Посольство Швеції



Dycckerhoff



КУК



Київський  
політехнічний  
інститут ім.  
Сікорського



ХНЗУ ім. Кузевиці



Національний інститут  
ССХІ ім. М. М. АМОСОВА



Інститут  
Гідромеханіки



Інститут Освітньої  
Аналітики

Контактний телефон:  
+38(097) 746-67-04  
+38(099) 632-13-31  
+38(044) 232-02-98

Адреса: Україна, 04060, м. Київ,  
вул. Ризька, буд. 73-г, офіс 7  
E-mail: [tovkst@gmail.com](mailto:tovkst@gmail.com)  
Website: [kievspecteh.com](http://kievspecteh.com)

Код ЄДРПОУ 42623361.  
IBAN UA573282090000026003000003717  
в АТ «АБ «Південний».