

## Напівпричіп самоскидний BODEX KIS 3WSZ 50-70 м3-ломовоз NEW



Трьохосний напівпричіп самоскидний BODEX KIS 3WSZ 50-70 м3 . із заднім розвантаженням, повна споряджена вага 44 000 кг, власна вага 10 500 кг, вантажопідйомність 33 5000 кг. призначений для перевезення: • металевого брухту.

### Опис:

### Кузов:

- З фіксованими передніми і бічними бортами, на зовнішній стороні переднього борту поміст зі сходами;
- Матеріал кузова – високоміцна низьколегована сталь HARDOX 400;
- Товщина днища – 5 мм, борт – 4 мм;
- Кузов встановлений на рамі і фіксується в транспортному положенні;
- Зварний Каркас кузова, виготовлений з профілів, замість поперечної балки для стяжки бортів використовуються ланцюга;

Контактний телефон:  
+38(097) 746-67-04  
+38(099) 632-13-31  
+38(044) 232-02-98

Адреса: Україна, 04060, м. Київ,  
вул. Ризька, буд. 73-г, офіс 7  
E-mail: [tovkst@gmail.com](mailto:tovkst@gmail.com)  
Website: [kievspecteh.com](http://kievspecteh.com)

Код ЄДРПОУ 42623361.  
IBAN UA573282090000026003000003717  
в АТ «АБ «Південний».

- Задній борт прямий, розпашний в пропорції 1 до 1, з гумовим ущільнювачем;
- Привід замку заднього борту механічний;
- Кузов оснащений зсувним тентом.

#### **Підвіска:**

- Тривісне пневморесорна (пневматична на напівеліптичних посиленних ресорах, версія OFF-ROAD) виробництва SAF (Німеччина), з технічної навантаженням на вісь 11 тонн і оригінальною гарантією виробника 1 рік;
- Перша вісь оснащена 2-х стороннім підйомним механізмом «WABCO» (Німеччина);
- Функція швидкого спуску повітря з пневмобаллонов підвіски при розвантаженні напівпричепа.

#### **Забарвлення:**

- Всі сталеві елементи перед лакуванням було двічі піддано дробоструминної обробки, нанесення лаку в лакувальної камері, застосовуються емалі фірми PPG (Італія) з товщиною шару 150-200 мм, колір на вибір замовника по каталогу RAL, в кольоровій гамі більше 100 кольорів без доплати за колір, крім кольору металік.

#### **Інше обладнання:**

- Задній захисний пристрій (протиооткатный брус, складний) і бічне захисний пристрій відповідають ГОСТ Р 41.58-2001 (Правила ЄЕК ООН №58);
- 2 клина з кріпленням (противідкатні черевики);
- Фіксатор транспортного положення кузова – замок Ні-Fix;
- Манометр;

Контактний телефон:  
+38(097) 746-67-04  
+38(099) 632-13-31  
+38(044) 232-02-98

Адреса: Україна, 04060, м. Київ,  
вул. Ризька, буд. 73-г, офіс 7  
E-mail: [tovkst@gmail.com](mailto:tovkst@gmail.com)  
Website: [kievspecteh.com](http://kievspecteh.com)

Код ЄДРПОУ 42623361.  
IBAN UA573282090000026003000003717  
в АТ «АБ «Південний».

**Фото:**



Контактний телефон:  
+38(097) 746-67-04  
+38(099) 632-13-31  
+38(044) 232-02-98

Адреса: Україна, 04060, м. Київ,  
вул. Ризька, буд. 73-г, офіс 7  
E-mail: [tovkst@gmail.com](mailto:tovkst@gmail.com)  
Website: [kievspecteh.com](http://kievspecteh.com)

Код ЄДРПОУ 42623361.  
IBAN UA573282090000026003000003717  
в АТ «АБ «Південний».



Контактний телефон:  
+38(097) 746-67-04  
+38(099) 632-13-31  
+38(044) 232-02-98

Адреса: Україна, 04060, м. Київ,  
вул. Ризька, буд. 73-г, офіс 7  
E-mail: [tovkst@gmail.com](mailto:tovkst@gmail.com)  
Website: [kievspecteh.com](http://kievspecteh.com)

Код ЄДРПОУ 42623361.  
IBAN UA573282090000026003000003717  
в АТ «АБ «Південний».

**Креслення**

www.kievspec tehn.com

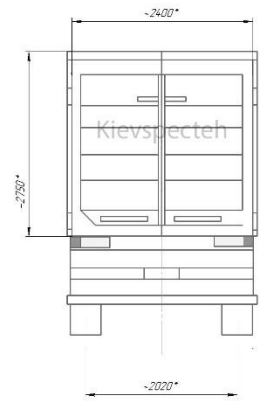
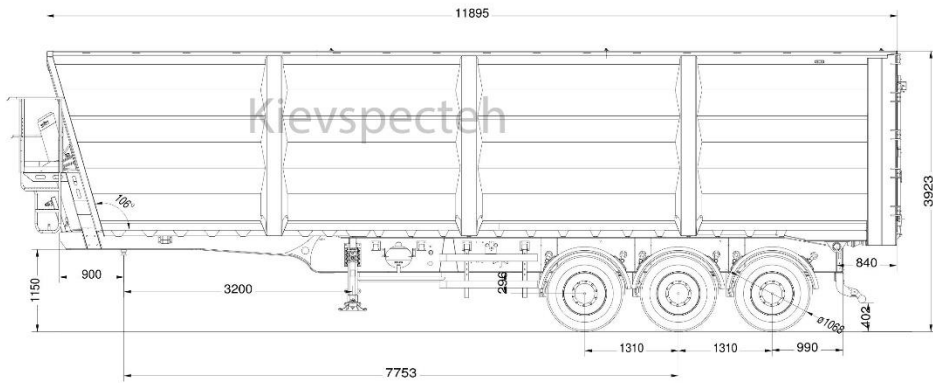

\* Приблизні розміри

www.kievspec tehn.com				Дата	Місяць	Назва
Код	№ Версії	Датум	Статус	01		
Код	№ Версії	Датум	Статус			
Код	№ Версії	Датум	Статус			
Найдовчий сановальний						
Київська						
Формат А1						

Контактний телефон:  
+38(097) 746-67-04  
+38(099) 632-13-31  
+38(044) 232-02-98

Адреса: Україна, 04060, м. Київ,  
вул. Ризька, буд. 73-г, офіс 7  
E-mail: tovkst@gmail.com  
Website: kievspec tehn.com

Код ЄДРПОУ 42623361.  
IBAN UA573282090000026003000003717  
в АТ «АБ «Південний».

## Технічні характеристики

Характеристика	Показник
Навантаження на РСУ	11 000 кг
Висота ССУ	1150/1300 мм
Повна вага	35 500/44 000 кг
Споряджена маса	10 500 кг
Вантажопідйомність	25 000/33 500 кг
Кількість осей	3

Контактний телефон:  
+38(097) 746-67-04  
+38(099) 632-13-31  
+38(044) 232-02-98

Адреса: Україна, 04060, м. Київ,  
вул. Ризька, буд. 73-г, офіс 7  
E-mail: [tovkst@gmail.com](mailto:tovkst@gmail.com)  
Website: [kievspecteh.com](http://kievspecteh.com)

Код ЄДРПОУ 42623361.  
IBAN UA573282090000026003000003717  
в АТ «АБ «Південний».

## НАШІ КЛІЄНТИ



Агроіндустріальний  
Холдинг МХП



Onur group



McDonald's



Ikea



Sandora



Кондитерська  
фабрика «Рошен»



ТОВ «Метінвест  
холдінг»



Національна  
гвардія України



АТ «ПІАТ Приват  
банк»



Окко



Укрнафта



Києво-Печерська  
Лавра



Епіцентр



FOZZY



МегаМаркет



АТБ



Галичина



Карпатська  
Джерельна



КМДА



Київпастрас



ASMAP



Київмедспецтранс



RUDOMAIN



ЕРІДОН ТЕХ



ТОВ  
Укравтозапчастина



Автоцентр KIA  
Корея Моторс



Телеканал СТБ



Посольство  
Швейцарії в Україні



Посольство Швеції



Dyckerhoff



КУК



Київський  
політехнічний  
інститут ім.  
Сікорського



ХНЗУ ім. Кузнеця



Національний інститут  
ССХІ ім. М. М. АМОСОВА



Інститут  
Гідромеханіки



Інститут Освітньої  
Аналітики

Контактний телефон:  
+38(097) 746-67-04  
+38(099) 632-13-31  
+38(044) 232-02-98

Адреса: Україна, 04060, м. Київ,  
вул. Ризька, буд. 73-г, офіс 7  
E-mail: [tovkst@gmail.com](mailto:tovkst@gmail.com)  
Website: [kievspecteh.com](http://kievspecteh.com)

Код ЄДРПОУ 42623361.  
ІВАН UA573282090000026003000003717  
в АТ «АБ «Південний».