

Напівпричіп-платформа TAD Mega 30-3

Бренд: TAD

Тип прицепа: Шасі

Вантажопідйомність: 30 т.

Опис : Напівпричіп-платформа TAD Mega 30-3 є потужним і універсальним транспортним засобом, спеціально розробленим для перевезення важких і негабаритних вантажів. Загальна довжина платформи складає 13 600 мм. Ширина платформи може варіюватися від 2 550 мм. до 3 200 мм. а висота платформи становить 900 мм. Власна маса напівпричепа досягає 9 500 кг, що в поєднанні з вантажопідйомністю до 30 000 кг. Шини спарені R19.5. Конструкція напівпричепа виготовлена з високоякісної машинобудівної сталі S690 та S350.



Контактний телефон:
+38(097) 746-67-04
+38(099) 632-13-31
+38(044) 232-02-98

Адреса: Україна, 04060, м. Київ,
вул. Ризька, буд. 73-г, офіс 7
E-mail: tovkst@gmail.com
Website: kievspecteh.com

Код ЄДРПОУ 42623361.
IBAN UA573282090000026003000003717
в АТ «АБ «Південний».

Креслення напівпричіпа-платформи TAD Mega 30-3

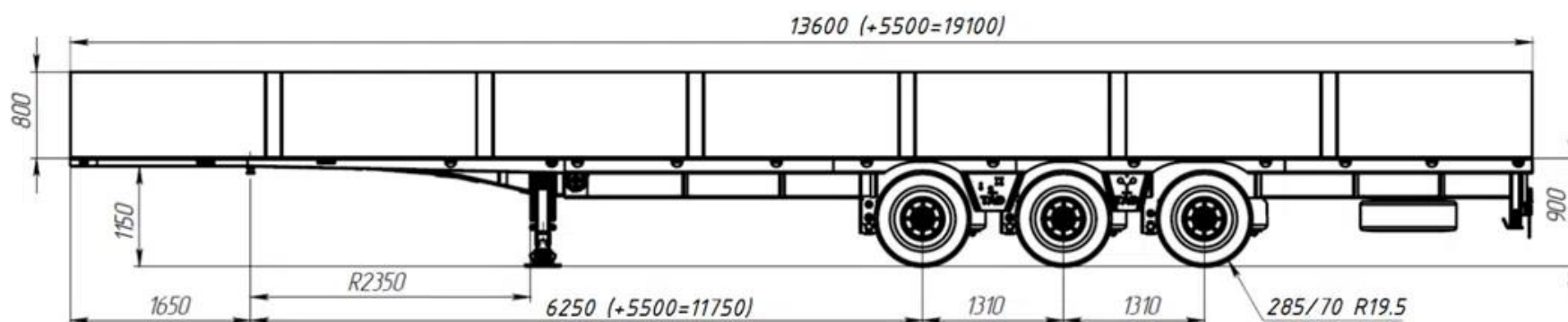

Контактний телефон:
+38(097) 746-67-04
+38(099) 632-13-31
+38(044) 232-02-98

Адреса: Україна, 04060, м. Київ,
вул. Ризька, буд. 73-г, офіс 7
E-mail: tovkst@gmail.com
Website: kievspecteh.com

Код ЄДРПОУ 42623361.
IBAN UA573282090000026003000003717
в АТ «АБ «Південний».

Особливості напівпричіпа-платформи TAD Mega 30-3

- 1.Телескопічний подовжувач:** Напівпричіп обладнаний телескопічним подовжувачем довжиною 5 500 мм, що дозволяє адаптувати платформу для перевезення довгих вантажів і збільшує її універсальність;
- 2.Регульована ширина:** Ширина платформи може змінюватися з 2 550 мм до 3 200 мм завдяки розширенню, що дозволяє перевозити вантажі різних габаритів без необхідності додаткових модифікацій;
- 3.Пневматична підвіска:** Пневматична підвіска забезпечує плавний хід і високу стабільність при перевезенні, що знижує навантаження на вантаж і покращує комфорт транспортування;
- 4.Трьохосна конструкція:** Напівпричіп обладнаний трьома осями з вантажопідйомністю по 9 тонн кожна. Третя вісь є інерційно поворотною, що покращує маневреність і зменшує радіус повороту;
- 5.Гальмівна система з ABS:** Гальмівна система включає барабанні і дискові гальма з ABS від виробника WABCO, що забезпечує надійне гальмування в різних умовах і підвищує безпеку;
- 6.Високоякісні матеріали:** Виготовлений з машинобудівної сталі S690 та S350, що забезпечує високу міцність і зносостійкість конструкції. Металеві частини також проходять спеціальну обробку для захисту від корозії;
- 7.Контроль якості зварних швів:** Зварні шви перевіряються магнітно-порошковим методом, що гарантує високу якість і довговічність конструкції;
- 8.Спарені шини:** Напівпричіп оснащений спареними шинами R19.5, що підвищують надійність і стійкість на дорозі.

Опис напівпричіпа-платформи TAD Mega 30-3

Напівпричіп-платформа TAD Mega 30-3 є потужним і універсальним транспортним засобом, спеціально розробленим для перевезення важких і негабаритних вантажів. Цей напівпричіп відрізняється високою якістю конструкції та безкомпромісною міцністю. Загальна довжина платформи складає 13 600 мм, включаючи телескопічний подовжувач, що дозволяє адаптуватися до вантажів різної довжини. Ширина платформи може варіюватися від 2 550 мм до 3 200 мм завдяки розширенню, а висота платформи становить 900 мм.

Власна маса напівпричепа досягає 9 500 кг, що в поєднанні з вантажопідйомністю до 30 000 кг забезпечує його ефективне використання для важких вантажів. Підвіска є пневматичною з посиленою напівресорою, що гарантує плавний хід та високу стабільність при транспортуванні. Напівпричіп обладнаний трьома осями з вантажопідйомністю по 9 тонн кожна, з подвійною напівресорою і барабанними гальмами. Третя вісь має інерційно поворотний механізм, що покращує маневреність. Гальмівна система є комбінованою барабанного і дискового типу з ABS, виробництва WABCO, а шини спарені R19.5 для додаткової надійності.

Конструкція напівпричепа виготовлена з високоякісної машинобудівної сталі S690 та S350, яка має високі параметри пружності та міцності, що забезпечує довговічність і надійність навіть при інтенсивному використанні. Для забезпечення високої якості, контроль зварних швів здійснюється магнітно-порошковим методом фахівцем з відповідним сертифікатом.

Додаткові фото напівпричіпа-платформи TAD Mega 30-3



Контактний телефон:
+38(097) 746-67-04
+38(099) 632-13-31
+38(044) 232-02-98

Адреса: Україна, 04060, м. Київ,
вул. Ризька, буд. 73-г, офіс 7
E-mail: tovkst@gmail.com
Website: kievspecteh.com

Код ЄДРПОУ 42623361.
IBAN UA573282090000026003000003717
в АТ «АБ «Південний».



Контактний телефон:
+38(097) 746-67-04
+38(099) 632-13-31
+38(044) 232-02-98

Адреса: Україна, 04060, м. Київ,
вул. Ризька, буд. 73-г, офіс 7
E-mail: tovkst@gmail.com
Website: kievspecteh.com

Код ЄДРПОУ 42623361.
IBAN UA573282090000026003000003717
в АТ «АБ «Південний».



Контактний телефон:
+38(097) 746-67-04
+38(099) 632-13-31
+38(044) 232-02-98

Адреса: Україна, 04060, м. Київ,
вул. Ризька, буд. 73-г, офіс 7
E-mail: tovkst@gmail.com
Website: kievspecteh.com

Код ЄДРПОУ 42623361.
IBAN UA573282090000026003000003717
в АТ «АБ «Південний».



Контактний телефон:
+38(097) 746-67-04
+38(099) 632-13-31
+38(044) 232-02-98

Адреса: Україна, 04060, м. Київ,
вул. Ризька, буд. 73-г, офіс 7
E-mail: tovkst@gmail.com
Website: kievspecteh.com

Код ЄДРПОУ 42623361.
IBAN UA573282090000026003000003717
в АТ «АБ «Південний».

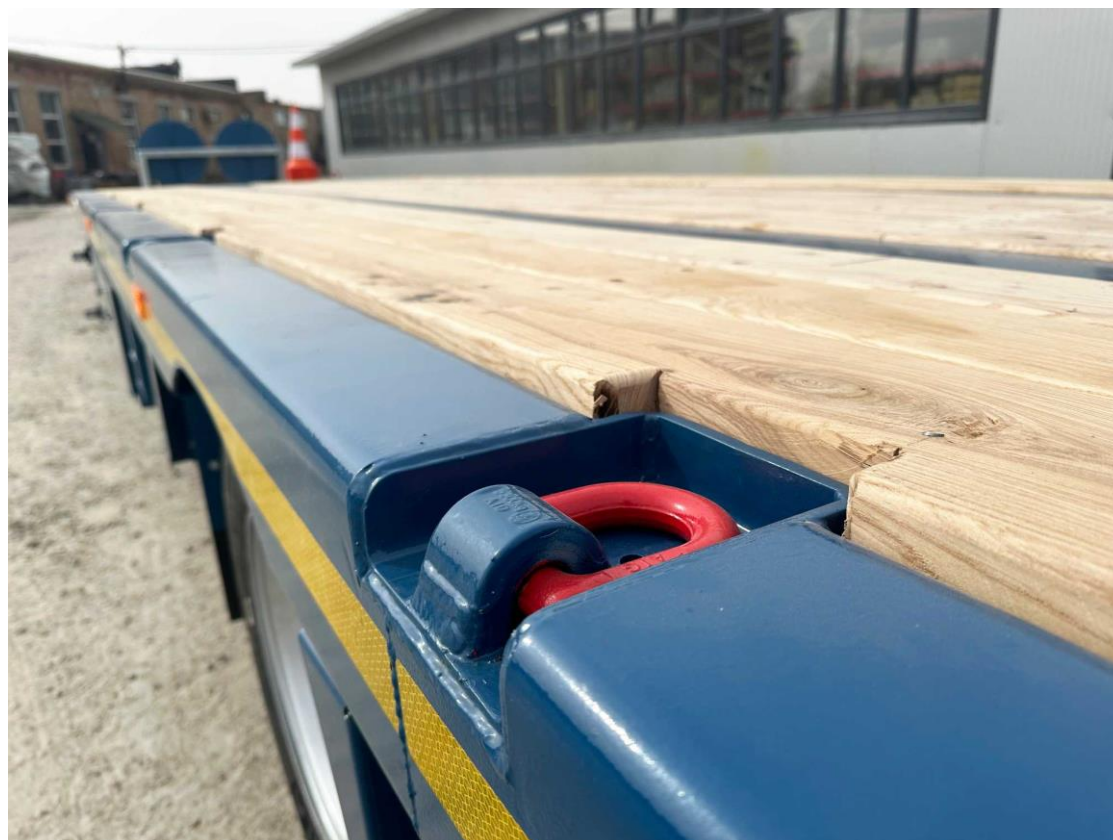

Контактний телефон:
+38(097) 746-67-04
+38(099) 632-13-31
+38(044) 232-02-98

Адреса: Україна, 04060, м. Київ,
вул. Ризька, буд. 73-г, офіс 7
E-mail: tovkst@gmail.com
Website: kievspecteh.com

Код ЄДРПОУ 42623361.
IBAN UA573282090000026003000003717
в АТ «АБ «Південний».



Контактний телефон:
+38(097) 746-67-04
+38(099) 632-13-31
+38(044) 232-02-98

Адреса: Україна, 04060, м. Київ,
вул. Ризька, буд. 73-г, офіс 7
E-mail: tovkst@gmail.com
Website: kievspecteh.com

Код ЄДРПОУ 42623361.
IBAN UA573282090000026003000003717
в АТ «АБ «Південний».



Контактний телефон:
+38(097) 746-67-04
+38(099) 632-13-31
+38(044) 232-02-98

Адреса: Україна, 04060, м. Київ,
вул. Ризька, буд. 73-г, офіс 7
E-mail: tovkst@gmail.com
Website: kievspecteh.com

Код ЄДРПОУ 42623361.
IBAN UA573282090000026003000003717
в АТ «АБ «Південний».



Контактний телефон:
+38(097) 746-67-04
+38(099) 632-13-31
+38(044) 232-02-98

Адреса: Україна, 04060, м. Київ,
вул. Ризька, буд. 73-г, офіс 7
E-mail: tovkst@gmail.com
Website: kievspecteh.com

Код ЄДРПОУ 42623361.
IBAN UA573282090000026003000003717
в АТ «АБ «Південний».

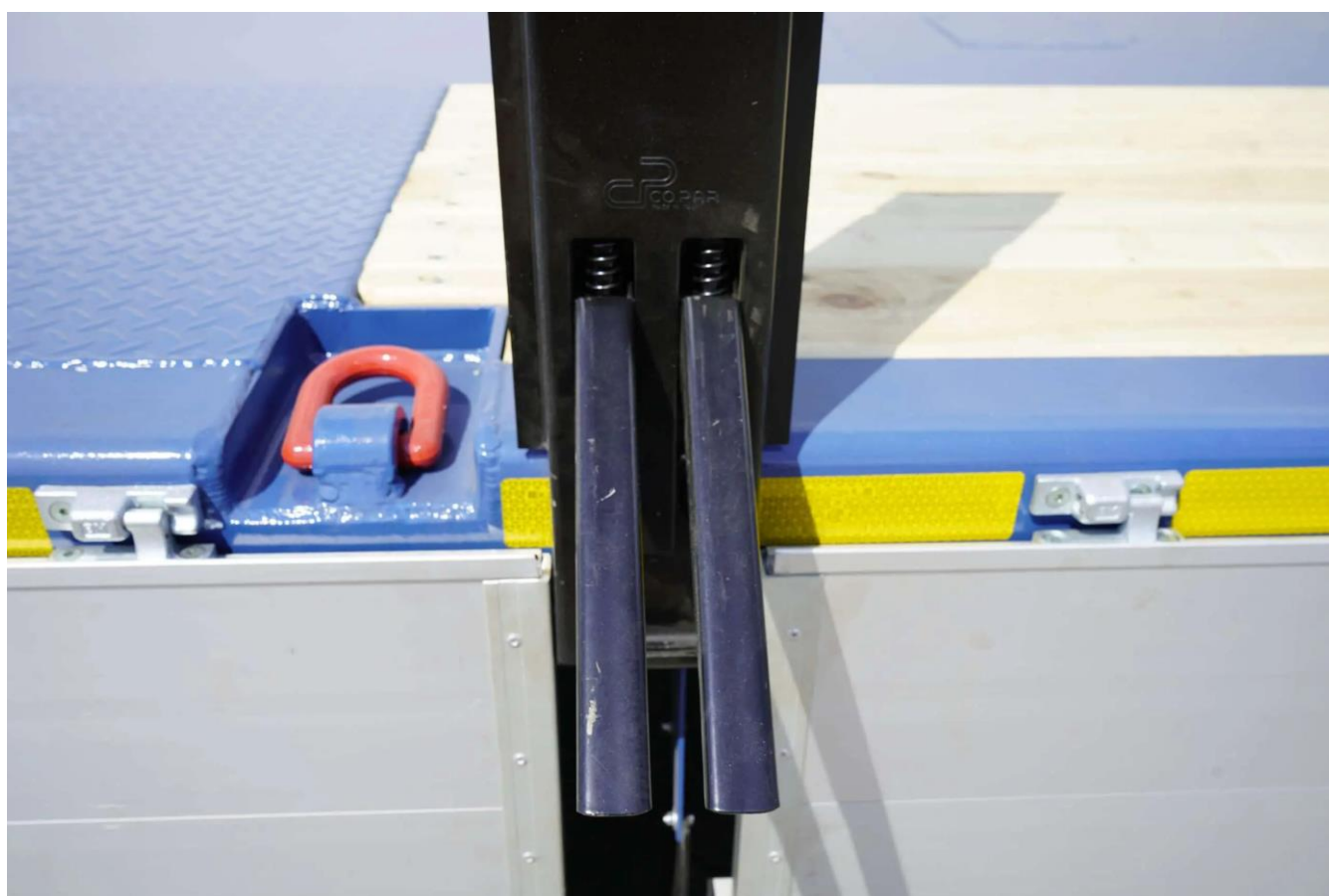

Контактний телефон:
+38(097) 746-67-04
+38(099) 632-13-31
+38(044) 232-02-98

Адреса: Україна, 04060, м. Київ,
вул. Ризька, буд. 73-г, офіс 7
E-mail: tovkst@gmail.com
Website: kievspecteh.com

Код ЄДРПОУ 42623361.
IBAN UA573282090000026003000003717
в АТ «АБ «Південний».



Контактний телефон:
+38(097) 746-67-04
+38(099) 632-13-31
+38(044) 232-02-98

Адреса: Україна, 04060, м. Київ,
вул. Ризька, буд. 73-г, офіс 7
E-mail: tovkst@gmail.com
Website: kievspecteh.com

Код ЄДРПОУ 42623361.
IBAN UA573282090000026003000003717
в АТ «АБ «Південний».



Контактний телефон:
+38(097) 746-67-04
+38(099) 632-13-31
+38(044) 232-02-98

Адреса: Україна, 04060, м. Київ,
вул. Ризька, буд. 73-г, офіс 7
E-mail: tovkst@gmail.com
Website: kievspecteh.com

Код ЄДРПОУ 42623361.
IBAN UA573282090000026003000003717
в АТ «АБ «Південний».



Контактний телефон:
+38(097) 746-67-04
+38(099) 632-13-31
+38(044) 232-02-98

Адреса: Україна, 04060, м. Київ,
вул. Ризька, буд. 73-г, офіс 7
E-mail: tovkst@gmail.com
Website: kievspecteh.com

Код ЄДРПОУ 42623361.
IBAN UA573282090000026003000003717
в АТ «АБ «Південний».



Контактний телефон:
+38(097) 746-67-04
+38(099) 632-13-31
+38(044) 232-02-98

Адреса: Україна, 04060, м. Київ,
вул. Ризька, буд. 73-г, офіс 7
E-mail: tovkst@gmail.com
Website: kievspecteh.com

Код ЄДРПОУ 42623361.
IBAN UA573282090000026003000003717
в АТ «АБ «Південний».

Технічні характеристики напівпричіпа-платформи TAD Mega 30-3

Параметр	Показник
Загальна довжина	13 600 мм. (з телескопічним подовжувачем 5 500 мм)
Ширина	2 550 мм. / 3 200 мм. (з розширенням)
Висота	900 мм.
Власна маса	9 500 кг.
Вантажопідйомність	30 000 кг.
Підвіска	Пневматична, напівресорна підсилена
Оси	3 осі по 9 тонн R19.5 з подвійною напівресорою і барабанними гальмами, третя вісь інерційно поворотна
Гальмівна система	Барабанного і дискового типу з ABS, виробник WABCO
Шини	Спарені R19.5
Метал	Високоякісна машинобудівна сталь S690 та S350
Контроль якості зварних швів	Магнітно-порошковий метод, фахівець з відповідним сертифікатом

НАШІ КЛІЄНТИ



Агроіндустріальний
Холдінг МХП



Onur group



McDonald's



Ikea



Sandora



Кондитерська
фабрика «Рошен»



Збройні сили
України



Служба безпеки
України



Генеральна
прокуратура
України



Управління
державної охорони
України



Національна
гвардія України



ТОВ «Метінвест
холдінг»



Національна
гвардія України



ПриватБанк
АТ «ПАТ Приват
банк»



Окко



Укрнафта



Києво-Печерська
Лавра



Епіцентр



FOZZY



Мегамаркет



АТБ



Галичина



Карпатська
Джерельна



КМДА



Київпастрас



ASMAP



Київмедспецтранс



RUDOMAIN



ЕРІДОН ТЕХ

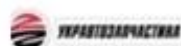

ТОВ
Укравтозапчастина



Автоцентр KIA
Корея Моторс



Телеканал СТБ



Посольство
Швейцарії в Україні



Посольство Швеції



Duckerhoff



КУК



Київський
політехнічний
інститут ім.
Сікорського



ХНУ ім. Кузевиці



Національний інститут
ССХІ ім. М. М. АМОСОВА



Інститут
Гідромеханіки



Інститут Освітньої
Аналітики

Контактний телефон:
+38(097) 746-67-04
+38(099) 632-13-31
+38(044) 232-02-98

Адреса: Україна, 04060, м. Київ,
вул. Ризька, буд. 73-г, офіс 7
E-mail: tovkst@gmail.com
Website: kievspecteh.com

Код ЄДРПОУ 42623361.
IBAN UA573282090000026003000003717
в АТ «АБ «Південний».