

Напівпричіп низькорамна платформа TAD TUR Telescop 40-4T

Бренд: TAD

Тип прицепа: Шасі

Вантажопідйомність: 40 т.

Опис : Напівпричіп низькорамна платформа TAD TUR Telescop 40-4T - це високоякісний, надійний та універсальний транспортний засіб, призначений для перевезення важких та негабаритних вантажів. Платформа становить 12500 мм, яка може бути розширена до 23350 мм. Ширина платформи 2550 мм, висота 1150 мм, довжина гузнека 3620 мм. Вантажопідйомність 40000 кг. Шини Aeolus R17,5 235/75 гарантують надійне зчеплення з дорогою. Високоякісна машинобудівна сталь S690 та S350 вітчизняного або імпорного виробництва забезпечує високі параметри пружності та міцності конструкції.



Контактний телефон:
+38(097) 746-67-04
+38(099) 632-13-31
+38(044) 232-02-98

Адреса: Україна, 04060, м. Київ,
вул. Ризька, буд. 73-г, офіс 7
E-mail: tovkst@gmail.com
Website: kievspecteh.com

Код ЄДРПОУ 42623361.
IBAN UA573282090000026003000003717
в АТ «АБ «Південний».

Креслення напівпричепа низькорамної платформи

TAD TUR Telescop 40-4T

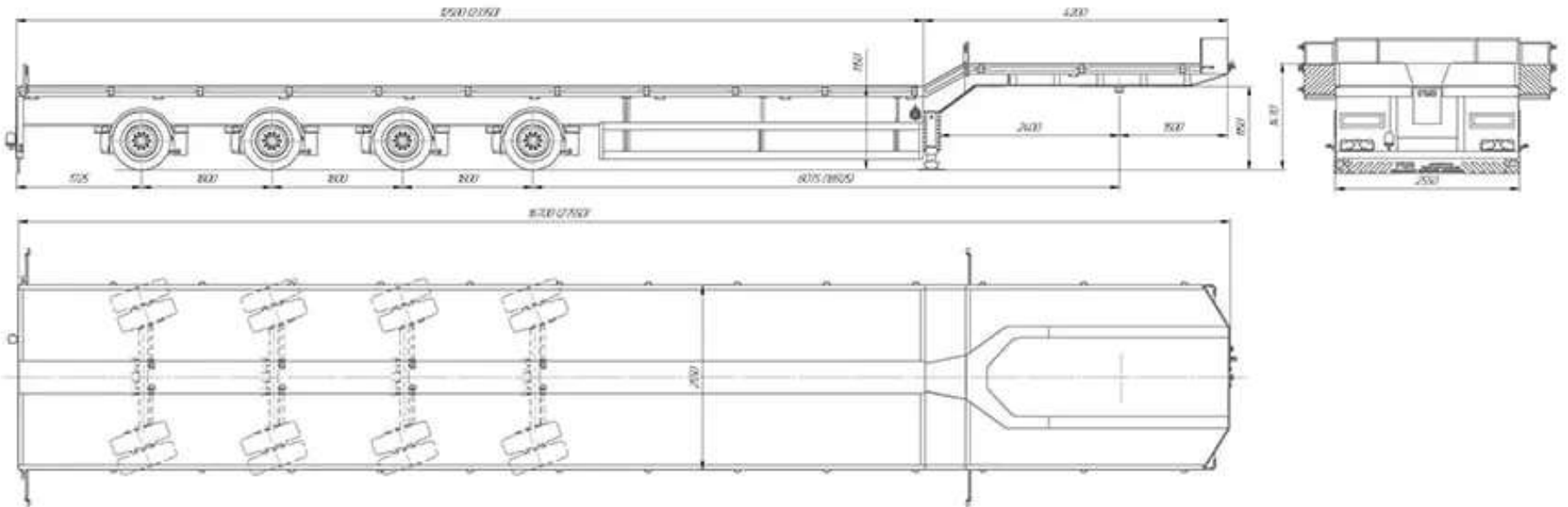

Контактний телефон:
+38(097) 746-67-04
+38(099) 632-13-31
+38(044) 232-02-98

Адреса: Україна, 04060, м. Київ,
вул. Ризька, буд. 73-г, офіс 7
E-mail: tovkst@gmail.com
Website: kievspecteh.com

Код ЄДРПОУ 42623361.
IBAN UA573282090000026003000003717
в АТ «АБ «Південний».

Особливості напівпричепа низькорамної платформи

TAD TUR Telescop 40-4T

- **Телескопічне подовження платформи:** Робоча платформа може подовжуватися з 12500 мм до 23350 мм, що дозволяє транспортувати довгі вантажі;
- **Висока вантажопідйомність:** Платформа здатна витримувати навантаження до 40000 кг, що робить її ідеальною для важких вантажів;
- **Якісні осі та підвіска:** Використання осей Mustafa Ceylan з пневматичною, напівресорою посиленою підвіскою забезпечує плавний рух і надійність у будь-яких умовах;
- **Гальмівна система WABCO:** Платформа обладнана гальмівною системою барабанного або дискового типу з ABS, що гарантує безпеку під час руху;
- **Високоякісний метал:** Конструкція виготовлена з високоякісної машинобудівної сталі S690 і S350, що забезпечує міцність і довговічність;
- **Настил платформи:** Робоча платформа покрита деревом товщиною 40 мм, а гузек – рифленим металом товщиною 5 мм для додаткового захисту та стійкості;
- **Розширення платформи:** Металеві направляючі дозволяють розширювати платформу, що дає можливість перевозити широкі вантажі;
- **Такелажні петлі та ремені:** Платформа оснащена такелажними петлями для кріплення вантажу з максимальним навантаженням 5300 кг і чотирма такелажними ременями для надійної фіксації вантажу;

•**Безпекові аксесуари:** Платформа комплектується протівідкатними опорами, мигалкою, дорожніми конусами, кронштейном під запаску, запаскою і світловідбиваючою смугою по всій довжині і задній частині платформи;

•**Додаткові опції:** Для додаткової гнучкості та продуктивності, можна встановити 9, 10 або 12 тонні осі SAF або BPW.

Опис напівпричепа низькорамної платформи TAD TUR Telescop 40-4T

Напівпричіп низькорамна платформа TAD TUR Telescop 40-4T — це високоякісний, надійний та універсальний транспортний засіб, призначений для перевезення важких та негабаритних вантажів. Завдяки своїм технічним характеристикам і функціональним особливостям, він забезпечує високу ефективність та безпеку перевезень у різних умовах. Довжина робочої платформи становить 12500 мм, яка може бути розширена до 23350 мм за допомогою телескопічного подовження. Ширина платформи — 2550 мм, висота — 1150 мм, довжина гузнека — 3620 мм. Власна вага напівпричепа досягає до 14000 кг, повна маса до 54000 кг, вантажопідйомність — 40000 кг.

Осі та підвіска напівпричепа включають пневматичну підвіску з посиленою напівресорою та осі Mustafa Ceylan. Гальмівна система барабанного або дискового типу з ABS, виробником якої є WABCO, забезпечує високий рівень безпеки. Шини Aeolus R17,5 235/75 гарантують надійне зчеплення з дорогою. Високоякісна машинобудівна сталь S690 та S350 вітчизняного або імпортного виробництва забезпечує високі параметри пружності та міцності конструкції. Контроль якості зварних швів здійснюється магнітно-порошковим методом сертифікованими спеціалістами.

Базова модель напівпричепа комплектується настилом робочої платформи з дерева товщиною 40 мм, настилом гузнека з рифленого металу товщиною 5 мм, телескопічним подовженням платформи до 10850 мм, пневмосистемою WABCO з ABS/EBS, трьома осями Mustafa Ceylan 12т R17.5 з барабанними гальмами, встановленими на гідравлічно поворотних кругах, шинами Aeolus R17,5 235/75, розширенням платформи з металевими направляючими, такелажними петлями для кріплення вантажу з максимальним навантаженням 5300 кг, чотирма такелажними ременями, двома противідкатними опорами, однією мигалкою, вісьмома дорожніми конусами, кронштейном під запаску, однією запаскою, світловідбиваючою смугою по всій довжині та задній частині платформи, кольором сірим.

Додаткові опції включають 9, 10, 12 тонні осі SAF або BPW, іннерційно підрульні осі SAF або BPW, підйомну вісь, передній заїзд з гідравлічним роз'єднанням і приводом від автомобіля, настил платформи з металу, автономну гідравліку від електронасоса або двигуна HONDA, розширений передній гузек з бортами і ящиками, подовжувач заднього балкона.

Додаткові фото напівпричепа низькорамної платформи

TAD TUR Telescop 40-4T



Контактний телефон:
+38(097) 746-67-04
+38(099) 632-13-31
+38(044) 232-02-98

Адреса: Україна, 04060, м. Київ,
вул. Ризька, буд. 73-г, офіс 7
E-mail: tovkst@gmail.com
Website: kievspecteh.com

Код ЄДРПОУ 42623361.
IBAN UA573282090000026003000003717
в АТ «АБ «Південний».



Контактний телефон:
+38(097) 746-67-04
+38(099) 632-13-31
+38(044) 232-02-98

Адреса: Україна, 04060, м. Київ,
вул. Ризька, буд. 73-г, офіс 7
E-mail: tovkst@gmail.com
Website: kievspecteh.com

Код ЄДРПОУ 42623361.
IBAN UA573282090000026003000003717
в АТ «АБ «Південний».



Контактний телефон:
+38(097) 746-67-04
+38(099) 632-13-31
+38(044) 232-02-98

Адреса: Україна, 04060, м. Київ,
вул. Ризька, буд. 73-г, офіс 7
E-mail: tovkst@gmail.com
Website: kievspecteh.com

Код ЄДРПОУ 42623361.
IBAN UA573282090000026003000003717
в АТ «АБ «Південний».



Контактний телефон:
+38(097) 746-67-04
+38(099) 632-13-31
+38(044) 232-02-98

Адреса: Україна, 04060, м. Київ,
вул. Ризька, буд. 73-г, офіс 7
E-mail: tovkst@gmail.com
Website: kievspecteh.com

Код ЄДРПОУ 42623361.
IBAN UA573282090000026003000003717
в АТ «АБ «Південний».



Контактний телефон:
+38(097) 746-67-04
+38(099) 632-13-31
+38(044) 232-02-98

Адреса: Україна, 04060, м. Київ,
вул. Ризька, буд. 73-г, офіс 7
E-mail: tovkst@gmail.com
Website: kievspecteh.com

Код ЄДРПОУ 42623361.
IBAN UA573282090000026003000003717
в АТ «АБ «Південний».



Контактний телефон:
+38(097) 746-67-04
+38(099) 632-13-31
+38(044) 232-02-98

Адреса: Україна, 04060, м. Київ,
вул. Ризька, буд. 73-г, офіс 7
E-mail: tovkst@gmail.com
Website: kievspecteh.com

Код ЄДРПОУ 42623361.
IBAN UA573282090000026003000003717
в АТ «АБ «Південний».



Контактний телефон:
+38(097) 746-67-04
+38(099) 632-13-31
+38(044) 232-02-98

Адреса: Україна, 04060, м. Київ,
вул. Ризька, буд. 73-г, офіс 7
E-mail: tovkst@gmail.com
Website: kievspecteh.com

Код ЄДРПОУ 42623361.
IBAN UA573282090000026003000003717
в АТ «АБ «Південний».



Контактний телефон:
+38(097) 746-67-04
+38(099) 632-13-31
+38(044) 232-02-98

Адреса: Україна, 04060, м. Київ,
вул. Ризька, буд. 73-г, офіс 7
E-mail: tovkst@gmail.com
Website: kievspecteh.com

Код ЄДРПОУ 42623361.
IBAN UA573282090000026003000003717
в АТ «АБ «Південний».



Контактний телефон:
+38(097) 746-67-04
+38(099) 632-13-31
+38(044) 232-02-98

Адреса: Україна, 04060, м. Київ,
вул. Ризька, буд. 73-г, офіс 7
E-mail: tovkst@gmail.com
Website: kievspecteh.com

Код ЄДРПОУ 42623361.
IBAN UA573282090000026003000003717
в АТ «АБ «Південний».



Контактний телефон:
+38(097) 746-67-04
+38(099) 632-13-31
+38(044) 232-02-98

Адреса: Україна, 04060, м. Київ,
вул. Ризька, буд. 73-г, офіс 7
E-mail: tovkst@gmail.com
Website: kievspecteh.com

Код ЄДРПОУ 42623361.
IBAN UA573282090000026003000003717
в АТ «АБ «Південний».



Контактний телефон:
+38(097) 746-67-04
+38(099) 632-13-31
+38(044) 232-02-98

Адреса: Україна, 04060, м. Київ,
вул. Ризька, буд. 73-г, офіс 7
E-mail: tovkst@gmail.com
Website: kievspecteh.com

Код ЄДРПОУ 42623361.
IBAN UA573282090000026003000003717
в АТ «АБ «Південний».



Контактний телефон:
+38(097) 746-67-04
+38(099) 632-13-31
+38(044) 232-02-98

Адреса: Україна, 04060, м. Київ,
вул. Ризька, буд. 73-г, офіс 7
E-mail: tovkst@gmail.com
Website: kievspecteh.com

Код ЄДРПОУ 42623361.
IBAN UA573282090000026003000003717
в АТ «АБ «Південний».

Технічні характеристики напівпричепа низькорамної платформи TAD Telescop 40-4T

Параметр	Показник
Довжина робочої платформи	12500/23350 мм.
Ширина	2550 мм.
Висота	1150 мм.
Довжина гузнека	3620 мм.
Власна вага	до 14000 кг.
Повна маса	до 54000 кг.
Вантажопідйомність	40000 кг.
Підвіска	Пневматична, напівресора посилена
Осі	Mustafa Ceylan
Гальмівна система	Барабанного, дискового типу з ABS, виробник WABCO
Шини	Aeolus R17,5 235 \ 75
Метал	Високоякісна машинобудівна сталь S690, S350, контроль якості зварних швів магнітно-порошковим методом
Настил робочої платформи	Дерево товщиною 40 мм.
Настил гузнека	Рифлений метал товщиною 5 мм.
Телескопічне подовження платформи	До 10850 мм
Пневмосистема	WABCO з ABS / EBS
Кількість осей	3 шт Mustafa Ceylan 12T R17.5 з барабанними гальмами, встановлені на гідравлічно поворотних кругах
Розширення платформи	Металеві направляючі

Такелажні петлі	Для кріплення вантажу з максимальним навантаженням 5300 кг
Такелажні ремені	4 шт.
Противідкатні опори	2 шт.
Мигалка	1 шт.
Дорожній конус	8 шт.
Кронштейн під запаску	1 шт.
Запаска	1 шт.
Світловідбивача смуга	По всій довжині і задній частині платформи
Колір	Сірий
Додаткові опції	9, 10, 12 тонні осі SAF або BPW

НАШІ КЛІЄНТИ



Агроіндустріальний
Холдинг МХП



Onuf group



McDonald's



Ikea



Sandora



Кондитерська
фабрика «Рошен»



Збройні сили
України



Служба безпеки
України



Генеральна
прокуратура
України



Управління
державної охорони
України



Національна
гвардія України



ТОВ «Метінвест
холдинг»



Національна
гвардія України



ПриватБанк
АТ «ПАТ Приват
банк»



Окко



Укрнафта



Києво-Печерська
Лавра



Епіцентр



FOZZY



МегаМаркет



АТБ



Галичина



Карпатська
Джерельна



КМДА



Київпастрас



ASMAP



Київмедспецтранс



RUDOMAIN



ЕРІДОН ТЕХ



ТОВ
Укравтозапчастина



Автоцентр KIA
Корея Моторс



Телеканал СТБ



Посольство
Швейцарії в Україні



Посольство Швеції



Duckerhoff



КУК



Київський
політехнічний
інститут ім.
Скородового



ХНУ ім. Кузевиці



Національний інститут
ССХІ ім. М. М. АМОСОВА



Інститут
Гідромеханіки



Інститут Освітньої
Аналітики

Контактний телефон:
+38(097) 746-67-04
+38(099) 632-13-31
+38(044) 232-02-98

Адреса: Україна, 04060, м. Київ,
вул. Ризька, буд. 73-г, офіс 7
E-mail: tovkst@gmail.com
Website: kievspecteh.com

Код ЄДРПОУ 42623361.
IBAN UA573282090000026003000003717
в АТ «АБ «Південний».