

Напівпричіп низькорамна платформа TAD TUR Jumbo 45-4

Бренд: TAD

Тип прицепа: Шасі

Вантажопідйомність: 45 т.

Опис : Напівпричіп низькорамна платформа TAD TUR Jumbo 45-4 є надійним і ефективним рішенням для транспортування важких і габаритних вантажів. Загальна довжина 13600 мм, яка може бути збільшена до 18600 мм. Власна маса складає 9200 кг, а вантажопідйомність 45000 кг. Невматичні підсилені напівресори, вісі BPW або SAF, які можуть бути стаціонарними, підрульними або примусово керованими (поворотні). Напівпричіп виготовлений з високоякісної машинобудівної сталі S690 і S350.



Контактний телефон:
+38(097) 746-67-04
+38(099) 632-13-31
+38(044) 232-02-98

Адреса: Україна, 04060, м. Київ,
вул. Ризька, буд. 73-г, офіс 7
E-mail: tovkst@gmail.com
Website: kievspecteh.com

Код ЄДРПОУ 42623361.
IBAN UA573282090000026003000003717
в АТ «АБ «Південний».

Креслення напівпричепа низькорамної платформи TAD TUR Jumbo 45-4

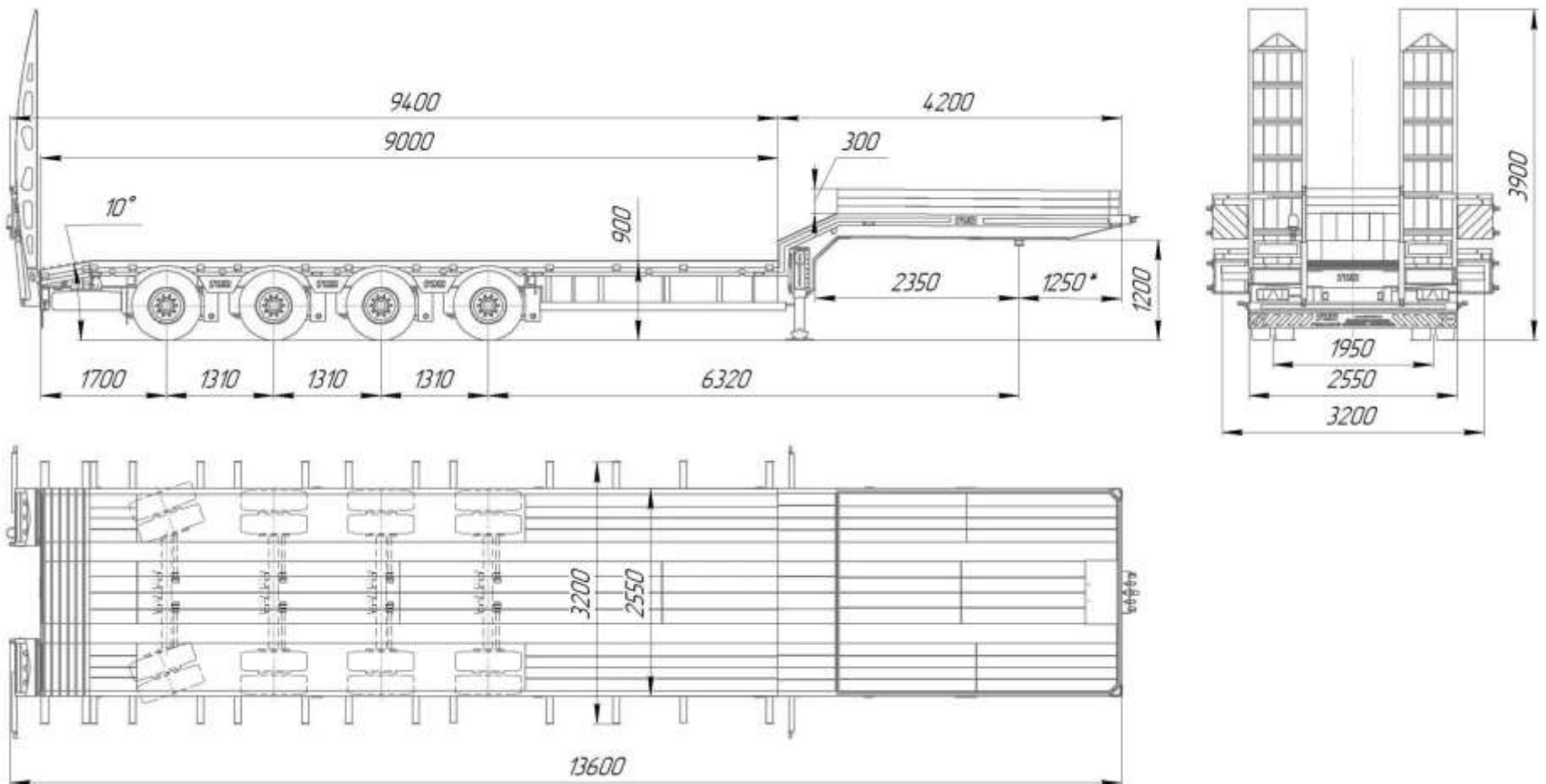

Контактний телефон:
+38(097) 746-67-04
+38(099) 632-13-31
+38(044) 232-02-98

Адреса: Україна, 04060, м. Київ,
вул. Ризька, буд. 73-г, офіс 7
E-mail: tovkst@gmail.com
Website: kievspecteh.com

Код ЄДРПОУ 42623361.
IBAN UA573282090000026003000003717
в АТ «АБ «Південний».

Особливості напівпричепа низькорамної платформи

TAD TUR Jumbo 45-4

- 1.Телескопічна конструкція:** Ця модель оснащена телескопічним подовжувачем, що дозволяє збільшити загальну довжину з 13600 мм до 18600 мм, а довжину заниженої платформи - з 9400 мм до 14400 мм. Це забезпечує гнучкість при перевезенні довгих вантажів;
- 2.Велика вантажопідйомність:** Напівпричіп може перевозити вантажі масою до 45000 кг, що робить його придатним для транспортування важкої техніки та обладнання;
- 3.Розширювана ширина:** Ширина платформи може бути збільшена з 2550 мм до 3200 мм, що дозволяє розміщувати ширші вантажі без необхідності в додаткових адаптаціях;
- 4.Низька висота завантаження:** Висота платформи починається від 760 мм, що полегшує завантаження і розвантаження важких вантажів і знижує центр ваги під час транспортування;
- 5.Пневматична підвіска:** Напівпричіп обладнаний пневматичною підвіскою з підсиленими напівресорами, що забезпечує м'якість ходу і стабільність при перевезенні вантажів на великих відстанях;
- 6.Високоякісні вісі:** Використовуються вісі від відомих виробників BPW та SAF, що можуть бути стаціонарними, підрульними або примусово керованими. Це забезпечує надійність і довговічність напівпричепа;
- 7.Сучасна гальмівна система:** Напівпричіп оснащений гальмівною системою барабанного або дискового типу з ABS від WABCO, що забезпечує безпеку і ефективне гальмування;

8.Високоякісний матеріал: Для виготовлення рами і платформи використовується високоякісна машинобудівна сталь S690 та S350, яка має високі параметри пружності та міцності. Контроль якості зварних швів здійснюється магнітно-порошковим методом, що гарантує високу якість і надійність конструкції;

9.Різноманітні додаткові опції: Напівпричіп може бути оснащений механічними або гідравлічними апарелями, додатковими алюмінієвими бортами, підйомною віссю, інерційною підкермовою віссю, гідравлічно керованими осями та іншими опціями для підвищення функціональності та зручності використання.

Опис напівпричепа низькорамної платформи TAD TUR Jumbo 45-4

Напівпричіп низькорамна платформа TAD TUR Jumbo 45-4 є надійним і ефективним рішенням для транспортування важких і габаритних вантажів. Цей напівпричіп вирізняється своєю міцністю, високою вантажопідйомністю та гнучкістю завдяки різноманітним опціям та технічним характеристикам.

Основні технічні характеристики напівпричепа включають загальну довжину 13600 мм, яка може бути збільшена до 18600 мм за допомогою телескопічного подовжувача, довжину заниженої платформи, яка варіюється від 9400 мм до 14400 мм з телескопічним подовжувачем, ширину 2550 мм, яка може бути розширена до 3200 мм, висоту від 760 мм. Власна маса складає 9200 кг, а вантажопідйомність 45000 кг.

Вісі і підвіска включають пневматичні підсилені напівресори, вісі BPW або SAF, які можуть бути стаціонарними, підрульними або примусово керованими (поворотні). Гальмівна система може бути барабанного або дискового типу з ABS від виробника WABCO, шини спарені R17.5 або R19.5. Напівпричіп виготовлений з високоякісної машинобудівної сталі S690 і S350 вітчизняного або імпортного виробництва, яка забезпечує високі параметри пружності і міцності, контроль якості зварних швів здійснюється магнітно-порошковим методом сертифікованими спеціалістами.

Базова модель комплектується віссю 10 т стандартною, однією інерційною підкермовою віссю, шинами марки GT або аналогічними економ класу, високоміцною машинобудівною сталлю та настилом платформи з дерева. Додаткові опції включають механічні апарелі на пружинах (зйомні), гідравлічні апарелі з автономним приводом або від тягача (зйомні), розширення платформи до 3200 мм, телескопічне подовження до 8000 мм, додаткові алюмінієві борти на гузнеку, додатковий ящик, підйомну вісь, інерційні або примусово керовані осі, настил платформи з металу та зчепний шкворень 3.5 дюйма.

TAD TUR Jumbo 45-4 є ідеальним вибором для перевезення важких вантажів завдяки своїм розширеним можливостям, високій вантажопідйомності та різноманітним додатковим опціям, які дозволяють адаптувати напівпричіп до різних умов експлуатації.

Додаткові фото напівпричепа низькорамної платформи

TAD TUR Jumbo 45-4



Контактний телефон:
+38(097) 746-67-04
+38(099) 632-13-31
+38(044) 232-02-98

Адреса: Україна, 04060, м. Київ,
вул. Ризька, буд. 73-г, офіс 7
E-mail: tovkst@gmail.com
Website: kievspecteh.com

Код ЄДРПОУ 42623361.
IBAN UA573282090000026003000003717
в АТ «АБ «Південний».



Контактний телефон:
+38(097) 746-67-04
+38(099) 632-13-31
+38(044) 232-02-98

Адреса: Україна, 04060, м. Київ,
вул. Ризька, буд. 73-г, офіс 7
E-mail: tovkst@gmail.com
Website: kievspecteh.com

Код ЄДРПОУ 42623361.
IBAN UA573282090000026003000003717
в АТ «АБ «Південний».



Контактний телефон:
+38(097) 746-67-04
+38(099) 632-13-31
+38(044) 232-02-98

Адреса: Україна, 04060, м. Київ,
вул. Ризька, буд. 73-г, офіс 7
E-mail: tovkst@gmail.com
Website: kievspecteh.com

Код ЄДРПОУ 42623361.
IBAN UA573282090000026003000003717
в АТ «АБ «Південний».



Контактний телефон:
+38(097) 746-67-04
+38(099) 632-13-31
+38(044) 232-02-98

Адреса: Україна, 04060, м. Київ,
вул. Ризька, буд. 73-г, офіс 7
E-mail: tovkst@gmail.com
Website: kievspecteh.com

Код ЄДРПОУ 42623361.
IBAN UA573282090000026003000003717
в АТ «АБ «Південний».



Контактний телефон:
+38(097) 746-67-04
+38(099) 632-13-31
+38(044) 232-02-98

Адреса: Україна, 04060, м. Київ,
вул. Ризька, буд. 73-г, офіс 7
E-mail: tovkst@gmail.com
Website: kievspecteh.com

Код ЄДРПОУ 42623361.
IBAN UA573282090000026003000003717
в АТ «АБ «Південний».



Контактний телефон:
+38(097) 746-67-04
+38(099) 632-13-31
+38(044) 232-02-98

Адреса: Україна, 04060, м. Київ,
вул. Ризька, буд. 73-г, офіс 7
E-mail: tovkst@gmail.com
Website: kievspecteh.com

Код ЄДРПОУ 42623361.
IBAN UA573282090000026003000003717
в АТ «АБ «Південний».



Контактний телефон:
+38(097) 746-67-04
+38(099) 632-13-31
+38(044) 232-02-98

Адреса: Україна, 04060, м. Київ,
вул. Ризька, буд. 73-г, офіс 7
E-mail: tovkst@gmail.com
Website: kievspecteh.com

Код ЄДРПОУ 42623361.
IBAN UA573282090000026003000003717
в АТ «АБ «Південний».



Контактний телефон:
+38(097) 746-67-04
+38(099) 632-13-31
+38(044) 232-02-98

Адреса: Україна, 04060, м. Київ,
вул. Ризька, буд. 73-г, офіс 7
E-mail: tovkst@gmail.com
Website: kievspecteh.com

Код ЄДРПОУ 42623361.
IBAN UA573282090000026003000003717
в АТ «АБ «Південний».



Контактний телефон:
+38(097) 746-67-04
+38(099) 632-13-31
+38(044) 232-02-98

Адреса: Україна, 04060, м. Київ,
вул. Ризька, буд. 73-г, офіс 7
E-mail: tovkst@gmail.com
Website: kievspecteh.com

Код ЄДРПОУ 42623361.
IBAN UA573282090000026003000003717
в АТ «АБ «Південний».



Контактний телефон:
+38(097) 746-67-04
+38(099) 632-13-31
+38(044) 232-02-98

Адреса: Україна, 04060, м. Київ,
вул. Ризька, буд. 73-г, офіс 7
E-mail: tovkst@gmail.com
Website: kievspecteh.com

Код ЄДРПОУ 42623361.
IBAN UA573282090000026003000003717
в АТ «АБ «Південний».



Контактний телефон:
+38(097) 746-67-04
+38(099) 632-13-31
+38(044) 232-02-98

Адреса: Україна, 04060, м. Київ,
вул. Ризька, буд. 73-г, офіс 7
E-mail: tovkst@gmail.com
Website: kievspecteh.com

Код ЄДРПОУ 42623361.
IBAN UA573282090000026003000003717
в АТ «АБ «Південний».



Контактний телефон:
+38(097) 746-67-04
+38(099) 632-13-31
+38(044) 232-02-98

Адреса: Україна, 04060, м. Київ,
вул. Ризька, буд. 73-г, офіс 7
E-mail: tovkst@gmail.com
Website: kievspecteh.com

Код ЄДРПОУ 42623361.
IBAN UA573282090000026003000003717
в АТ «АБ «Південний».



Контактний телефон:
+38(097) 746-67-04
+38(099) 632-13-31
+38(044) 232-02-98

Адреса: Україна, 04060, м. Київ,
вул. Ризька, буд. 73-г, офіс 7
E-mail: tovkst@gmail.com
Website: kievspecteh.com

Код ЄДРПОУ 42623361.
IBAN UA573282090000026003000003717
в АТ «АБ «Південний».

Технічні характеристики напівпричепа низькорамної платформи TAD TUR Jumbo 45-4

Параметр	Показник
Загальна довжина	13600 (18600) мм. (телескопічний подовжувач)
Довжина заниженої платформи	9400 (14400) мм. (телескопічний подовжувач)
Ширина	2550 мм. / 3200 мм. (розширення)
Висота	від 760 мм.
Власна маса	9200 кг.
Вантажопідйомність	45000 кг.
Вісі і підвіска	пневматичні, напівресора підсилена вісі BPW, SAF, стаціонарні, підрульні, примусово керовані (поворотні)
Гальмівна система	барабанного, дискового типу з ABS, виробник WABCO
Шини	спарені R17.5, R 19.5
Метал	високоякісна машинобудівна сталь S690, S350 вітчизняного або імпортного виробництва контроль якості зварних швів здійснюється магнітно-порошковим методом, спеціалістом з відповідним сертифікатом

Базова модель комплектується	<ul style="list-style-type: none">•вісі 10 т стандартні;•одна інерційна підкермовими вісь;•шини марки GT, або аналогічні економ класу;•високоміцна машинобудівна сталь;•настил платформи дерево.
Додаткові опції	<ul style="list-style-type: none">•апарелі механічні на пружинах (зйомні);•апарелі гідравлічні з автономним приводом / або від тягача (зйомні);•розширення платформи до 3200 мм;•телескопічне подовження до 8000 мм;•додаткові алюмінієві борти на гузнеку;•додатковий ящик;•підйомна вісь;•інерційні або примусово керовані осі;•настил платформи метал;•зчепний шкворень 3.5 дюйма.

НАШІ КЛІЄНТИ



Агроіндустріальний
Холдінг МХП



Onuf group



McDonald's



Ikea



Sandora



Кондитерська
фабрика «Рошен»



Збройні сили
України



Служба безпеки
України



Генеральна
прокуратура
України



Управління
державної охорони
України



Національна
гвардія України



ТОВ «Метінвест
холдінг»



Національна
гвардія України



ПриватБанк
АТ «ПАТ Приват
банк»



Окко



Укрнафта



Києво-Печерська
Лавра



Епіцентр



FOZZY



МегаМаркет



АТБ



Галичина



Карпатська
Джерельна



КМДА



Київпастрас



ASMAP



Київмедспецтранс



RUDOMAIN



ЕРІДОН ТЕХ

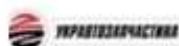

ТОВ
Укравтозапчастина



Автоцентр KIA
Корея Моторс



Телеканал СТБ



Посольство
Швейцарії в Україні



Посольство Швеції



Dycckerhoff



КУК



Київський
політехнічний
інститут ім.
Сікорського



ХНЗУ ім. Кузеця



Національний інститут
ССХІ ім. М. М. АМОСОВА



Інститут
Гідромеханіки



Інститут Освітньої
Аналітики

Контактний телефон:
+38(097) 746-67-04
+38(099) 632-13-31
+38(044) 232-02-98

Адреса: Україна, 04060, м. Київ,
вул. Ризька, буд. 73-г, офіс 7
E-mail: tovkst@gmail.com
Website: kievspecteh.com

Код ЄДРПОУ 42623361.
IBAN UA573282090000026003000003717
в АТ «АБ «Південний».