

Напівнизькорамний напівпричіп TAD Jumbo 55-5T

Бренд: TAD

Тип прицепа: Шасі

Вантажопідйомність: 55 т.

Опис : Напівнизькорамний напівпричіп TAD Jumbo 55-5T є високоякісним транспортним засобом, призначеним для перевезення важких і негабаритних вантажів. Довжина 13 600 мм, яку можна збільшити до 18 600 мм. Довжина заниженої платформи становить від 9 400 мм. до 14 400 мм. Напівпричіп має власну масу 12 200 кг і здатний перевозити вантажі вагою до 55 000 кг. Спарені шини R17.5 і 235/75.



Контактний телефон:
+38(097) 746-67-04
+38(099) 632-13-31
+38(044) 232-02-98

Адреса: Україна, 04060, м. Київ,
вул. Ризька, буд. 73-г, офіс 7
E-mail: tovkst@gmail.com
Website: kievspecteh.com

Код ЄДРПОУ 42623361.
IBAN UA573282090000026003000003717
в АТ «АБ «Південний».

Креслення напівнизькорамного напівпричепа TAD Jumbo 55-5T

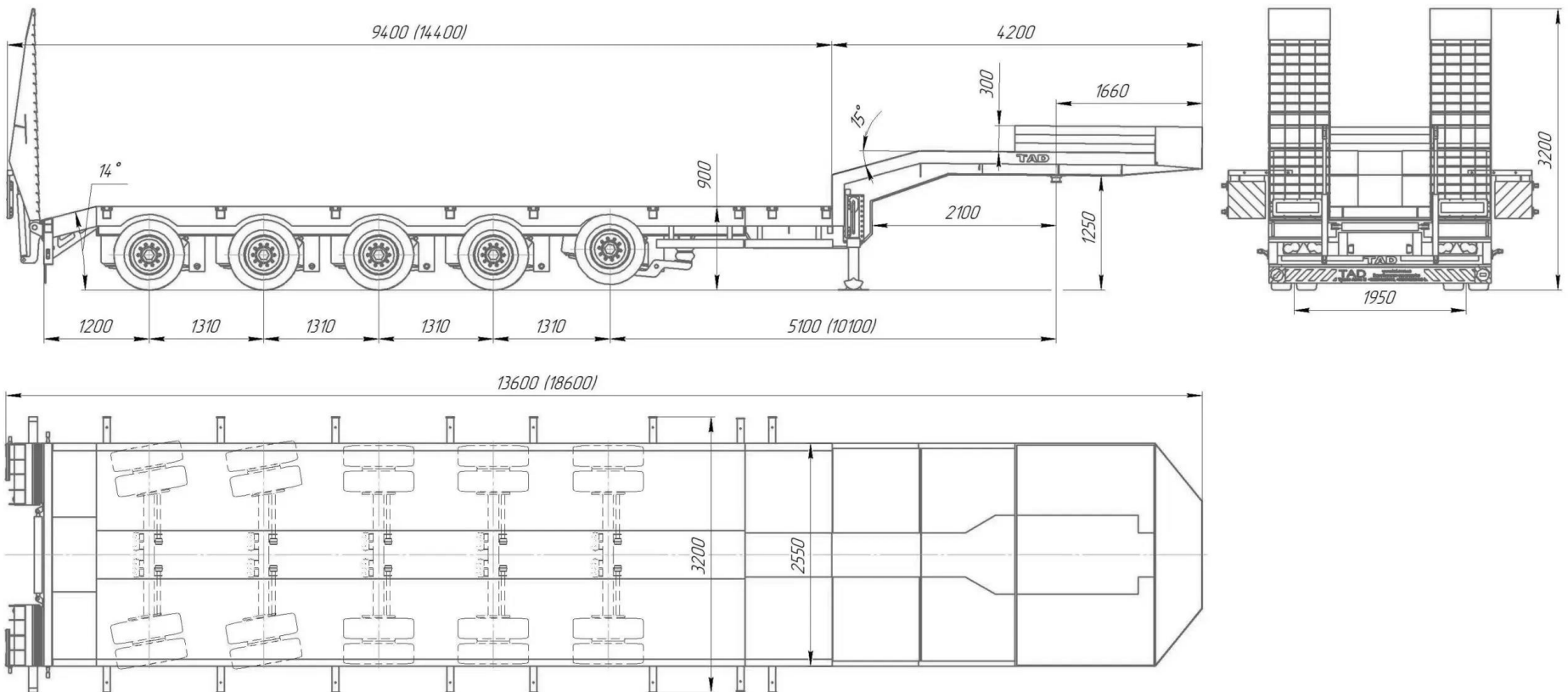

Контактний телефон:
+38(097) 746-67-04
+38(099) 632-13-31
+38(044) 232-02-98

Адреса: Україна, 04060, м. Київ,
вул. Ризька, буд. 73-г, офіс 7
E-mail: tovkst@gmail.com
Website: kievspecteh.com

Код ЄДРПОУ 42623361.
IBAN UA573282090000026003000003717
в АТ «АБ «Південний».

Особливості напівнизькорамного напівпричепа TAD Jumbo 55-5T

- **Телескопічний подовжувач:** Загальна довжина може збільшуватися з 13600 мм до 18600 мм, що дозволяє адаптувати причіп під різні розміри вантажів;
- **Занижена платформа:** Довжина платформи може змінюватися з 9400 мм до 14400 мм, забезпечуючи більшу гнучкість в транспортуванні;
- **Розширювана ширина:** Стандартна ширина платформи 2550 мм може бути розширена до 3200 мм, що робить причіп придатним для перевезення широких вантажів без необхідності додаткових дозволів;
- **Регульована висота:** Висота платформи в базовому стані складає 900 мм, а з піднятими апарелями вона може досягати 3280 мм, що зручно для навантаження та розвантаження;
- **Висока вантажопідйомність:** Напівпричіп здатний перевозити вантажі до 55000 кг;
- **Пневматична підвіска:** Оснащений пневматичними і напівресорними підвісками, що забезпечують плавний рух та стабільність на дорозі;
- **Осі і гальмівна система:** Вісі розраховані на навантаження до 10 тонн і є як стаціонарними, так і підрульними, з можливістю гідравлічного керування. Гальмівна система включає барабанні та дискові гальма з системою ABS від виробника WABCO, що забезпечує високий рівень безпеки;
- **Якісні матеріали:** Конструкція виготовлена з високоякісної машинобудівної сталі S690 та S350, яка забезпечує міцність і довговічність. Контроль якості зварних швів здійснюється магнітно-порошковим методом;

- **Базова комплектація:** Включає стандартні вісі на 10 тонн, шини економ класу марки GT, високоміцну машинобудівну сталь і дерев'яний настил платформи;
- **Додаткові опції:** Механічні або гідравлічні апарелі, розширення платформи до 3200 мм, телескопічне подовження до 6000 мм, додаткові алюмінієві борти, підйомна вісь, інерційна підрульна вісь та гідравлічно керовані осі, які дозволяють адаптувати напівпричіп під специфічні потреби користувачів.

Опис напівнизькорамного напівпричепа TAD Jumbo 55-5T

Напівнизькорамний напівпричіп TAD Jumbo 55-5T є високоякісним транспортним засобом, призначеним для перевезення важких і негабаритних вантажів. Цей напівпричіп має міцну конструкцію та відмінні експлуатаційні характеристики, що робить його ідеальним вибором для важкої промисловості, будівництва та інших галузей, де потрібна надійна техніка для транспортування великих вантажів.

TAD Jumbo 55-5T має загальну довжину 13 600 мм, яку можна збільшити до 18 600 мм завдяки телескопічному подовжувачу. Довжина заниженої платформи становить від 9 400 мм до 14 400 мм, що також досягається за допомогою телескопічного подовжувача. Ширина платформи складає 2 550 мм, з можливістю розширення до 3 200 мм, а висота від 900 мм, яка з піднятими апарелями збільшується до 3 280 мм.

Напівпричіп має власну масу 12 200 кг і здатний перевозити вантажі вагою до 55 000 кг. Пневматична підвіска з підсиленою напівресорою забезпечує плавний хід і високу стабільність на дорозі. Вісі стандартні, мають вантажопідйомність 10 тонн, з можливістю стаціонарного та підрульного управління. Гальмівна система барабанного і дискового типу з ABS від виробника WABCO гарантує надійне гальмування в будь-яких умовах. Спарені шини R17.5 і 235/75 забезпечують додаткову стійкість та довговічність, хоча і належать до економ-класу.

Конструкція напівпричепа виготовлена з високоякісної машинобудівної сталі марок S690 і S350, яка може бути як вітчизняного, так і імпортного виробництва, забезпечуючи високу пружність і міцність. Контроль якості зварних швів здійснюється магнітно-порошковим методом, що забезпечує високу надійність конструкції.

Базова модель TAD Jumbo 55-5T комплектується стандартними 10-тонними осями, шинами марки GT або аналогічними економ-класу, високоміцною машинобудівною сталлю та дерев'яним настилом платформи.

Для більшої універсальності, напівпричіп може бути оснащений додатковими опціями, які не включені в базову комплектацію: механічні апарелі на пружинах (зйомні), гідравлічні апарелі з автономним приводом або від тягача (зйомні), розширення платформи до 3 200 мм, телескопічне подовження до 6 000 мм, додаткові алюмінієві борти на гузнеку, додатковий ящик, підйомна вісь, інерційна підрульна вісь, гідравлічно керовані осі та зчепний шкворень 3.5 дюйма.

Ці особливості роблять TAD Jumbo 55-5T універсальним і надійним інструментом для перевезення найскладніших і найважчих вантажів, забезпечуючи при цьому високу ефективність, безпеку та довговічність.

Додаткові фото напівнизькорамного напівпричепа TAD Jumbo 55-5T



Контактний телефон:
+38(097) 746-67-04
+38(099) 632-13-31
+38(044) 232-02-98

Адреса: Україна, 04060, м. Київ,
вул. Ризька, буд. 73-г, офіс 7
E-mail: tovkst@gmail.com
Website: kievspecteh.com

Код ЄДРПОУ 42623361.
IBAN UA573282090000026003000003717
в АТ «АБ «Південний».



Контактний телефон:
+38(097) 746-67-04
+38(099) 632-13-31
+38(044) 232-02-98

Адреса: Україна, 04060, м. Київ,
вул. Ризька, буд. 73-г, офіс 7
E-mail: tovkst@gmail.com
Website: kievspecteh.com

Код ЄДРПОУ 42623361.
IBAN UA573282090000026003000003717
в АТ «АБ «Південний».



Контактний телефон:
+38(097) 746-67-04
+38(099) 632-13-31
+38(044) 232-02-98

Адреса: Україна, 04060, м. Київ,
вул. Ризька, буд. 73-г, офіс 7
E-mail: tovkst@gmail.com
Website: kievspecteh.com

Код ЄДРПОУ 42623361.
IBAN UA573282090000026003000003717
в АТ «АБ «Південний».



Контактний телефон:
+38(097) 746-67-04
+38(099) 632-13-31
+38(044) 232-02-98

Адреса: Україна, 04060, м. Київ,
вул. Ризька, буд. 73-г, офіс 7
E-mail: tovkst@gmail.com
Website: kievspecteh.com

Код ЄДРПОУ 42623361.
IBAN UA573282090000026003000003717
в АТ «АБ «Південний».



Контактний телефон:
+38(097) 746-67-04
+38(099) 632-13-31
+38(044) 232-02-98

Адреса: Україна, 04060, м. Київ,
вул. Ризька, буд. 73-г, офіс 7
E-mail: tovkst@gmail.com
Website: kievspecteh.com

Код ЄДРПОУ 42623361.
IBAN UA573282090000026003000003717
в АТ «АБ «Південний».



Контактний телефон:
+38(097) 746-67-04
+38(099) 632-13-31
+38(044) 232-02-98

Адреса: Україна, 04060, м. Київ,
вул. Ризька, буд. 73-г, офіс 7
E-mail: tovkst@gmail.com
Website: kievspecteh.com

Код ЄДРПОУ 42623361.
IBAN UA573282090000026003000003717
в АТ «АБ «Південний».



Контактний телефон:
+38(097) 746-67-04
+38(099) 632-13-31
+38(044) 232-02-98

Адреса: Україна, 04060, м. Київ,
вул. Ризька, буд. 73-г, офіс 7
E-mail: tovkst@gmail.com
Website: kievspecteh.com

Код ЄДРПОУ 42623361.
IBAN UA573282090000026003000003717
в АТ «АБ «Південний».

Технічні характеристики напівнизькорамного напівпричепа**TAD Jumbo 55-5T**

Параметр	Показник
Габарити	
Загальна довжина	13600 мм. (18600 мм з телескопічним подовжувачем)
Довжина заниженої платформи	9400 мм. (14400 мм з телескопічним подовжувачем)
Ширина	2550 мм. / 3200 мм (з розширенням)
Висота	900 мм. / 3280 мм (з піднятими апарелями)
Вага	
Власна маса	12200 кг.
Вантажопідйомність	55000 кг.
Вісі і підвіска	
Підвіска	Пневматична, напівресора підсилена
Вісі	10 т, стаціонарні, підрульні
Гальмівна система	Барабанного, дискового типу з ABS, виробник WABCO
Шини	Спарені R17.5, 235/75 (економ класу)

Метал	
Сталь	Високоякісна машинобудівна сталь S690, S350 (вітчизняного або імпортного виробництва)
Контроль якості зварних швів	Магнітно-порошковий метод, спеціаліст з відповідним сертифікатом
Базова модель комплектується	
Вісі	10 т стандартні
Шини	Марки GT або аналогічні економ класу
Матеріал платформи	Високоміцна машинобудівна сталь, дерев'яний настил
Додаткові опції	
Апарелі механічні	На пружинах (зйомні)
Апарелі гідравлічні	З автономним приводом або від тягача (зйомні)
Розширення платформи	До 3200 мм.
Телескопічне подовження	До 6000 мм.
Додаткові алюмінієві борти	На гузнеку
Додатковий ящик	+
Підйомна вісь	+
Інерційна підрульна вісь	+
Гідравлічно керовані осі	+
Зчепний шкворень	3.5 дюйма

НАШІ КЛІЄНТИ



Агроіндустріальний
Холдінг МХП



Onur group



McDonald's



Ikea



Sandora



Кондитерська
фабрика «Рошен»



Збройні сили
України



Служба безпеки
України



Генеральна
прокуратура
України



Управління
державної охорони
України



Національна
гвардія України



ТОВ «Метінвест
холдінг»



Національна
гвардія України



ПриватБанк
АТ «ПАТ Приват
банк»



Окко



Укрнафта



Києво-Печерська
Лавра



Епіцентр



FOZZY



MegaMarket



АТБ



Галичина



Карпатська
Джерельна



КМДА



Київпастрас



ASMAP

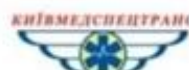

Київмедспецтранс



RUDOMAIN



ЕРІДОН ТЕХ

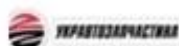

ТОВ
Укравтозапчастина



Автоцентр KIA
Корея Моторс



Телеканал СТБ



Посольство
Швейцарії в Україні



Посольство Швеції



Duckerhoff



КУК



Київський
політехнічний
інститут ім.
Сікорського



ХНЗУ ім. Кузевиці



Національний інститут
ССХІ ім. М. М. АМОСОВА



Інститут
Гідромеханіки



Інститут Освітньої
Аналітики

Контактний телефон:
+38(097) 746-67-04
+38(099) 632-13-31
+38(044) 232-02-98

Адреса: Україна, 04060, м. Київ,
вул. Ризька, буд. 73-г, офіс 7
E-mail: tovkst@gmail.com
Website: kievspecteh.com

Код ЄДРПОУ 42623361.
IBAN UA573282090000026003000003717
в АТ «АБ «Південний».