

Напівнизькорамний напівпричіп TAD Jumbo 65-6T

Бренд: TAD

Тип прицепа: Шасі

Вантажопідйомність: 65 т.

Опис : Напівнизькорамний напівпричіп TAD Jumbo 65-6T є високоякісним транспортним засобом, спеціально розробленим для перевезення важких та великогабаритних вантажів. Довжина напівпричепа становить 14450 мм. Довжину заниженої платформи від 9450 мм. до 14450 мм. Вага напівпричепа складає 14000 кг. а його вантажопідйомність вражає – до 65000 кг. Шини розмірів R17.5 та R19.5. Високоякісна машинобудівна сталь S690 та S350.



Контактний телефон:
+38(097) 746-67-04
+38(099) 632-13-31
+38(044) 232-02-98

Адреса: Україна, 04060, м. Київ,
вул. Ризька, буд. 73-г, офіс 7
E-mail: tovkst@gmail.com
Website: kievspecteh.com

Код ЄДРПОУ 42623361.
IBAN UA573282090000026003000003717
в АТ «АБ «Південний».

Креслення напіввнизькорамного напівпричепа TAD Jumbo 65-6T

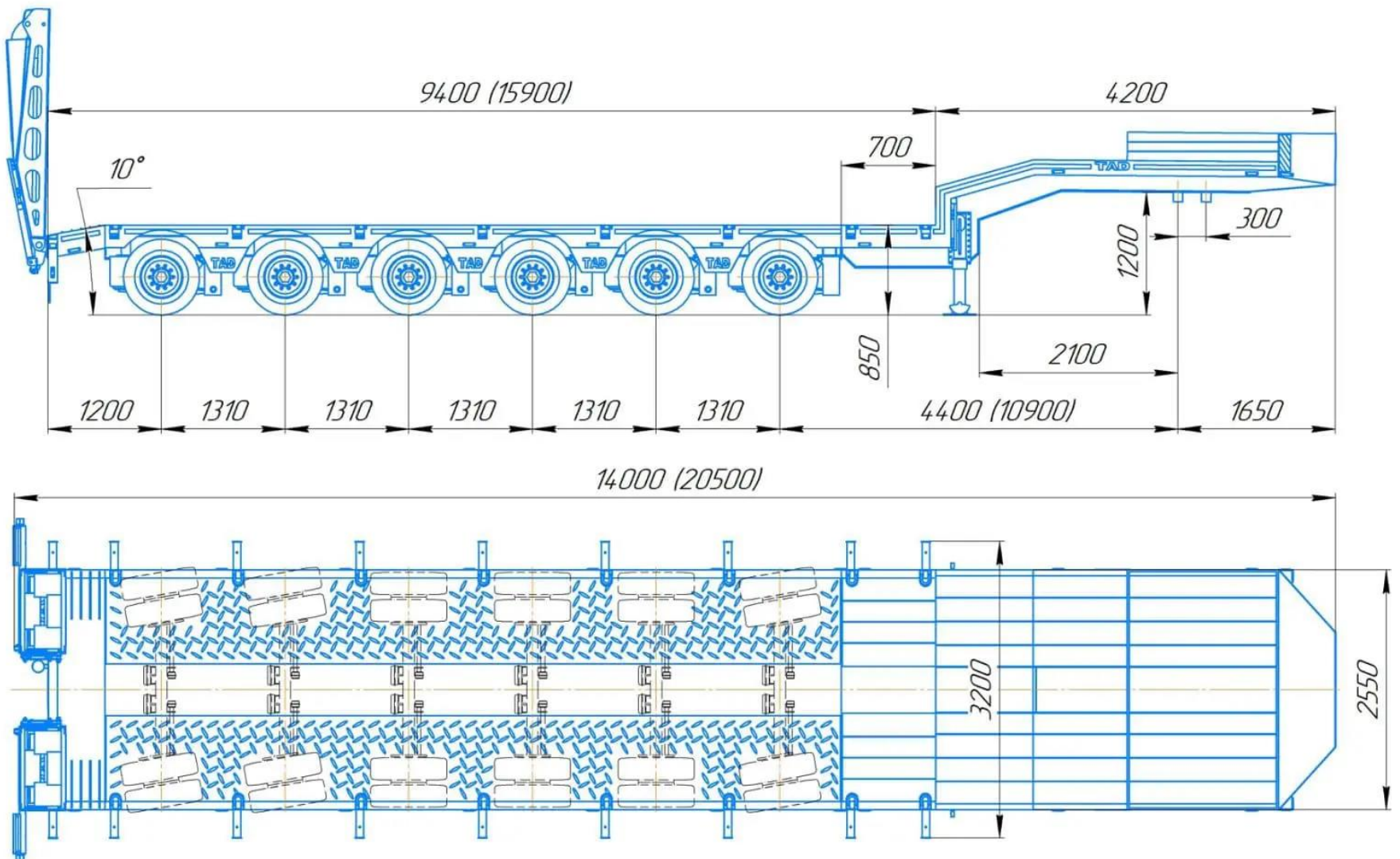

Контактний телефон:
+38(097) 746-67-04
+38(099) 632-13-31
+38(044) 232-02-98

Адреса: Україна, 04060, м. Київ,
вул. Ризька, буд. 73-г, офіс 7
E-mail: tovkst@gmail.com
Website: kievspecteh.com

Код ЄДРПОУ 42623361.
IBAN UA573282090000026003000003717
в АТ «АБ «Південний».

Особливості напівнизькорамного напівпричепа TAD Jumbo 65-6T

- 1.Телескопічний подовжувач:** Загальна довжина напівпричепа може бути збільшена завдяки телескопічному подовжувачу, що дозволяє змінювати довжину заниженої платформи від 9450 мм до 14450 мм. Це забезпечує універсальність та можливість транспортування вантажів різної довжини;
- 2.Розширювана ширина:** Платформа має початкову ширину 2550 мм, яка може бути розширена до 3200 мм. Це дозволяє перевозити широкі вантажі без необхідності отримання додаткових дозволів;
- 3.Висока вантажопідйомність:** Напівпричіп здатен перевозити вантажі до 65000 кг, що робить його ідеальним для транспортування важких і великогабаритних вантажів;
- 4.Пневматична підвіска:** Оснащений пневматичною підвіскою з підсиленими напівресорами, що забезпечує плавний хід і стабільність навіть при повному завантаженні;
- 5.Керовані осі:** Осі напівпричепа є стаціонарними, підкермовими та примусово керованими (поворотними), що покращує маневреність та зменшує зношування шин;
- 6.Високоякісна гальмівна система:** Гальмівна система включає барабанні та дискові гальма з системою ABS від виробника WABCO, що гарантує високу ефективність гальмування та безпеку під час транспортування;
- 7.Міцний матеріал:** Конструкція виготовлена з високоякісної машинобудівної сталі S690 та S350, яка має високі параметри пружності та міцності, що забезпечує довговічність та надійність напівпричепа;

8.Контроль якості зварних швів: Всі зварні шви контролюються магнітно-порошковим методом, що гарантує високу якість і надійність з'єднань;

9.Можливість додаткових опцій: Напівпричіп може бути оснащений додатковими опціями, такими як механічні або гідравлічні апарелі, розширення платформи, додаткові алюмінієві борти, підйомна вісь, інерційна підрульна вісь, гідравлічно керовані осі та зцепний шкворень 3.5 дюйма, що дозволяє адаптувати його під специфічні потреби користувача.

Опис напівнизькорамного напівпричепа TAD Jumbo 65-6T

Напівнизькорамний напівпричіп TAD Jumbo 65-6T є високоякісним транспортним засобом, спеціально розробленим для перевезення важких та великогабаритних вантажів. Загальна довжина напівпричепа становить 14450 мм, що разом із телескопічним подовжувачем дозволяє змінювати довжину заниженої платформи від 9450 мм до 14450 мм, забезпечуючи адаптацію під різні типи вантажів. Ширина платформи становить 2550 мм, але може бути розширена до 3200 мм, що робить напівпричіп ідеальним для транспортування широких вантажів без необхідності отримання додаткових дозволів. Висота платформи починається від 760 мм, що сприяє легкому завантаженню та розвантаженню важких вантажів.

Вага напівпричепа складає 14000 кг, а його вантажопідйомність вражає – до 65000 кг, що дозволяє перевозити наймасивніші вантажі. Пневматична підвіска з підсиленими напівресорами забезпечує плавний хід та стабільність під час руху. Осі напівпричепа є стаціонарними, підкермовими та примусово керованими (поворотними), що дозволяє легко маневрувати навіть із найважчими вантажами. Гальмівна система, яка включає барабанні та дискові гальма з системою ABS від виробника WABCO, гарантує високий рівень безпеки під час гальмування.

Напівпричіп оснащений спареними шинами розмірів R17.5 та R19.5, що забезпечує надійність і довговічність експлуатації. Для виготовлення конструкції використовується високоякісна машинобудівна сталь S690 та S350 як вітчизняного, так і імпортного виробництва, що відзначається високими параметрами пружності та міцності. Контроль якості зварних швів здійснюється магнітно-порошковим методом, що гарантує міцність і надійність з'єднань.

Базова модель напівпричепа комплектується стандартними вісями на 10 тонн, шинами економ класу та високоміцною машинобудівною сталлю. Додатково, для підвищення функціональності та зручності, можна замовити механічні або гідравлічні апарелі, розширення платформи до 3200 мм, телескопічне подовження до 6000 мм, додаткові алюмінієві борти, підйомну вісь, інерційну підрульну вісь та гідравлічно керовані осі, що дозволяє адаптувати напівпричіп до специфічних потреб користувачів.

Додаткові фото напівнизькорамного напівпричепа TAD Jumbo 65-6T



Контактний телефон:
+38(097) 746-67-04
+38(099) 632-13-31
+38(044) 232-02-98

Адреса: Україна, 04060, м. Київ,
вул. Ризька, буд. 73-г, офіс 7
E-mail: tovkst@gmail.com
Website: kievspecteh.com

Код ЄДРПОУ 42623361.
IBAN UA573282090000026003000003717
в АТ «АБ «Південний».



Контактний телефон:
+38(097) 746-67-04
+38(099) 632-13-31
+38(044) 232-02-98

Адреса: Україна, 04060, м. Київ,
вул. Ризька, буд. 73-г, офіс 7
E-mail: tovkst@gmail.com
Website: kievspecteh.com

Код ЄДРПОУ 42623361.
IBAN UA573282090000026003000003717
в АТ «АБ «Південний».



Контактний телефон:
+38(097) 746-67-04
+38(099) 632-13-31
+38(044) 232-02-98

Адреса: Україна, 04060, м. Київ,
вул. Ризька, буд. 73-г, офіс 7
E-mail: tovkst@gmail.com
Website: kievspecteh.com

Код ЄДРПОУ 42623361.
IBAN UA573282090000026003000003717
в АТ «АБ «Південний».



Контактний телефон:
+38(097) 746-67-04
+38(099) 632-13-31
+38(044) 232-02-98

Адреса: Україна, 04060, м. Київ,
вул. Ризька, буд. 73-г, офіс 7
E-mail: tovkst@gmail.com
Website: kievspecteh.com

Код ЄДРПОУ 42623361.
IBAN UA573282090000026003000003717
в АТ «АБ «Південний».



Контактний телефон:
+38(097) 746-67-04
+38(099) 632-13-31
+38(044) 232-02-98

Адреса: Україна, 04060, м. Київ,
вул. Ризька, буд. 73-г, офіс 7
E-mail: tovkst@gmail.com
Website: kievspecteh.com

Код ЄДРПОУ 42623361.
IBAN UA573282090000026003000003717
в АТ «АБ «Південний».



Контактний телефон:
+38(097) 746-67-04
+38(099) 632-13-31
+38(044) 232-02-98

Адреса: Україна, 04060, м. Київ,
вул. Ризька, буд. 73-г, офіс 7
E-mail: tovkst@gmail.com
Website: kievspecteh.com

Код ЄДРПОУ 42623361.
IBAN UA573282090000026003000003717
в АТ «АБ «Південний».



Контактний телефон:
+38(097) 746-67-04
+38(099) 632-13-31
+38(044) 232-02-98

Адреса: Україна, 04060, м. Київ,
вул. Ризька, буд. 73-г, офіс 7
E-mail: tovkst@gmail.com
Website: kievspecteh.com

Код ЄДРПОУ 42623361.
IBAN UA573282090000026003000003717
в АТ «АБ «Південний».



Контактний телефон:
+38(097) 746-67-04
+38(099) 632-13-31
+38(044) 232-02-98

Адреса: Україна, 04060, м. Київ,
вул. Ризька, буд. 73-г, офіс 7
E-mail: tovkst@gmail.com
Website: kievspecteh.com

Код ЄДРПОУ 42623361.
IBAN UA573282090000026003000003717
в АТ «АБ «Південний».



Контактний телефон:
+38(097) 746-67-04
+38(099) 632-13-31
+38(044) 232-02-98

Адреса: Україна, 04060, м. Київ,
вул. Ризька, буд. 73-г, офіс 7
E-mail: tovkst@gmail.com
Website: kievspecteh.com

Код ЄДРПОУ 42623361.
IBAN UA573282090000026003000003717
в АТ «АБ «Південний».



Контактний телефон:
+38(097) 746-67-04
+38(099) 632-13-31
+38(044) 232-02-98

Адреса: Україна, 04060, м. Київ,
вул. Ризька, буд. 73-г, офіс 7
E-mail: tovkst@gmail.com
Website: kievspecteh.com

Код ЄДРПОУ 42623361.
IBAN UA573282090000026003000003717
в АТ «АБ «Південний».

Технічні характеристики напівнизькорамного напівпричепи**TAD Jumbo 65-6T**

Параметр	Показник
Загальна довжина	14450 мм.
Довжина заниженої платформи	Від 9450 мм. до 14450 мм. (телескопічний подовжувач)
Ширина	2550 мм. / 3200 мм. (розширення)
Висота	Від 760 мм.
Власна маса	14000 кг.
Вантажопідйомність	65000 кг.
Підвіска	Пневматична, напівресор посилена
Осі	Стационарні, підкермовими, примусово керовані (поворотні)
Гальмівна система	Барабанного, дискового типу з ABS, виробник WABCO
Шини	Спарені R17.5, R19.5
Матеріал	Високоякісна машинобудівна сталь S690, S350 вітчизняного або імпортного виробництва

НАШІ КЛІЄНТИ



Агроіндустріальний
Холдінг МХП



Onur group



McDonald's



Ikea



Sandora



Кондитерська
фабрика «Рошен»



Збройні сили
України



Служба безпеки
України



Генеральна
прокуратура
України



Управління
державної охорони
України



Національна
гвардія України



ТОВ «Метінвест
холдінг»



Національна
гвардія України



ПриватБанк
АТ «ПАТ Приват
банк»



Окко



Укрнафта



Касео-Печерська
Лавра



Епіцентр



FOZZY



Мегамаркет



АТБ



Галичина



Карпатська
Джерельна



КМДА



Київпастрас



ASMAP



Київмедспецтранс



RUDOMAIN



ЕРІДОН ТЕХ



ТОВ
Укравтозапчастина



Автоцентр KIA
Корея Моторс



Телеканал СТБ



Посольство
Швейцарії в Україні



Посольство Швеції



Dyczerhoff



КУК



Київський
політехнічний
інститут ім.
Сікорського



ХНЗУ ім. Кузевиці



Національний інститут
ССХІ ім. М. М. АМОСОВА



Інститут
Гідромеханіки



Інститут Освітньої
Аналітики

Контактний телефон:
+38(097) 746-67-04
+38(099) 632-13-31
+38(044) 232-02-98

Адреса: Україна, 04060, м. Київ,
вул. Ризька, буд. 73-г, офіс 7
E-mail: tovkst@gmail.com
Website: kievspecteh.com

Код ЄДРПОУ 42623361.
IBAN UA573282090000026003000003717
в АТ «АБ «Південний».