

Муловсмоктувальна машина СПЕС - 8,2 на шасі КамАЗ

Об`єм цистерни: 8,2 м³

Продуктивність вакуумного насосу: 620 м³/год.

Глибина викачки ями: 8 м.

Опис : Мулососна машина СПЕС - 8,2 на шасі КАМАЗ-53605 призначена для вакуумного очищення колодязних відстійників, зливової і каналізаційної мереж. Машина розрахована на експлуатацію при температурі навколишнього повітря від -20 ° С до плюс 40 ° С.



Креслення муловсмоктувальної машини СПЕС - 8,2 на шасі КамАЗ

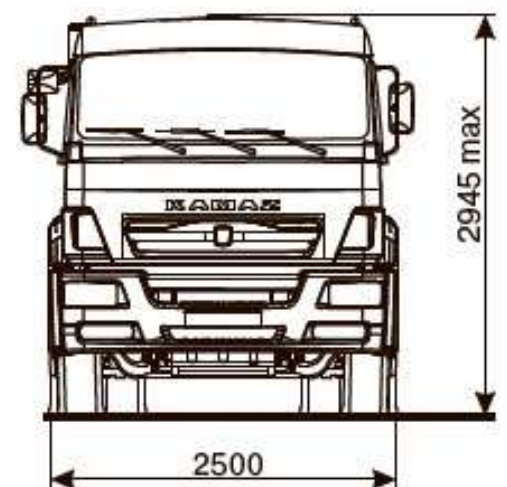
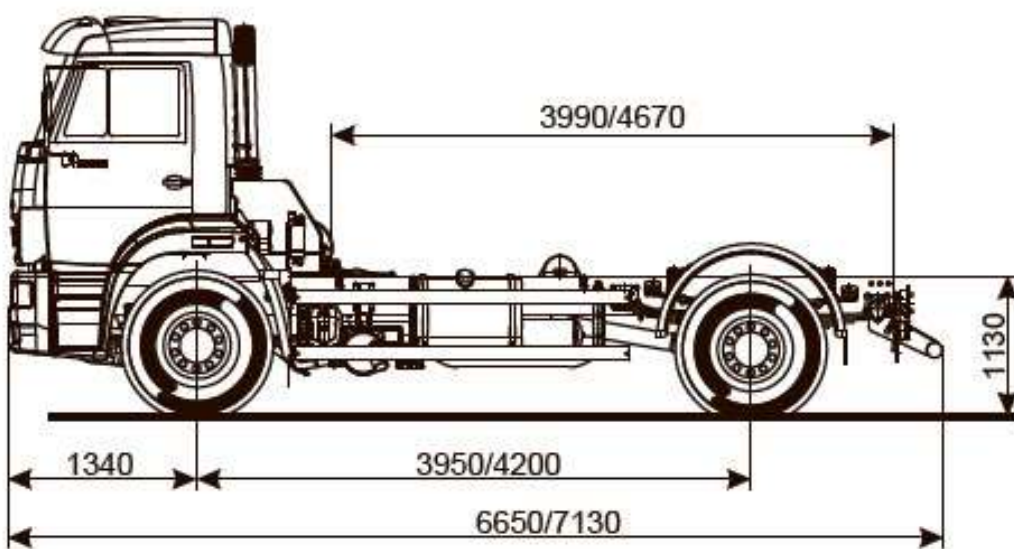
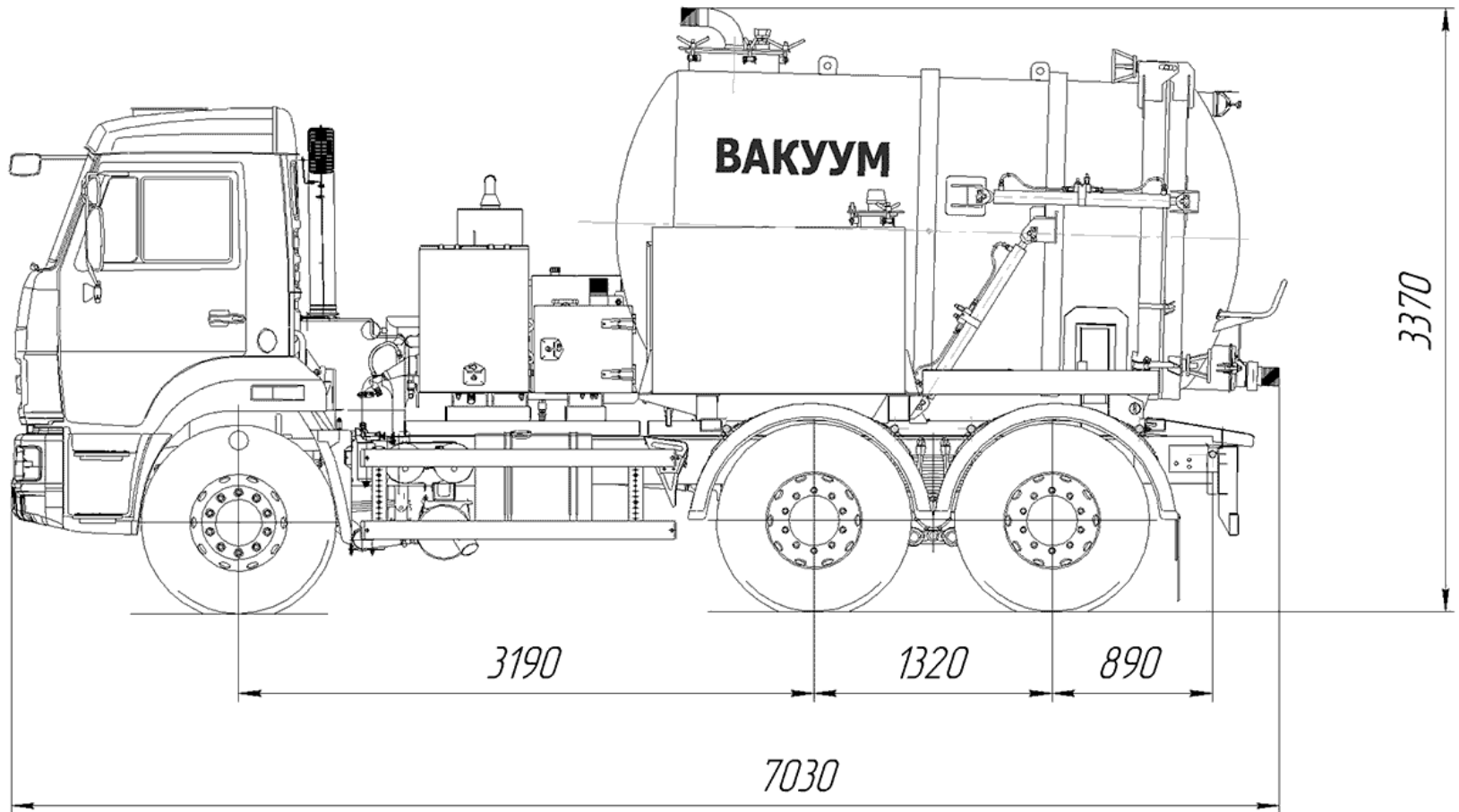

Контактний телефон:
+38(097) 746-67-04
+38(099) 632-13-31
+38(044) 232-02-98

Адреса: Україна, 04060, м. Київ,
вул. Ризька, буд. 73-г, офіс 7
E-mail: tovkst@gmail.com
Website: kievspecteh.com

Код ЄДРПОУ 42623361.
IBAN UA573282090000026003000003717
в АТ «АБ «Південний».

Опис муловсмоктувальної машини SPEC - 8,2 на шасі КамАЗ

Технологічні особливості:

До складу спеціального устаткування входять цистерна, вакуумний насос з приводом, всмоктуюча стріла, гідравлічна, пневматична та електрична системи і додаткове обладнання. Управління всмоктувальною стрілою проводиться з дистанційного пульта управління. Розвантаження мулу проводиться перекиданням цистерни.

Комплектація:

- поліпшений візуальний контроль максимального наповнення цистерни і технічне обслуговування
- всмоктувальні рукави з високоякісного матеріалу
- система рідкого охолодження корпусу вакуумного насоса
- система автоматичного змащення вакуумного насоса
- дистанційне керування стрілою
- можливість роботи на значній відстані машини від колодязя
- поворот всмоктуючої стріли на 240 ° і фіксація від довільного повороту
- днище цистерни додатково покрито листом з нержавіючої сталі для зручності вивантаження мулу
- вакуумний насос з повітряним охолодженням замінений на насос з рідким охолодженням і автоматичним мастилом
- додатковий люк для зливу мулової води
- дистанційна система контролю рівня мулу в цистерні
- герметична фіксація задньої кришки за допомогою гвинтових затискачів і спеціального ущільнювального кільця
- ящик для інструменту (залежить від комплектації шасі)
- клапан обмеження тиску.

Глибина всмоктування не менше 8 метрів ,від прийомного люку. Для збільшення глибини всмоктування до 16 метрів застосовується метод барботажу (спеціальний мундштук).

Можливість монтажу на шасі марки:



Додаткові фото муловсмоктувальної машини СПЕС - 8,2 на шасі КамАЗ



Контактний телефон:
+38(097) 746-67-04
+38(099) 632-13-31
+38(044) 232-02-98

Адреса: Україна, 04060, м. Київ,
вул. Ризька, буд. 73-г, офіс 7
E-mail: tovkst@gmail.com
Website: kievspecteh.com

Код ЄДРПОУ 42623361.
IBAN UA573282090000026003000003717
в АТ «АБ «Південний».



Контактний телефон:
+38(097) 746-67-04
+38(099) 632-13-31
+38(044) 232-02-98

Адреса: Україна, 04060, м. Київ,
вул. Ризька, буд. 73-г, офіс 7
E-mail: tovkst@gmail.com
Website: kievspecteh.com

Код ЄДРПОУ 42623361.
IBAN UA573282090000026003000003717
в АТ «АБ «Південний».



Контактний телефон:
+38(097) 746-67-04
+38(099) 632-13-31
+38(044) 232-02-98

Адреса: Україна, 04060, м. Київ,
вул. Ризька, буд. 73-г, офіс 7
E-mail: tovkst@gmail.com
Website: kievspecteh.com

Код ЄДРПОУ 42623361.
IBAN UA573282090000026003000003717
в АТ «АБ «Південний».

Технічні характеристики муловсмоктувальної машини

SPEC - 8,2 на шасі КамАЗ

Характеристики	Показники
Максимальна корисна потужність при 2500 об/хв	215 (292) кВт (к.с.)
Тип двигуна	дизельний з турбонадувом і ОНВ
Місткість цистерни	8,2/6,2 м ³
Час наповнення цистерни	8 хв
Глибина очисного колодязя	8 м
Максимальне розрідження в цистерні	0,085 МПа
Продуктивність вакуумного насоса	720 м ³ /год

Характеристики	Показники
Базове шасі	КАМАЗ-53605
Екологічний клас	Euro 5
Модель двигуна	Cummins ISBe6,7 E5
Коробка передач	ZF 6
Об'єм паливного бака	210 л.
Потужність двигуна	300 кВт/л.с.
Шини	315/80R22,5
Колесна формула	4x2
Розділення повної ваги на передню вісь	7 500 кг.
Розділення повної ваги на задню вісь	13 000 кг.

Відбір потужності	В наявності
Зчеплення	ZF&SACHS/MFZ-430
Підвіска передня	Ресорна
Підвіска задня	Ресорна
Передавальне відношення головної передачі	6.33
Паливна апаратура	ТНВД BOSCH
Технічно допустима вантажопідйомність	11 700 кг.
Максимальна швидкість	85 км / год.
Кабіна	Рестайлінгова
Повна маса	20 500 кг.
Довжина	7130 мм.
Ширина	2500 мм.
Висота	2950 мм.

НАШІ КЛІЄНТИ



Агроіндустріальний
Холдінг МХП



Onuf group



McDonald's



Ikea



Sandora



Кондитерська
фабрика «Рошен»



Збройні сили
України



Служба безпеки
України



Генеральна
прокуратура
України



Управління
державної охорони
України



Національна
гвардія України



ТОВ «Метінвест
холдінг»



Національна
гвардія України



ПриватБанк
АТ «ПАТ Приват
банк»



Окко



Укрнафта



Києво-Печерська
Лавра



Епіцентр



FOZZY



МегаМаркет



АТБ



Галичина



Карпатська
Джерельна



КМДА



Київпастрас



ASMAP



Київмедспецтранс



RUDOMAIN



ЕРІДОН ТЕХ



ТОВ
Укравтозапчастина



Автоцентр KIA
Корея Моторс



Телеканал СТБ



Посольство
Швейцарії в Україні



Посольство Швеції



Duckerhoff



КУК



Київський
політехнічний
інститут ім.
Скворського



ХНУ ім. Кузевиці



Національний інститут
ССХІ ім. М. М. АМОСОВА



Інститут
Гідромеханіки



Інститут Освітньої
Аналітики

Контактний телефон:
+38(097) 746-67-04
+38(099) 632-13-31
+38(044) 232-02-98

Адреса: Україна, 04060, м. Київ,
вул. Ризька, буд. 73-г, офіс 7
E-mail: tovkst@gmail.com
Website: kievspecteh.com

Код ЄДРПОУ 42623361.
IBAN UA573282090000026003000003717
в АТ «АБ «Південний».