

Муловсмоктувальна машина SPEC - 7,5 на шасі КрАЗ 5233

Об`єм цистерни: 7,5 м³

Продуктивність вакуумного насосу: 360 м³/год.

Глибина викачки ями: 8 м.

Опис : Ілососна машина 7,5 оснащена: цистерною, приводним насосом, гідравлічною, електричною і пневматичною системами, що всмоктує стрілою, а також додатковим спецобладнанням. Управління здійснюється віддалено, а вивантаження здійснюється шляхом перекидання цистерни. Ілососні машини призначені для профілактичного санітарного очищення колодязів, зливових та каналізаційних мереж та відстійників від мулу, ґрунтових наносів та інших забруднень та їх транспортування до місця вивантаження.



Контактний телефон:
+38(097) 746-67-04
+38(099) 632-13-31
+38(044) 232-02-98

Адреса: Україна, 04060, м. Київ,
вул. Ризька, буд. 73-г, офіс 7
E-mail: tovkst@gmail.com
Website: kievspecteh.com

Код ЄДРПОУ 42623361.
IBAN UA573282090000026003000003717
в АТ «АБ «Південний».

Креслення муловсмоктувальної машини KST-5 на шасі JAC N120

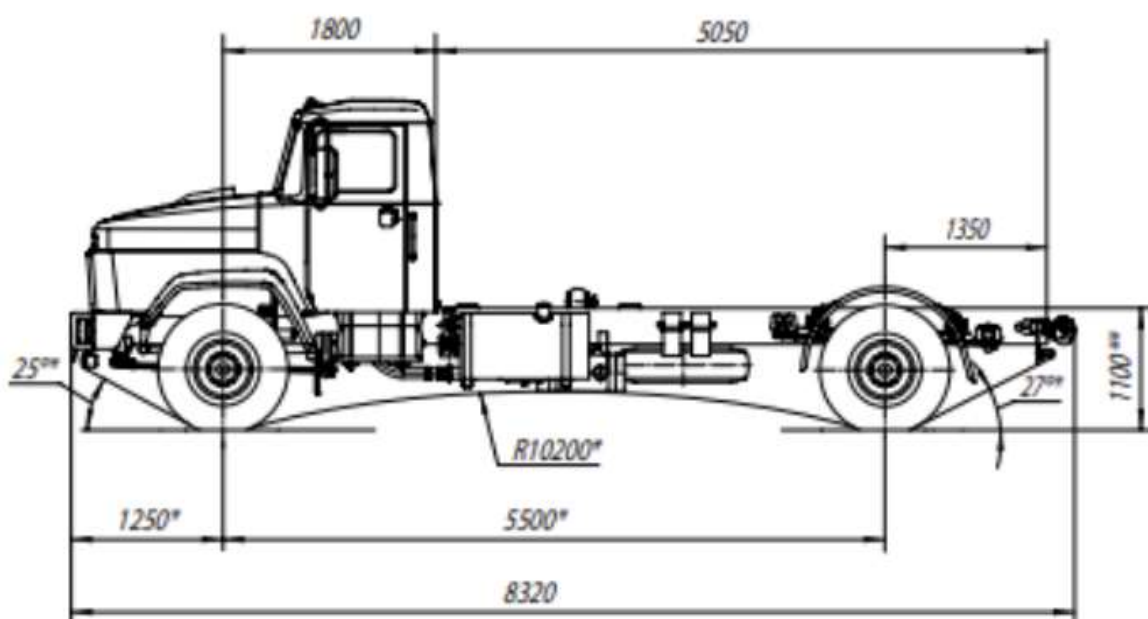

* розміри при повній масі / full mass

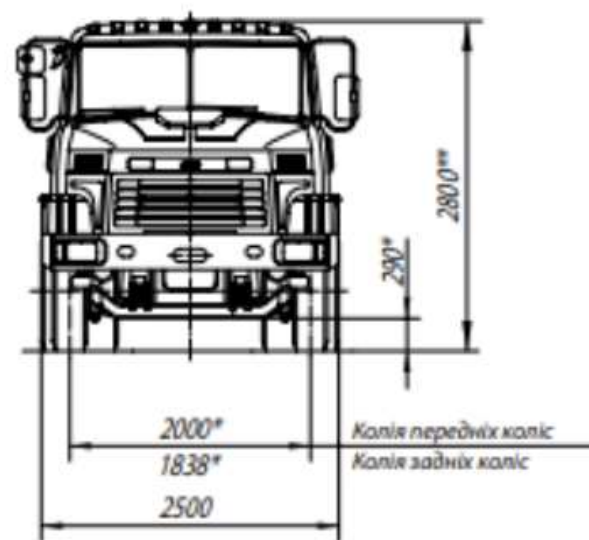

** розміри в спорядженому стані / equipped condition

Контактний телефон:
+38(097) 746-67-04
+38(099) 632-13-31
+38(044) 232-02-98

Адреса: Україна, 04060, м. Київ,
вул. Ризька, буд. 73-г, офіс 7
E-mail: tovkst@gmail.com
Website: kievspecteh.com

Код ЄДРПОУ 42623361.
IBAN UA573282090000026003000003717
в АТ «АБ «Південний».

Опис муловсмоктувальної машини KST-5 на шасі JAC N120

Мулососна машина SPEC - 7,5 оснащена: цистерною, приводним насосом, гідравлічною, електричною та пневматичною системами, всмоктуючої стрілою, а також додатковим спецобладнанням. Управління здійснюється віддалено, а вивантаження проводиться шляхом перекидання цистерни.

Мулососні машини призначені для профілактичного санітарного очищення колодязів, зливових та каналізаційних мереж та відстійників від мулу, ґрунтових наносів та інших забруднень та їх транспортування до місця розвантаження.

Глибина всмоктування не менше 8 метрів, від прийомного люку. Для збільшення глибини всмоктування до 16 метрів застосовується метод барботажу (спеціальний мундштук).

КрАЗ 5233 - з колісною формулою 4x2, використовується для перевезення різного виду вантажів та спеціального обладнання та експлуатації по дорогах з твердим покриттям, в тому числі з кругляка і щебеню, а також по ґрунтових дорогах.

Рульовий механізм в даному шасі механічний з гідропідсилювачем або інтегрального типу з вбудованим гідропідсилювачем. Рама - сходового типу, посилена вкладишами для забезпечення оптимальної жорсткості при експлуатації у важких дорожніх умовах.

Можливість монтажу на Шасі марки:



- управління робочим процесом здійснюється з дистанційного пульта;
- виконання робіт на значній відстані машини від колодязів або відстійників через можливі перешкоди;
- вивантаження мулу з цистерни здійснюється самоскидним способом;
- всмоктувальні рукави виготовлені з сучасного високоякісного матеріалу, що забезпечує довговічну та надійну роботу;
- для візуального спостереження за наповненням цистерни є оглядові вікна;
- спеціальні ущільнювальні гумові профілі забезпечують відмінну герметизацію цистерни.

Додаткові фото муловсмоктувальної машини KST-5 на шасі JAC N120



Контактний телефон:
+38(097) 746-67-04
+38(099) 632-13-31
+38(044) 232-02-98

Адреса: Україна, 04060, м. Київ,
вул. Ризька, буд. 73-г, офіс 7
E-mail: tovkst@gmail.com
Website: kievspecteh.com

Код ЄДРПОУ 42623361.
IBAN UA573282090000026003000003717
в АТ «АБ «Південний».



Контактний телефон:
+38(097) 746-67-04
+38(099) 632-13-31
+38(044) 232-02-98

Адреса: Україна, 04060, м. Київ,
вул. Ризька, буд. 73-г, офіс 7
E-mail: tovkst@gmail.com
Website: kievspecteh.com

Код ЄДРПОУ 42623361.
IBAN UA573282090000026003000003717
в АТ «АБ «Південний».



Контактний телефон:
+38(097) 746-67-04
+38(099) 632-13-31
+38(044) 232-02-98

Адреса: Україна, 04060, м. Київ,
вул. Ризька, буд. 73-г, офіс 7
E-mail: tovkst@gmail.com
Website: kievspecteh.com

Код ЄДРПОУ 42623361.
IBAN UA573282090000026003000003717
в АТ «АБ «Південний».

Технічні характеристики муловсмоктувальної машини**KST-5 на шасі JAC N120**

Характеристики	Значення
Об'єм цистерни	7,5 м ³
Продуктивність насосу	360 м.куб/Г
Рекомендоване шасі	КрАЗ 5233
Швидкість наповнення цистерни	6 - 9 хв.
Швидкість спустошення цистерни самопливом	35 м ³ /год
Кут підйому цистерни	60 град.
Маса устаткування	3300 кг.
Макс. глибина всмоктування	8 м.

Параметр	Показник
Колісна формула	4x2
Маса автомобіля повна	18000 кг.
Вантажопідйомність	9900 кг.
Двигун дизельний, V-образний з турбонаддувом	ЯМЗ-238ДЕ2 (EURO-2)
Об'єм двигуна	14,86 л.
Тип двигуна	8V
Число циліндрів	8
Потужність	243 (330) кВт (к.с.)
Максимальний крутний момент двигуна	1274 (130) Н * м (кгс * м)
Ресурс роботи двигуна	800 000 км.
Коробка передач - механічна, двухдіапазонна, восьмиступінчаста	ЯМЗ-2381
Зчеплення - сухе, однодискове	ЯМЗ-183
Шини	12.00R20 (320R-508)
Паливний бак	350 л.

НАШІ КЛІЄНТИ



Агроіндустріальний
Холдінг МХП



Onuf group



McDonald's



Ikea



Sandora



Кондитерська
фабрика «Рошен»



Збройні сили
України



Служба безпеки
України



Генеральна
прокуратура
України



Управління
державної охорони
України



Національна
гвардія України



ТОВ «Метінвест
холдінг»



Національна
гвардія України



ПриватБанк
АТ «ПАТ Приват
банк»



Окко



Укрнафта



Києво-Печерська
Лавра



Епіцентр



FOZZY



МегаМаркет



АТБ



Галичина



Карпатська
Джерельна



КМДА



Київпастрас



ASMAP



Київмедспецтранс



RUDOMAIN



ЕРІДОН ТЕХ



ТОВ
Укравтозапчастина



Автоцентр KIA
Корея Моторс



Телеканал СТБ



Посольство
Швейцарії в Україні



Посольство Швеції



Dyczerhoff



КУК



Київський
політехнічний
інститут ім.
Скворського



ХНУ ім. Кузевиці



Національний інститут
ССХІ ім. М. М. АМОСОВА



Інститут
Гідромеханіки



Інститут Освітньої
Аналітики

Контактний телефон:
+38(097) 746-67-04
+38(099) 632-13-31
+38(044) 232-02-98

Адреса: Україна, 04060, м. Київ,
вул. Ризька, буд. 73-г, офіс 7
E-mail: tovkst@gmail.com
Website: kievspecteh.com

Код ЄДРПОУ 42623361.
IBAN UA573282090000026003000003717
в АТ «АБ «Південний».