

Муловсмоктувальна машина СПЕС - 4 на шасі МАЗ 4381

Об`єм цистерни: 4 м³

Продуктивність вакуумного насосу: 360 м³/год.

Глибина викачки ями: 8 м.

Опис : Мулососна машина СПЕС - 4 на шасі МАЗ-4381, призначена для вакуумного очищення колодязів, зливової і каналізаційної мереж від мулу і його транспортування до місця вивантаження.



Креслення муловсмоктувальної машини SPEC - 4 на шасі МАЗ 4381

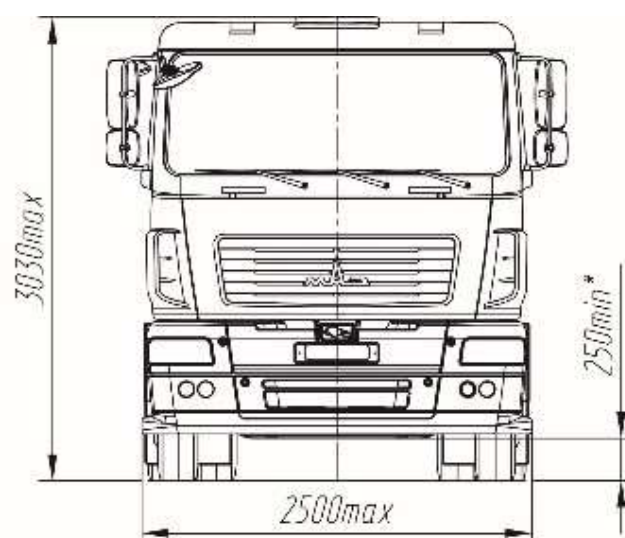
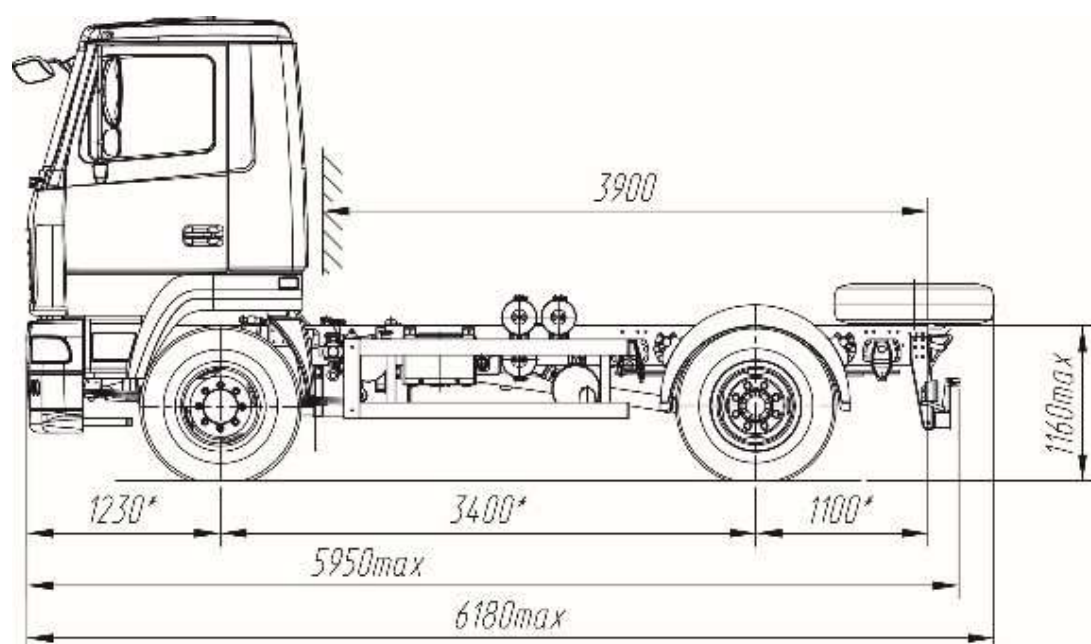

Контактний телефон:
+38(097) 746-67-04
+38(099) 632-13-31
+38(044) 232-02-98

Адреса: Україна, 04060, м. Київ,
вул. Ризька, буд. 73-г, офіс 7
E-mail: tovkst@gmail.com
Website: kievspecteh.com

Код ЄДРПОУ 42623361.
IBAN UA573282090000026003000003717
в АТ «АБ «Південний».

Особливості муловсмоктувальної машини SPEC - 4 на шасі МАЗ 4381

Переваги:

- управління робочим процесом здійснюється з дистанційного пульта;
- можливість виконання робіт на значній відстані машини від колодязів або відстійників через можливі перешкоди;
- вивантаження мулу з цистерни здійснюється самоскидним способом;
- всмоктувальні рукави виготовлені з сучасного високоякісного матеріалу, що забезпечує довговічну і надійну роботу;
- для візуального спостереження за наповненням цистерни є оглядові вікна;
- спеціальні ущільнюючі гумові профілі забезпечують відмінну герметизцію цистерни.

Опис муловсмоктувальної машини SPEC - 4 на шасі МАЗ 4381

До складу спецобладнання входять:

- цистерна;
- вакуумний насос з приводом;
- сигнально-запобіжний пристрій;
- трубопроводи вакуумно-нагнітальної системи з краном;
- приймальний люк зі всмоктувальним шлангом;
- майданчики для обслуговування;
- електрообладнання.

Глибина всмоктування не менше 8 метрів ,від прийомного люку. Для збільшення глибини всмоктування до 16 метрів застосовується метод барботажу (спеціальний мундштук).

Наповнення цистерни рідкими відходами здійснюється шляхом створення в цистерні розрідження.

При досягненні граничного рівня заповнення цистерни сигнально-запобіжний пристрій автоматично зупиняє двигун (на дизельних машинах подається звуковий сигнал).

Звільнення цистерни здійснюється як самопливом, так і під тиском.

Для візуального спостереження за наповненням цистерни є оглядові вікна.

Для зручності роботи в темний час доби робоче місце оператора освітлюється спеціальної фарою.

Високоякісне фарбування всіх вузлів і деталей до зборки, у поєднанні із суцільними зварювальним швами, запобігає утворенню вогнищ корозії і забезпечує надійність та довговічність металоконструкцій.

Можливість монтажу на Шасі марки:



Контактний телефон:
+38(097) 746-67-04
+38(099) 632-13-31
+38(044) 232-02-98

Адреса: Україна, 04060, м. Київ,
вул. Ризька, буд. 73-г, офіс 7
E-mail: tovkst@gmail.com
Website: kievspecteh.com

Код ЄДРПОУ 42623361.
IBAN UA573282090000026003000003717
в АТ «АБ «Південний».

Додаткові фото муловсмоктувальної машини СПЕС - 4 на шасі МАЗ 4381



Контактний телефон:
+38(097) 746-67-04
+38(099) 632-13-31
+38(044) 232-02-98

Адреса: Україна, 04060, м. Київ,
вул. Ризька, буд. 73-г, офіс 7
E-mail: tovkst@gmail.com
Website: kievspecteh.com

Код ЄДРПОУ 42623361.
IBAN UA573282090000026003000003717
в АТ «АБ «Південний».



Контактний телефон:
+38(097) 746-67-04
+38(099) 632-13-31
+38(044) 232-02-98

Адреса: Україна, 04060, м. Київ,
вул. Ризька, буд. 73-г, офіс 7
E-mail: tovkst@gmail.com
Website: kievspecteh.com

Код ЄДРПОУ 42623361.
IBAN UA573282090000026003000003717
в АТ «АБ «Південний».



Контактний телефон:
+38(097) 746-67-04
+38(099) 632-13-31
+38(044) 232-02-98

Адреса: Україна, 04060, м. Київ,
вул. Ризька, буд. 73-г, офіс 7
E-mail: tovkst@gmail.com
Website: kievspecteh.com

Код ЄДРПОУ 42623361.
IBAN UA573282090000026003000003717
в АТ «АБ «Південний».

Технічні характеристики муловсмоктувальної машинаи**СПЕС - 4 на шасі МАЗ 4381**

Параметр	Значення
Базове шасі	МАЗ-4381N2
Місткість цистерни	4 м ³
Глибина всмоктування	8 м
Продуктивність вакуумного насосу	360 м ³ /Г
Макисмальне розрідження в цистерні	0,08 МПа
Час наповнення цистерни	5-7 хв

Параметр	Значення
Модель	МАЗ 4381 N2
Колісна формула	4x2
Повна маса автомобіля	12 000 кг.
Розподіл технічно допустимої загальної маси автомобіля (спорядженого)	
- на передню вісь	3600 кг.
- на задній міст	2400 кг.
Повна маса автомобіля в спорядженому стані	8000 кг.
Технічно допустима вантажопідйомність	6000 кг.
Модель двигуна	ММЗ-Д245.35Е5 (з системою SCR)
Потужність двигуна,	125(170) кВт (к.с)
Максимальний крутний момент	670 Нм (кг см)
Коробка передач	FAST GEAR 6J70T
Внутрішні розміри платформи	
Довжина	6240 мм.
Ширина	2480 мм.
Розмір шин	9,00R20

НАШІ КЛІЄНТИ



Агроіндустріальний
Холдінг МХП



Onuf group



McDonald's



Ikea



Sandora



Кондитерська
фабрика «Рошен»



Збройні сили
України



Служба безпеки
України



Генеральна
прокуратура
України



Управління
державної охорони
України



Національна
гвардія України



ТОВ «Метінвест
холдінг»



Національна
гвардія України



ПриватБанк
АТ «ПАТ Приват
банк»



Окко



Укрнафта



Києво-Печерська
Лавра



Епіцентр



FOZZY



МегаМаркет



АТБ



Галичина



Карпатська
Джерельна



КМДА



Київпастрас



ASMAP



Київмедспектрас



RUDOMAIN



ЕРІДОН ТЕХ



ТОВ
Укравтозапчастина



Автоцентр KIA
Корея Моторс



Телеканал СТБ



Посольство
Швейцарії в Україні



Посольство Швеції



Duckerhoff



КУК



Київський
політехнічний
інститут ім.
Сікорського



ХНУ ім. Кузевиці



Національний інститут
ССХІ ім. М. М. АМОСОВА



Інститут
Гідромеханіки



Інститут Освітньої
Аналітики

Контактний телефон:
+38(097) 746-67-04
+38(099) 632-13-31
+38(044) 232-02-98

Адреса: Україна, 04060, м. Київ,
вул. Ризька, буд. 73-г, офіс 7
E-mail: tovkst@gmail.com
Website: kievspecteh.com

Код ЄДРПОУ 42623361.
IBAN UA573282090000026003000003717
в АТ «АБ «Південний».