

## Муловсмоктувальна машина СПЕС - 4 шасі IVECO Trakker

---

**Об`єм цистерни: 4 м<sup>3</sup>**

**Продуктивність вакуумного насосу: 620 м<sup>3</sup>/год.**

**Глибина викачки ями: 16 м.**

**Опис :** Муловсмоктувальна машина СПЕС - 4 призначена для вакуумного очищення колодязів, зливової і каналізаційної мереж від мулу і його транспортування до місця вивантаження.



Контактний телефон:  
+38(097) 746-67-04  
+38(099) 632-13-31  
+38(044) 232-02-98

Адреса: Україна, 04060, м. Київ,  
вул. Ризька, буд. 73-г, офіс 7  
E-mail: [tovkst@gmail.com](mailto:tovkst@gmail.com)  
Website: [kievspecteh.com](http://kievspecteh.com)

Код ЄДРПОУ 42623361.  
IBAN UA573282090000026003000003717  
в АТ «АБ «Південний».

---

## Креслення муловсмоктувальної машини SPEC - 4 шасі IVECO Trakker

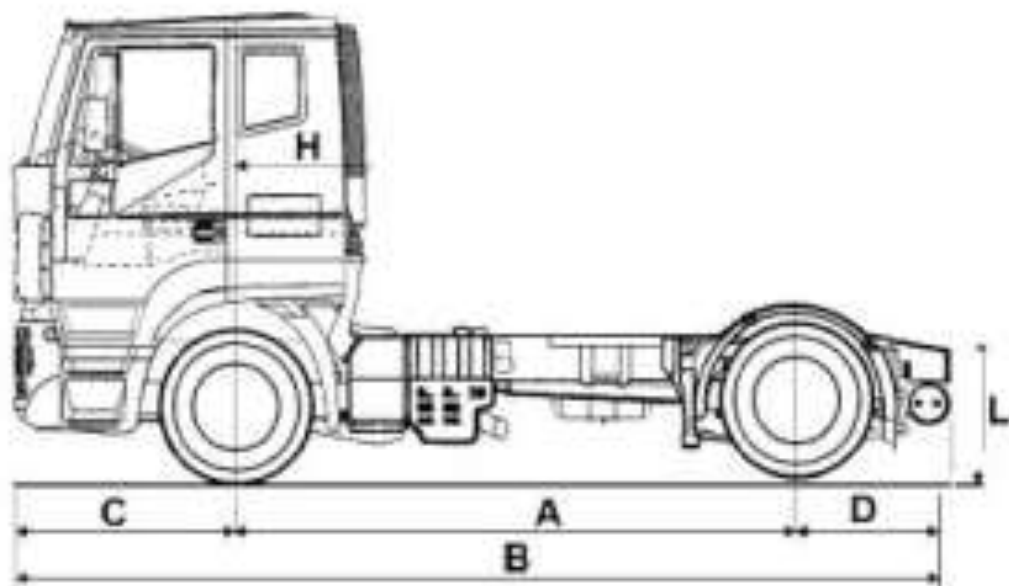

Контактний телефон:  
+38(097) 746-67-04  
+38(099) 632-13-31  
+38(044) 232-02-98

Адреса: Україна, 04060, м. Київ,  
вул. Ризька, буд. 73-г, офіс 7  
E-mail: [tovkst@gmail.com](mailto:tovkst@gmail.com)  
Website: [kievspecteh.com](http://kievspecteh.com)

Код ЄДРПОУ 42623361.  
IBAN UA573282090000026003000003717  
в АТ «АБ «Південний».

## Особливості муловсмоктувальної машини SPEC - 4 шасі IVECO Trakker

Товщина металу бочки 5 мм.

Товщина донишка бочки не менше 5 мм.

Всередині цистерни на дно встановлено жолоб з нержавіючої сталі 2мм. для полегшення вивантаження мулу.

Робочий сектор стріли , не більше 300 градусів.

Глибина всмоктування не менше 6 метрів ,від прийомного люку. Для збільшення глибини всмоктування до 16 метрів застосовується метод барботажу (спеціальний мундштук).

Відкривне заднє дно , для вивантаження ілових мас, гідравлічне .  
Для вивантаження , кут підйому цистерни ,не менше 45 град.

Завдяки комплектних металевих подовжувачів стріли (2,5м -1шт та 1,25м-2шт) є можливість розмиву злежавшихся ілових відкладень , для більш ефективного чищення ям, колодців.

Є можливість зливу ілової води через стрілу з метою полегшеного транспортування ілових мас до місця вивантаження.

Рукав для Ілососу DN100 , L-8м.

Подовжувачі для ілососу металеві 2,5м-1шт 1,25м-2шт.

## Опис муловсмоктувальної машини SPEC - 4 шасі IVECO Trakker

До складу спеціального обладнання входять:

- цистерна,
- вакуумний насос з приводом,
- всмоктуюча стріла, гідравлічна,
- пневматична та електрична системи і додаткове обладнання.

Управління всмоктуючої стрілою ведеться з дистанційного пульта управління.

Вивантаження мулу проводиться перекиданням цистерни.

Наповнення цистерни рідкими відходами здійснюється шляхом створення в цистерні розрідження. При досягненні граничного рівня заповнення цистерни сигнально-запобіжний пристрій автоматично зупиняє двигун (на дизельних машинах подається звуковий сигнал).

Звільнення цистерни здійснюється як самопливом, так і під тиском.

### Переваги:

- можливість управління робочим процесом здійснюється з дистанційного пульта, що дає можливість виконання робіт на значній відстані машини від колодязів або відстійників через можливі перешкоди;
- вивантаження мулу з цистерни здійснюється самоскидним способом;
- всмоктувальні рукави виготовлені з сучасного високоякісного матеріалу, що забезпечує довговічну і надійну роботу;
- для візуального спостереження за наповненням цистерни є оглядові вікна;
- спеціальні ущільнюючі гумові профілі забезпечують відмінну герметизцію цистерни.

**Додаткові фото муловсмоктувальної машини**

**СПЕС - 4 шасі IVECO Trakker**



Контактний телефон:  
+38(097) 746-67-04  
+38(099) 632-13-31  
+38(044) 232-02-98

Адреса: Україна, 04060, м. Київ,  
вул. Ризька, буд. 73-г, офіс 7  
E-mail: [tovkst@gmail.com](mailto:tovkst@gmail.com)  
Website: [kievspecteh.com](http://kievspecteh.com)

Код ЄДРПОУ 42623361.  
IBAN UA573282090000026003000003717  
в АТ «АБ «Південний».

**Технічні характеристики муловсмоктувальної машини****СПЕС - 4 шасі IVECO Trakker**

Параметр	Показник
Об'єм цистерни	4 м <sup>3</sup>
Насос високого тиску	Pratissoli Італія
Продуктивність насосу, не менше	620 м <sup>3</sup> /год
Максимальне розрідження створюване вакуумним насосом	0,08 Мпа
Швидкість наповнення цистерни	6-8 хв.
Рекомендоване шасі	IVECO Trakker
Колісна база (А)	5175
Повна довжина (В)	8744
Передній звис (С)	1352
Заднє звисання (D)	2123
Ширина (Е)	2495
Пров. вісь – зріз кабіни (F)	265
Зріз кабіни – перед фургоном (H)	385
Висота кабіни (К)	2834
Висота рами від ґрунту (L)	1084
Передній просвіт (M)	1985
Задній просвіт (N)	1820
Мінімальний кліренс (P)	232
Макс. довжина кузова – коротка каб.	6590
Макс. довжина кузова - спальна каб.	5460

**Шасі**

Вихлопна труба ліворуч	стандарт
Бризоквики з водопоглинанням	стандарт
Сталевий паливний бак 180 л.	стандарт
Кришка бака із замком	стандарт
Кронштейни для установки кузова	стандарт
Передній протипідкатний захист	стандарт
Захист радіатора	опція
Аварійний трикутник	опція
<b>Електроустаткування</b>	
Генератор змінного струму 70 Амп.	стандарт
Акумулятор 110 Ач	стандарт
Імобілайзер	стандарт
Механічний вимикач маси	стандарт

## НАШІ КЛІЄНТИ



Агроіндустріальний  
Холдінг МХП



Onuf group



McDonald's



Ikea



Sandora



Кондитерська  
фабрика «Рошен»



Збройні сили  
України



Служба безпеки  
України



Генеральна  
прокуратура  
України



Управління  
державної охорони  
України



Національна  
гвардія України



ТОВ «Метінвест  
холдінг»



Національна  
гвардія України



ПриватБанк  
АТ «ПАТ Приват  
банк»



Окко



Укрнафта



Києво-Печерська  
Лавра



Епіцентр



FOZZY



МегаМаркет



АТБ



Галичина



Карпатська  
Джерельна



КМДА



Київпастрас



ASMAP



Київмедспецтранс



RUDOMAIN



ЕРІДОН ТЕХ

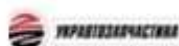

ТОВ  
Укравтозапчастина



Автоцентр KIA  
Корея Моторс



Телеканал СТБ



Посольство  
Швейцарії в Україні



Посольство Швеції



Dycckerhoff



КУК



Київський  
політехнічний  
інститут ім.  
Сікорського



ХНЗУ ім. Кузеця



Національний інститут  
ССХІ ім. М. М. АМОСОВА



Інститут  
Гідромеханіки



Інститут Освітньої  
Аналітики

Контактний телефон:  
+38(097) 746-67-04  
+38(099) 632-13-31  
+38(044) 232-02-98

Адреса: Україна, 04060, м. Київ,  
вул. Ризька, буд. 73-г, офіс 7  
E-mail: [tovkst@gmail.com](mailto:tovkst@gmail.com)  
Website: [kievspecteh.com](http://kievspecteh.com)

Код ЄДРПОУ 42623361.  
IBAN UA573282090000026003000003717  
в АТ «АБ «Південний».