

Муловсмоктувальна машина СПЕС - 3,9 на шасі КамАЗ

Об`єм цистерни: 3,9 м³

Продуктивність вакуумного насосу: 360 м³/год.

Глибина викачки ями: 8 м.

Опис : Мулососна машина СПЕС - 3,9 на шасі КАМАЗ 4х2 призначена для вакуумного очищення колодязів, зливової і каналізаційної мереж від мулу і транспортування його до місця вивантаження.



Контактний телефон:
+38(097) 746-67-04
+38(099) 632-13-31
+38(044) 232-02-98

Адреса: Україна, 04060, м. Київ,
вул. Ризька, буд. 73-г, офіс 7
E-mail: tovkst@gmail.com
Website: kievspecteh.com

Код ЄДРПОУ 42623361.
IBAN UA573282090000026003000003717
в АТ «АБ «Південний».

Креслення муловсмоктувальної машини СПЕС - 3,9 на шасі КамАЗ

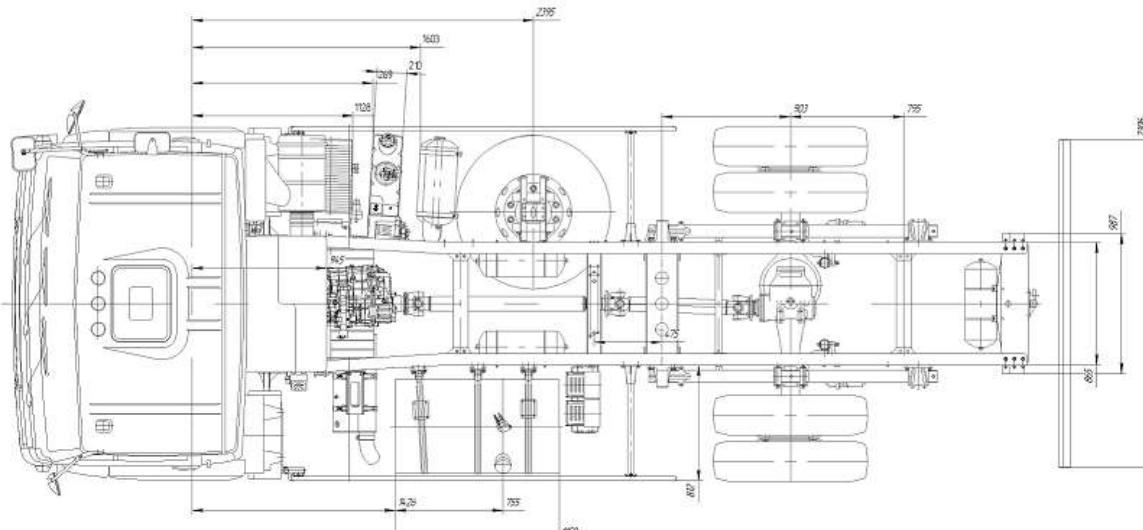
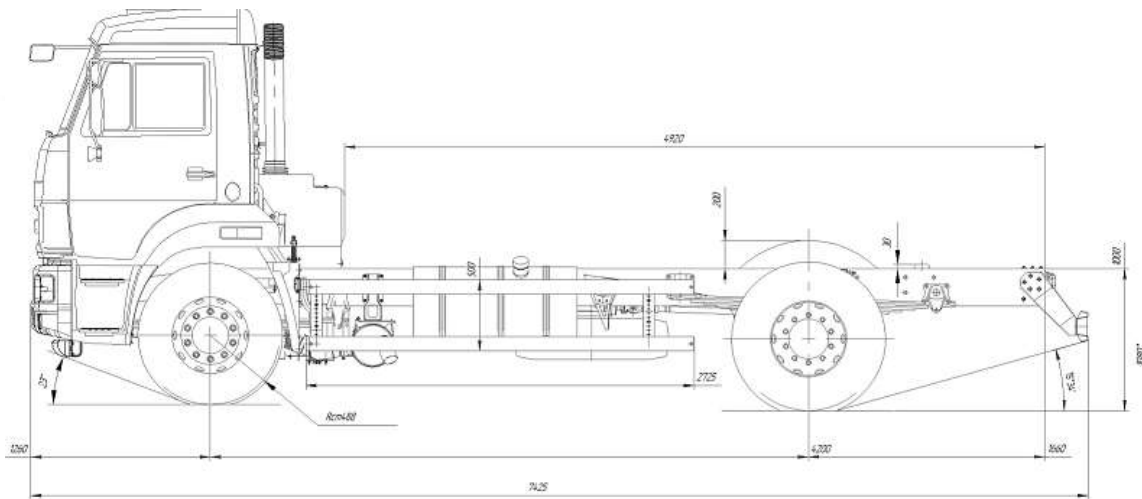
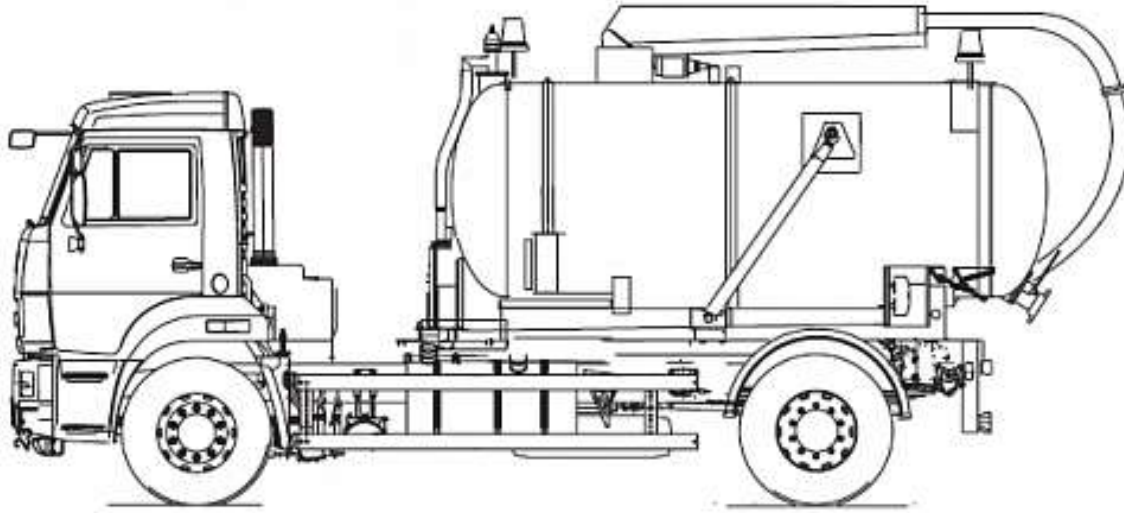

Контактний телефон:
+38(097) 746-67-04
+38(099) 632-13-31
+38(044) 232-02-98

Адреса: Україна, 04060, м. Київ,
вул. Ризька, буд. 73-г, офіс 7
E-mail: tovkst@gmail.com
Website: kievspecteh.com

Код ЄДРПОУ 42623361.
IBAN UA573282090000026003000003717
в АТ «АБ «Південний».

Опис муловсмоктувальної машини SPEC - 3,9 на шасі КамАЗ

Технологічні особливості:

До складу спеціального устаткування входять цистерна, вакуумний насос з приводом, всмоктуюча стріла, гідравлічна, пневматична та електрична системи і додаткове обладнання.

Управління всмоктувальною стрілою проводиться з дистанційного пульта управління. Розвантаження мулу проводиться перекиданням цистерни.

Для поліпшення розвантаження мулу на днище цистерни встановлюється лист з нержавіючої сталі.

Комплектація:

- клапан обмеження тиску, вікно вимірювання рівня
- дистанційна система контролю рівня мулу в цистерні
- можливість роботи на значній відстані машини від колодязя
- поворот всмоктуючої стріли на 240 °
- всесезонна експлуатація від мінус 20 ° С до плюс 40 ° С

Глибина всмоктування не менше 8 метрів ,від прийомного люку. Для збільшення глибини всмоктування до 16 метрів застосовується метод барботажу (спеціальний мундштук).

Можливість монтажу на Шасі марки:



Контактний телефон:
+38(097) 746-67-04
+38(099) 632-13-31
+38(044) 232-02-98

Адреса: Україна, 04060, м. Київ,
вул. Ризька, буд. 73-г, офіс 7
E-mail: tovkst@gmail.com
Website: kievspecteh.com

Код ЄДРПОУ 42623361.
IBAN UA573282090000026003000003717
в АТ «АБ «Південний».

Додаткові фото муловсмоктувальної машини СПЕС - 3,9 на шасі КамАЗ



Контактний телефон:
+38(097) 746-67-04
+38(099) 632-13-31
+38(044) 232-02-98

Адреса: Україна, 04060, м. Київ,
вул. Ризька, буд. 73-г, офіс 7
E-mail: tovkst@gmail.com
Website: kievspecteh.com

Код ЄДРПОУ 42623361.
IBAN UA573282090000026003000003717
в АТ «АБ «Південний».



Контактний телефон:
+38(097) 746-67-04
+38(099) 632-13-31
+38(044) 232-02-98

Адреса: Україна, 04060, м. Київ,
вул. Ризька, буд. 73-г, офіс 7
E-mail: tovkst@gmail.com
Website: kievspecteh.com

Код ЄДРПОУ 42623361.
IBAN UA573282090000026003000003717
в АТ «АБ «Південний».



Контактний телефон:
+38(097) 746-67-04
+38(099) 632-13-31
+38(044) 232-02-98

Адреса: Україна, 04060, м. Київ,
вул. Ризька, буд. 73-г, офіс 7
E-mail: tovkst@gmail.com
Website: kievspecteh.com

Код ЄДРПОУ 42623361.
IBAN UA573282090000026003000003717
в АТ «АБ «Південний».



Контактний телефон:
+38(097) 746-67-04
+38(099) 632-13-31
+38(044) 232-02-98

Адреса: Україна, 04060, м. Київ,
вул. Ризька, буд. 73-г, офіс 7
E-mail: tovkst@gmail.com
Website: kievspecteh.com

Код ЄДРПОУ 42623361.
IBAN UA573282090000026003000003717
в АТ «АБ «Південний».

Технічні характеристики муловсмоктувальної машини

SPEC - 3,9 на шасі КамАЗ

Характеристики	Показники
Максимальна корисна потужність при 2500 об/хв	178 (242) кВт (к.с.)
Тип двигуна	дизельний з турбонадувом, з ОНВ
Місткість цистерни	3,25 м ³
Час наповнення цистерни	3-6 хв.
Глибина очисного колодязя	8 м.
Максимальне розрідження в цистерні	0,085 МПа
Продуктивність вакуумного насоса	360 м ³ /год

Характеристики	Показники
Базове шасі	КАМАЗ-43253
Екологічний клас	Euro 5
Модель двигуна	Cummins ISBe6,7 E5
Коробка передач	ZF 6
Об'єм паливного бака	350 л.
Потужність двигуна	250 кВт/л.с.
Шини	10,00 R20
Колесна формула	4x2
Розділення повної ваги на передню вісь	5 145 кг.
Розділення повної ваги на задню вісь	9 445 кг.

Відбір потужності	В наявності
Зчеплення	ZF9&SACHS/MFZ 395
Підвіска передня	Ресорна
Підвіска задня	Ресорна
Передавальне відношення головної передачі	6.53
Паливна апаратура	ТНВД CR/CP3S3/L110
Технічно допустима вантажопідйомність	7 685 кг.
Максимальна швидкість	85 км / год.
Кабіна	Рестайлінгова
Повна маса	14 590 кг.
Довжина	7425 мм.
Ширина	2900 мм.
Висота	2750 мм.

НАШІ КЛІЄНТИ



Агроіндустріальний
Холдинг МХП



Onuf group



McDonald's



Ikea



Sandora



Кондитерська
фабрика «Рошен»



Збройні сили
України



Служба безпеки
України



Генеральна
прокуратура
України



Управління
державної охорони
України



Національна
гвардія України



ТОВ «Метінвест
холдинг»



Національна
гвардія України



ПриватБанк
АТ «ПАТ Приват
банк»



Окко



Укрнафта



Києво-Печерська
Лавра



Епіцентр



FOZZY



МегаМаркет



АТБ



Галичина



Карпатська
Джерельна



КМДА



Київпастрас



ASMAP



Київмедспектрас



RUDOMAIN



ЕРІДОН ТЕХ



ТОВ
Укравтозапчастина



Автоцентр KIA
Корея Моторс



Телеканал СТБ



Посольство
Швейцарії в Україні



Посольство Швеції



Dyczerhoff



КУК



Київський
політехнічний
інститут ім.
Сікорського



ХНЗУ ім. Кузеця



Національний інститут
ССХІ ім. М. М. АМОСОВА



Інститут
Гідромеханіки



Інститут Освітньої
Аналітики

Контактний телефон:
+38(097) 746-67-04
+38(099) 632-13-31
+38(044) 232-02-98

Адреса: Україна, 04060, м. Київ,
вул. Ризька, буд. 73-г, офіс 7
E-mail: tovkst@gmail.com
Website: kievspecteh.com

Код ЄДРПОУ 42623361.
IBAN UA573282090000026003000003717
в АТ «АБ «Південний».