

**Муловсмоктувальна машина SPEC - 12 на шасі МАЗ 6312**

**Об'єм цистерни: 12 м<sup>3</sup>**

**Продуктивність вакуумного насосу: 620 м<sup>3</sup>/год.**

**Глибина викачки ями: 8 м.**

**Опис :** Мулососна машина SPEC - 12 на шасі МАЗ-6312, призначена для вакуумного очищення колодязів, зливової і каналізаційної мереж від мулу і його транспортування до місця вивантаження.



Контактний телефон:  
+38(097) 746-67-04  
+38(099) 632-13-31  
+38(044) 232-02-98

Адреса: Україна, 04060, м. Київ,  
вул. Ризька, буд. 73-г, офіс 7  
E-mail: [tovkst@gmail.com](mailto:tovkst@gmail.com)  
Website: [kievspecteh.com](http://kievspecteh.com)

Код ЄДРПОУ 42623361.  
IBAN UA573282090000026003000003717  
в АТ «АБ «Південний».

## Креслення муловсмоктувальної машини SPEC - 12 на шасі МАЗ 6312

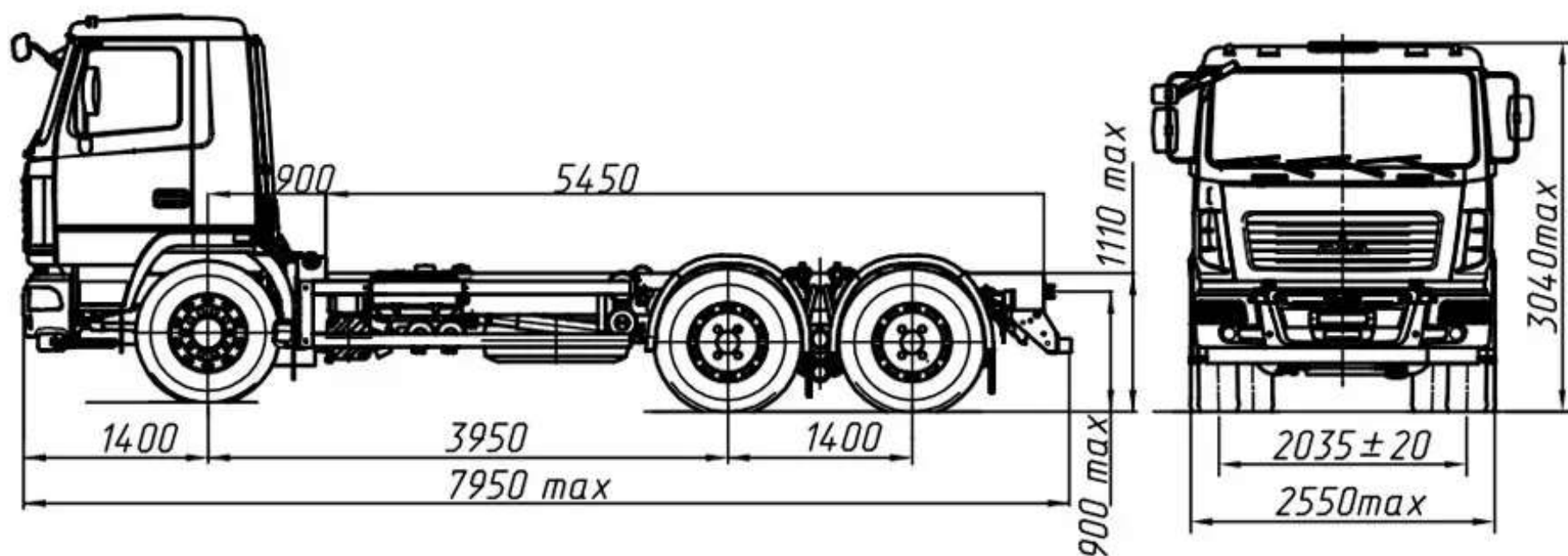

Контактний телефон:  
+38(097) 746-67-04  
+38(099) 632-13-31  
+38(044) 232-02-98

Адреса: Україна, 04060, м. Київ,  
вул. Ризька, буд. 73-г, офіс 7  
E-mail: [tovkst@gmail.com](mailto:tovkst@gmail.com)  
Website: [kievspecteh.com](http://kievspecteh.com)

Код ЄДРПОУ 42623361.  
IBAN UA573282090000026003000003717  
в АТ «АБ «Південний».

## Особливості муловсмоктувальної машини SPEC - 12 на шасі МАЗ 6312

---

### Переваги:

- управління робочим процесом здійснюється з дистанційного пульта;
- забезпечує можливість виконання робіт на значній відстані машини від колодязів або відстійників через можливі перешкоди;
- вивантаження мулу з цистерни здійснюється самоскидним способом;
- всмоктувальні рукави виготовлені з сучасного високоякісного матеріалу, що забезпечує довговічну і надійну роботу;
- для візуального спостереження за наповненням цистерни є оглядові вікна;
- спеціальні ущільнюючі гумові профілі забезпечують відмінну герметизцію цистерни.



## Опис муловсмоктувальної машини SPEC - 12 на шасі МАЗ 6312

До складу спецобладнання входять:

- цистерна;
- вакуумний насос з приводом;
- сигнально-запобіжний пристрій;
- трубопроводи вакуумно-нагнітальної системи з краном;
- приймальний люк зі всмоктувальним шлангом;
- майданчики для обслуговування;
- електрообладнання.

Глибина всмоктування не менше 8 метрів ,від прийомного люку. Для збільшення глибини всмоктування до 16 метрів застосовується метод барботажу (спеціальний мундштук).

Наповнення цистерни рідкими відходами здійснюється шляхом створення в цистерні розрідження.

При досягненні граничного рівня заповнення цистерни сигнально-запобіжний пристрій автоматично зупиняє двигун (на дизельних машинах подається звуковий сигнал).

Звільнення цистерни здійснюється як самопливом, так і під тиском.  
Для візуального спостереження за наповненням цистерни є оглядові вікна.

Для зручності роботи в темний час доби робоче місце оператора освітлюється спеціальною фарою.

Високоякісне фарбування всіх вузлів і деталей до зборки, у поєднанні із суцільними зварювальними швами, запобігає утворенню вогнищ корозії і забезпечує надійність та довговічність металоконструкцій.

**Можливість монтажу на Шасі марки:**



Контактний телефон:  
+38(097) 746-67-04  
+38(099) 632-13-31  
+38(044) 232-02-98

Адреса: Україна, 04060, м. Київ,  
вул. Ризька, буд. 73-г, офіс 7  
E-mail: [tovkst@gmail.com](mailto:tovkst@gmail.com)  
Website: [kievspecteh.com](http://kievspecteh.com)

Код ЄДРПОУ 42623361.  
IBAN UA573282090000026003000003717  
в АТ «АБ «Південний».



**Додаткові фото муловсмоктувальної машини СПЕС - 12 на шасі МАЗ 6312**

---



Контактний телефон:  
+38(097) 746-67-04  
+38(099) 632-13-31  
+38(044) 232-02-98

Адреса: Україна, 04060, м. Київ,  
вул. Ризька, буд. 73-г, офіс 7  
E-mail: [tovkst@gmail.com](mailto:tovkst@gmail.com)  
Website: [kievspecteh.com](http://kievspecteh.com)

Код ЄДРПОУ 42623361.  
IBAN UA573282090000026003000003717  
в АТ «АБ «Південний».

---



Контактний телефон:  
+38(097) 746-67-04  
+38(099) 632-13-31  
+38(044) 232-02-98

Адреса: Україна, 04060, м. Київ,  
вул. Ризька, буд. 73-г, офіс 7  
E-mail: [tovkst@gmail.com](mailto:tovkst@gmail.com)  
Website: [kievspecteh.com](http://kievspecteh.com)

Код ЄДРПОУ 42623361.  
IBAN UA573282090000026003000003717  
в АТ «АБ «Південний».





Контактний телефон:  
+38(097) 746-67-04  
+38(099) 632-13-31  
+38(044) 232-02-98

Адреса: Україна, 04060, м. Київ,  
вул. Ризька, буд. 73-г, офіс 7  
E-mail: [tovkst@gmail.com](mailto:tovkst@gmail.com)  
Website: [kievspecteh.com](http://kievspecteh.com)

Код ЄДРПОУ 42623361.  
IBAN UA573282090000026003000003717  
в АТ «АБ «Південний».



**Технічні характеристики муловсмоктувальної машини****SPEC - 12 на шасі МАЗ 6312**

Параметр	Значення
Базове шасі	МАЗ-6312
Місткість цистерни	12,0 м <sup>3</sup>
Глибина всмоктування	8 м.
Продуктивність вакуумного насосу	620 м <sup>3</sup> /Г
Макисмальне розрідження в цистерні	0,08 МПа.
Час наповнення цистерни	7-10 хв.

Параметр	Значення
Технічно допустима загальна маса автомобіля	26 500 кг.
Розподіл технічно допустимої загальної маси автомобіля	
- на передню вісь	7 500 кг.
- на задній міст	19 000 кг.
Повна маса автомобіля у спорядженому стані	9 430 кг.
Розподіл маси автомобіля у спорядженому стані	
- на передню вісь	4 830 кг.
- на задній міст	4 600 кг.
Технічно допустима вантажопідйомність	17 020 (20 020) кг.
Монтажна довжина рами	5 550 мм.
Двигун	ЯМЗ 53623.10 (Євро-5)
Потужність двигуна	273 к.с.
Коробка передач	ZF 9S1310TO
Число передач КП	9
Максимальна швидкість	85 км/год



## НАШІ КЛІЄНТИ



Агроіндустріальний  
Холдинг МХП



Onuf group



McDonald's



Ikea



Sandora



Кондитерська  
фабрика «Рошен»



Збройні сили  
України



Служба безпеки  
України



Генеральна  
прокуратура  
України



Управління  
державної охорони  
України



Національна  
гвардія України



ТОВ «Метінвест  
холдинг»



Національна  
гвардія України



ПриватБанк  
АТ «ПАТ Приват  
банк»



Окко



Укрнафта



Києво-Печерська  
Лавра



Епіцентр



FOZZY



МегаМаркет



АТБ



Галичина



Карпатська  
Джерельна



КМДА



Київпастрас



ASMAP



Київмедспецтранс



RUDOMAIN



ЕРІДОН ТЕХ



ТОВ  
Укравтозапчастина



Автоцентр KIA  
Корея Моторс



Телеканал СТБ



Посольство  
Швейцарії в Україні



Посольство Швеції



Dyczerhoff



КУК



Київський  
політехнічний  
інститут ім.  
Скворського



ХНУ ім. Кузевиці



Національний інститут  
ССХІ ім. М. М. АМОСОВА



Інститут  
Гідромеханіки



Інститут Освітньої  
Аналітики

Контактний телефон:  
+38(097) 746-67-04  
+38(099) 632-13-31  
+38(044) 232-02-98

Адреса: Україна, 04060, м. Київ,  
вул. Ризька, буд. 73-г, офіс 7  
E-mail: [tovkst@gmail.com](mailto:tovkst@gmail.com)  
Website: [kievspecteh.com](http://kievspecteh.com)

Код ЄДРПОУ 42623361.  
IBAN UA573282090000026003000003717  
в АТ «АБ «Південний».