

Муловсмоктувальна машина КСТ - 4 шасі JAC N-120

Об`єм цистерни: 4 м³

Продуктивність вакуумного насосу: 390 м³/год.

Глибина викачки ями: 17 м.

Опис : Муловсмоктувальна машина КСТ - 4 призначена для вакуумного очищення колодязів, зливової і каналізаційної мереж від мулу і його транспортування до місця вивантаження.



Контактний телефон:
+38(097) 746-67-04
+38(099) 632-13-31
+38(044) 232-02-98

Адреса: Україна, 04060, м. Київ,
вул. Ризька, буд. 73-г, офіс 7
E-mail: tovkst@gmail.com
Website: kievspecteh.com

Код ЄДРПОУ 42623361.
IBAN UA573282090000026003000003717
в АТ «АБ «Південний».

Креслення муловсмоктувальної машини КСТ - 4 шасі JAC N-120

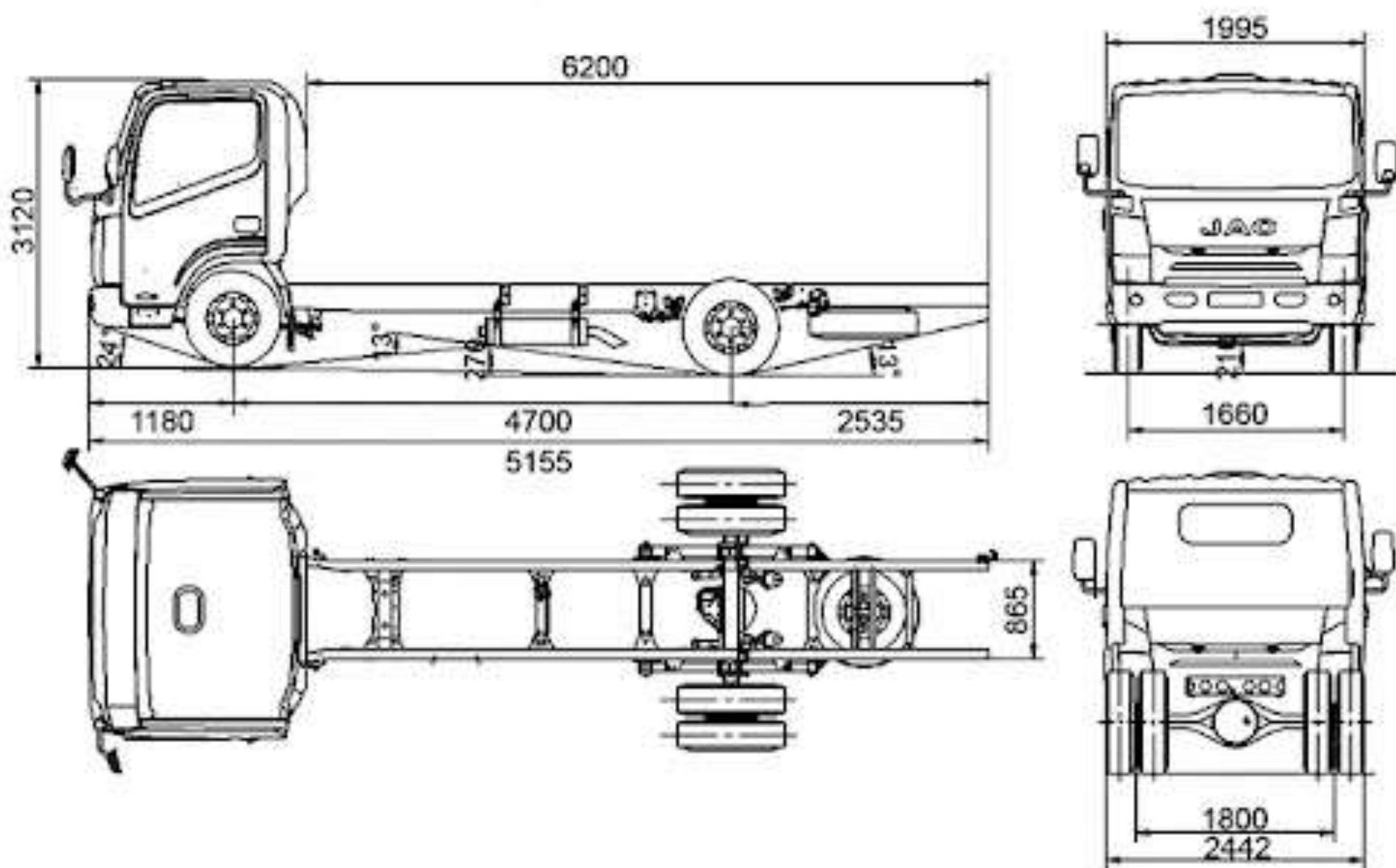

Контактний телефон:
+38(097) 746-67-04
+38(099) 632-13-31
+38(044) 232-02-98

Адреса: Україна, 04060, м. Київ,
вул. Ризька, буд. 73-г, офіс 7
E-mail: tovkst@gmail.com
Website: kievspecteh.com

Код ЄДРПОУ 42623361.
IBAN UA573282090000026003000003717
в АТ «АБ «Південний».

Опис муловсмоктувальної машини КСТ - 4 шасі JAC N-120

До складу спеціального обладнання входять:

цистерна, вакуумний насос з приводом, всмоктувальна стріла, гідравлічна, пневматична та електрична системи і додаткове обладнання.

Управління всмоктувальною стрілою здійснюється з дистанційного пульта управління. Вивантаження мулу проводиться перекиданням цистерни

Наповнення цистерни рідкими відходами здійснюється шляхом створення в цистерні розрідження. При досягненні граничного рівня заповнення цистерни сигнально-запобіжний пристрій автоматично зупиняє двигун (на дизельних машинах подається звуковий сигнал).

Звільнення цистерни здійснюється як самопливом, так і під тиском.

Переваги:

- можливість управління робочим процесом здійснюється з дистанційного пульта, що дає можливість виконання робіт на значній відстані машини від колодязів або відстійників через можливі перешкоди;
- вивантаження мулу з цистерни здійснюється самоскидним способом;
- всмоктувальні рукави виготовлені з сучасного високоякісного матеріалу, що забезпечує довговічну і надійну роботу;
- для візуального спостереження за наповненням цистерни є оглядові вікна;
- спеціальні ущільнюючі гумові профілі забезпечують відмінну герметизцію цистерни.

Товщина металу бочки 5 мм.

Товщина денця бочки не менше 6 мм.

Всередині цистерни на дно встановлено жолоб з нержавіючої сталі для полегшення вивантаження мулистих мас.

Робочий сектор стріли , не більше 300 градусів.

Глибина всмоктування не менше 6 метрів ,від прийомного люку. Для збільшення глибини всмоктування до 16 метрів застосовується метод барботажу (спеціальний мундштук).

Заднє дно відкривається (гідравлічно), для вивантаження мулистих мас ,замки – гідравлічні.

Для вивантаження , кут підйому цистерни ,не менше 45 град.

Завдяки комплектним металевим подовжувачам стріли (2,5м -1шт та 1,25м-2шт) є можливість розмиву злежаних мулистих відкладень , для більш ефективного чищення ям, колодязів.

Є можливість зливу мулистої води через стрілу з метою полегшеного транспортування мулистих мас до місця вивантаження.

Подовжувачі для мулососу металеві 2,5м-1шт і 1,25 м-2шт.

Додаткові фото муловсмоктувальної машини КСТ - 4 шасі JAC N-120



Контактний телефон:
+38(097) 746-67-04
+38(099) 632-13-31
+38(044) 232-02-98

Адреса: Україна, 04060, м. Київ,
вул. Ризька, буд. 73-г, офіс 7
E-mail: tovkst@gmail.com
Website: kievspecteh.com

Код ЄДРПОУ 42623361.
IBAN UA573282090000026003000003717
в АТ «АБ «Південний».



Контактний телефон:
+38(097) 746-67-04
+38(099) 632-13-31
+38(044) 232-02-98

Адреса: Україна, 04060, м. Київ,
вул. Ризька, буд. 73-г, офіс 7
E-mail: tovkst@gmail.com
Website: kievspecteh.com

Код ЄДРПОУ 42623361.
IBAN UA573282090000026003000003717
в АТ «АБ «Південний».

Технічні характеристики муловсмоктувальної машини

КСТ - 4 шасі JAC N-120

Параметр	Показник
Об'єм цистерни	4 м ³
Продуктивність насосу	390 м ³ /Г
Швидкість наповнення цистерни	5-7 хв.
Швидкість спустошення цистерни самопливом	35 м ³ /год
Кут підйому цистерни	60°
Маса устаткування	2120 кг.
Максимальна глибина всмоктування	6,5 м.

Параметр	Показник
Кабіна зі спальним місцем	Модель N120
колісна формула	4*2
Двигун	
Модель	ISF3.8S5168((Євро-5)
Тип	Common Rail+SCR
Об'єм	3760
Максимальна потужність (к.с.)	166/2600 (122kw/2600)
Максимальний крутний момент (н/м)	592/1300-1700
Трансмісія	
КПП	6DS60T-D
Передавальні числа	I:6.012, II:3.292, III:2.004, IV:1.367, V:1, VI:0.789, R:5.395
Положення передачі	1 3 5 R 2 4 6

Ведучий Міст

Модель/передаточне число НААМ 4.875

Основні параметри

Габаритні розміри шасі (мм)	8300×2345×2450
Монтажна довжина (мм)	6200
Колісна база (мм)	4700
Коля (мм)	1660/1800
Споряджена маса шасі (кг)	4290
Вантажопідйомність шасі (кг)	7690
Повна маса (кг)	11980
Максимальна швидкість (км/год)	110
Мінімальний дорожній просвіт (мм)	218
Максимальне долання підйому (%)	30
Мінімальний радіус повороту (м)	10,5
Шини	255/70R22.5
Рульовий механізм	Гідропідсилювач керма
Паливний бак	210L
Акумуляторні батареї	Акумуляторна батарея 120 А.год (2 шт) 24В
Гальмівна система	Двоконтурна пневматична з 4- канальною ABS

НАШІ КЛІЄНТИ



Агроіндустріальний
Холдинг МХП



Onuf group



McDonald's



Ikea



Sandora



Кондитерська
фабрика «Рошен»



Збройні сили
України



Служба безпеки
України



Генеральна
прокуратура
України



Управління
державної охорони
України



Національна
гвардія України



ТОВ «Метінвест
холдинг»



Національна
гвардія України



ПриватБанк
АТ «ПАТ Приват
банк»



Окко



Укрнафта



Києво-Печерська
Лавра



Епіцентр



FOZZY



МегаМаркет



АТБ



Галичина



Карпатська
Джерельна



КМДА



Київпастрас



ASMAP



Київмедспецтранс



RUDOMAIN



ЕРІДОН ТЕХ



ТОВ
Укравтозапчастина



Автоцентр KIA
Корея Моторс



Телеканал СТБ



Посольство
Швейцарії в Україні



Посольство Швеції



Dyczerhoff



КУК



Київський
політехнічний
інститут ім.
Скворського



ХНЗУ ім. Кузевиці



Національний інститут
ССХІ ім. М. М. АМОСОВА



Інститут
Гідромеханіки



Інститут Освітньої
Аналітики

Контактний телефон:
+38(097) 746-67-04
+38(099) 632-13-31
+38(044) 232-02-98

Адреса: Україна, 04060, м. Київ,
вул. Ризька, буд. 73-г, офіс 7
E-mail: tovkst@gmail.com
Website: kievspecteh.com

Код ЄДРПОУ 42623361.
IBAN UA573282090000026003000003717
в АТ «АБ «Південний».