

Муловсмоктувальна машина 4 м³ на шасі MAN TGM 18 330

Об`єм цистерни: 4 м³

Продуктивність вакуумного насосу: 620 м³/год.

Глибина викачки ями: 17 м.

Опис : Муловсмоктувальна машина на шасі MAN TGM 18 330, об'ємом цистерни на 4 м³, продуктивністю насоса, не менше 620 м³/год, насосом високого тиску Pratissoli (Італія), з максимальним розрідження, що створює вакуумний насос 0,08 Мпа. швидкість наповнення цистерни відбувається за 6-8 хвилин.



Креслення муловсмоктувальної машини 4 м³ на шасі MAN TGM 18 330

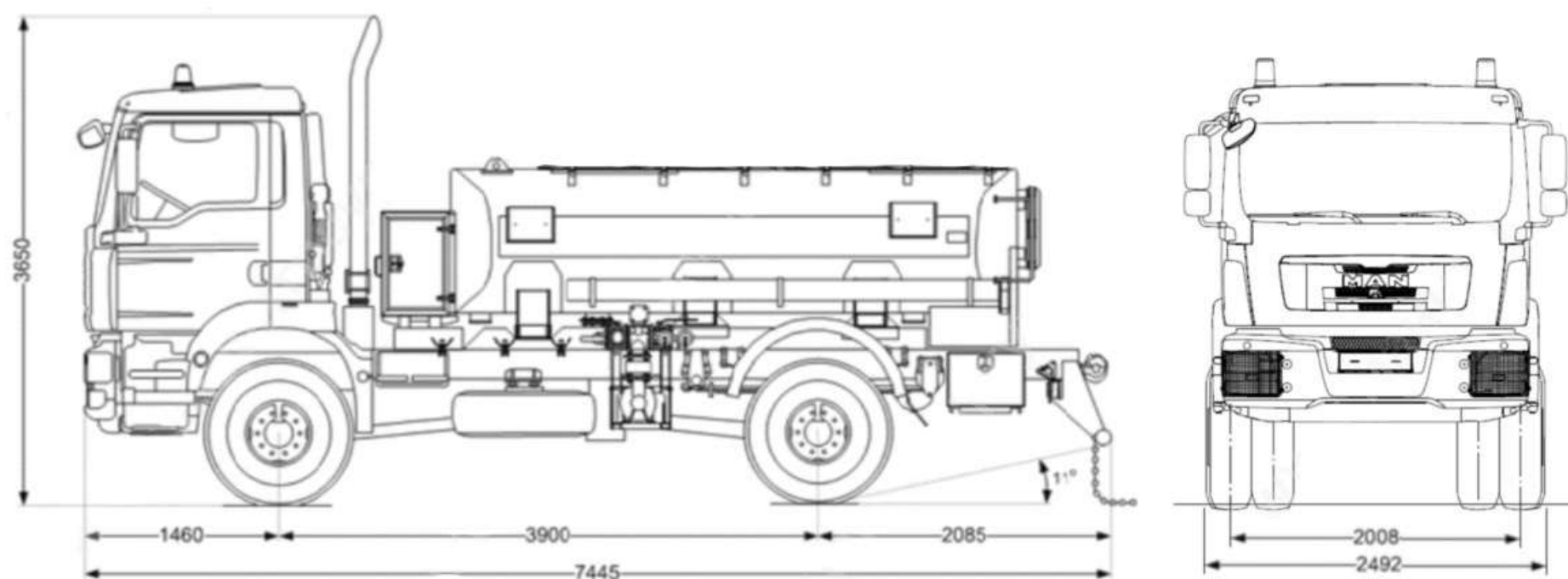

Контактний телефон:
+38(097) 746-67-04
+38(099) 632-13-31
+38(044) 232-02-98

Адреса: Україна, 04060, м. Київ,
вул. Ризька, буд. 73-г, офіс 7
E-mail: tovkst@gmail.com
Website: kievspecteh.com

Код ЄДРПОУ 42623361.
IBAN UA573282090000026003000003717
в АТ «АБ «Південний».

Особливості муловсмоктувальної машини 4 м³ на шасі MAN TGM 18 330

Характеристики та опис навісного обладнання і цистерни:

- Товщина металу бочки 5 мм.
- Товщина денця бочки не менше 5 мм.
- У середині цистерни на дно встановлено жолоб із нержавіючої сталі 2мм. для полегшення вивантаження мулу.
- Робочий сектор стріли, трохи більше 300 градусів.
- Глибина всмоктування щонайменше 8 метрів від приймального люка. Для збільшення глибини всмоктування до 16 метрів застосовується метод барботажу (спеціальний мундштук).
- Відкриває заднє дно, для вивантаження мулових мас, гідравлічне.
- Для вивантаження, кут підйому цистерни не менше 45 град.
- Завдяки комплектним металевим подовжувачам стріли (2,5м-1шт і 1,25м-2шт) є можливість розмивання мулових відкладень, що злежалися, для більш ефективного чищення ям, колодязів.
- Є можливість зливу мулової води через стрілу з метою полегшеного транспортування мулової маси до місця вивантаження.
- Рукав для илососів DN100, L-8м.
- Подовжувачі для илососа металеві 2,5м-1шт 1,25м-2шт.



Контактний телефон:
+38(097) 746-67-04
+38(099) 632-13-31
+38(044) 232-02-98

Адреса: Україна, 04060, м. Київ,
вул. Ризька, буд. 73-г, офіс 7
E-mail: tovkst@gmail.com
Website: kievspecteh.com

Код ЄДРПОУ 42623361.
IBAN UA573282090000026003000003717
в АТ «АБ «Південний».

Опис муловсмоктувальної машини 4 м³ на шасі MAN TGM 18 330

До складу спеціального обладнання входять:

- цистерна,
- вакуумний насос із приводом,
- всмоктувальна стріла, гідравлічна,
- пневматична та електрична система та додаткове обладнання.
- Управління стрілою, що вбирає, ведеться з дистанційного пульта управління.
- Вивантаження мулу проводиться перекиданням цистерни.
- Наповнення цистерни рідкими відходами проводиться шляхом створення цистерни розрідження. При досягненні граничного рівня заповнення цистерни сигнально-запобіжний пристрій автоматично зупиняє двигун (на дизельних машинах подається звуковий сигнал).
- Звільнення цистерни здійснюється як самопливом, і під тиском.

Переваги:

- можливість керування робочим процесом здійснюється з дистанційного пульта, що дає можливість виконання робіт на значній відстані машини від колодязів або відстійників через можливі перешкоди;
- вивантаження мулу з цистерни здійснюється самоскидним способом;
- всмоктувальні рукави виготовлені із сучасного високоякісного матеріалу, що забезпечує довговічну та надійну роботу;
- для візуального спостереження за наповненням цистерни є оглядові вікна;
- спеціальні ущільнюючі гумові профілі забезпечують відмінну герметизацію цистерни.

**Додаткові фото муловсмоктувальної машини 4 м³
на шасі MAN TGM 18 330**



Контактний телефон:
+38(097) 746-67-04
+38(099) 632-13-31
+38(044) 232-02-98

Адреса: Україна, 04060, м. Київ,
вул. Ризька, буд. 73-г, офіс 7
E-mail: tovkst@gmail.com
Website: kievspecteh.com

Код ЄДРПОУ 42623361.
IBAN UA573282090000026003000003717
в АТ «АБ «Південний».



Контактний телефон:
+38(097) 746-67-04
+38(099) 632-13-31
+38(044) 232-02-98

Адреса: Україна, 04060, м. Київ,
вул. Ризька, буд. 73-г, офіс 7
E-mail: tovkst@gmail.com
Website: kievspecteh.com

Код ЄДРПОУ 42623361.
IBAN UA573282090000026003000003717
в АТ «АБ «Південний».



Контактний телефон:
+38(097) 746-67-04
+38(099) 632-13-31
+38(044) 232-02-98

Адреса: Україна, 04060, м. Київ,
вул. Ризька, буд. 73-г, офіс 7
E-mail: tovkst@gmail.com
Website: kievspecteh.com

Код ЄДРПОУ 42623361.
IBAN UA573282090000026003000003717
в АТ «АБ «Південний».

Технічні характеристики муловсмоктувальної машини 4 м³

на шасі MAN TGM 18 330

Параметр	Показник/Од. вимірювання
Об'єм цистерни	4 м ³
Насос високого тиску	Pratissoli Італія
Продуктивність насоса, не менше	620 м ³ /год
Максимальне розрідження, що створюється вакуумним насосом	0,08 Мпа.
Швидкість наповнення цистерни	6-8 хв.
Рекомендоване шасі	MAN
Параметр	Показник
Марка	MAN
Модель	TGM 18 330
Повна маса	18000 кг.
Фаркоп	+
Паливо	дизель
Тип КПП	механіка
Кількість осей	2
Колісна формула	4x4
Розмір гуми	315/70 R22.5
Кондиціонер	+
Клімат-контроль	+
Круїз контроль	+
Круїз-контроль (темпомат)	+
Електросклопідйомники	+

НАШІ КЛІЄНТИ



Агроіндустріальний
Холдинг МХП



Onuf group



McDonald's



Ikea



Sandora



Кондитерська
фабрика «Рошен»



Збройні сили
України



Служба безпеки
України



Генеральна
прокуратура
України



Управління
державної охорони
України



Національна
гвардія України



ТОВ «Метінвест
холдинг»



Національна
гвардія України



ПриватБанк
АТ «ПАТ Приват
банк»



Окко



Укрнафта



Києво-Печерська
Лавра



Епіцентр



FOZZY



МегаМаркет



АТБ



Галичина



Карпатська
Джерельна



КМДА



Київпастрас



ASMAP



Київмедспецтранс



RUDOMAIN



ЕРІДОН ТЕХ



ТОВ
Укравтозапчастина



Автоцентр KIA
Корея Моторс



Телеканал СТБ



Посольство
Швейцарії в Україні



Посольство Швеції



Duckerhoff



КУК



Київський
політехнічний
інститут ім.
Сікорського



ХНУ ім. Кузевиці



Національний інститут
ССХІ ім. М. М. АМОСОВА



Інститут
Гідромеханіки



Інститут Освітньої
Аналітики

Контактний телефон:
+38(097) 746-67-04
+38(099) 632-13-31
+38(044) 232-02-98

Адреса: Україна, 04060, м. Київ,
вул. Ризька, буд. 73-г, офіс 7
E-mail: tovkst@gmail.com
Website: kievspecteh.com

Код ЄДРПОУ 42623361.
IBAN UA573282090000026003000003717
в АТ «АБ «Південний».