

Мультиліфт на шасі МАЗ-6310

Об'єм бункера: 22 м³

Тип завантаження: 3 системою мультиліфт

Система завантаження: Механічна

Опис : Мультиліфт на шасі МАЗ-6310 оснащений механізмом мультиліфт, дозволяє встановлювати різні за призначенням кузова для перевезення різноманітного вантажу - зернових, піску, щебеню, металобрухту, сміття і т.д. Максимальний об'єм контейнера 35 м³. Модель двигуна Daimler Chrysler OM 501 LA.V6 (ЄВРО-5).



Контактний телефон:
+38(097) 746-67-04
+38(099) 632-13-31
+38(044) 232-02-98

Адреса: Україна, 04060, м. Київ,
вул. Ризька, буд. 73-г, офіс 7
E-mail: tovkst@gmail.com
Website: kievspecteh.com

Код ЄДРПОУ 42623361.
IBAN UA573282090000026003000003717
в АТ «АБ «Південний».

Креслення мультиліфта на шасі МАЗ-6310

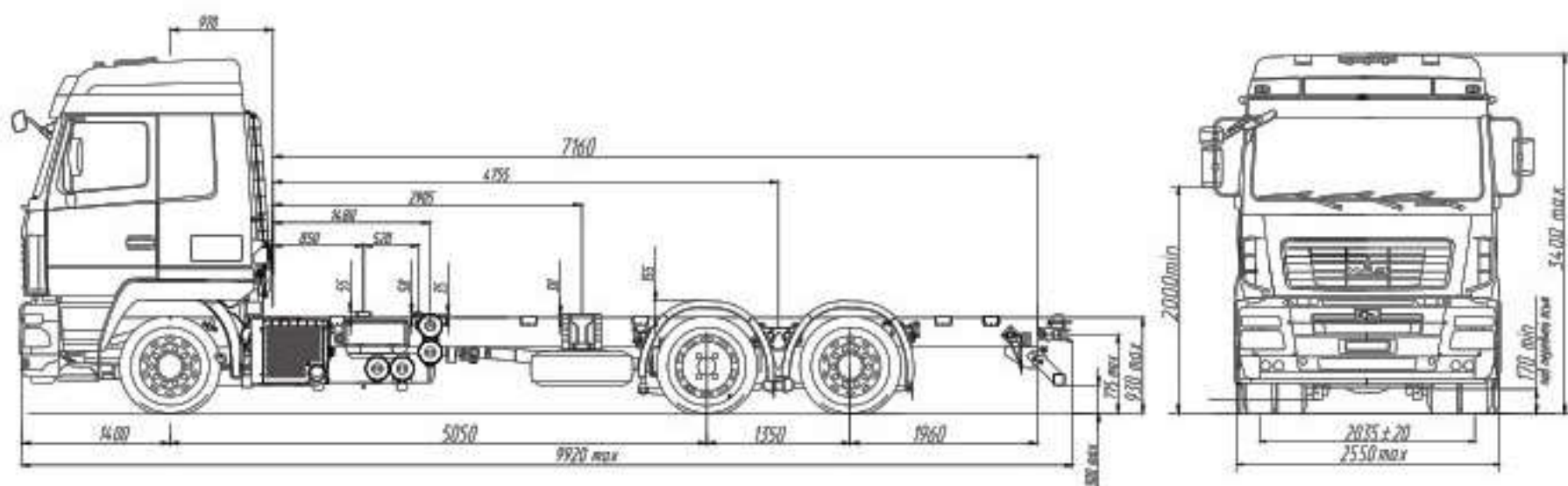

Контактний телефон:
+38(097) 746-67-04
+38(099) 632-13-31
+38(044) 232-02-98

Адреса: Україна, 04060, м. Київ,
вул. Ризька, буд. 73-г, офіс 7
E-mail: tovkst@gmail.com
Website: kievspecteh.com

Код ЄДРПОУ 42623361.
IBAN UA573282090000026003000003717
в АТ «АБ «Південний».

Опис мультиліфта на шасі МАЗ-6310

Автомобіль МАЗ - 6310 оснащений механізмом мультиліфт, дозволяє встановлювати різні за призначенням кузови для перевезення різноманітного вантажу - зернових, піску, щебеню, металобрухту, сміття і т.д. Здатний до трансформації мультиліфтовий кузов має незаперечні переваги для виконання різних завдань. Оснащений механізмом мультиліфт автомобіль буде працювати з максимальною віддачею.

Застосування контейнерів для мультиліфтових установок істотно прискорює і спрощує завдання з вивезення відходів підприємств і заводів. Установка даних кузовів на ваші автомобілі дозволить вам істотно заощадити час і трудові ресурси, що витрачаються на утилізацію і транспортування відходів вашого виробництва. Незаперечним є економічний ефект від застосування таких кузовів великими підприємствами, концернами, холдингами і заводами, що мають в своєму розпорядженні кілька об'єктів.

МАЗ 6310 з колісною формулою бх4, використовується для установки дорожнього устаткування та навісного обладнання. Має видатні робочі параметри, приваблює невисокою ціною відносно своїх закордонних аналогів. Простий у ремонті.

Додаткові фото мультиліфта на шасі МАЗ-6310



Контактний телефон:
+38(097) 746-67-04
+38(099) 632-13-31
+38(044) 232-02-98

Адреса: Україна, 04060, м. Київ,
вул. Ризька, буд. 73-г, офіс 7
E-mail: tovkst@gmail.com
Website: kievspecteh.com

Код ЄДРПОУ 42623361.
IBAN UA573282090000026003000003717
в АТ «АБ «Південний».



Контактний телефон:
+38(097) 746-67-04
+38(099) 632-13-31
+38(044) 232-02-98

Адреса: Україна, 04060, м. Київ,
вул. Ризька, буд. 73-г, офіс 7
E-mail: tovkst@gmail.com
Website: kievspecteh.com

Код ЄДРПОУ 42623361.
IBAN UA573282090000026003000003717
в АТ «АБ «Південний».

Технічні характеристики мультиліфта на шасі МАЗ-6310

| Параметр | Показник |
|--|--|
| Модель | Маз 6310 |
| Вантажопідйомність | 20 000 кг. |
| Максимальна довжина контейнера | 7000 мм. |
| Максимальний об'єм контейнера | 35 м ³ |
| Технічно допустима загальна маса автомобіля | 26 500 (30 500) кг. |
| Розподіл технічно допустимої загальної маси автомобіля: | |
| - на передню вісь | 7 500 кг. |
| - на задній міст | 19 000 (23 000) кг. |
| Повна маса автомобіля у спорядженому стані | 9 430 кг. |
| Розподіл маси автомобіля у спорядженому стані | |
| - на передню вісь | 4 830 кг. |
| - на задній міст | 4 600 кг. |
| Технічно допустима вантажопідйомність | 17 020 (20 020) кг. |
| Монтажна довжина рами | 5 550 мм. |
| Двигун | Daimler Chrysler OM 501 LA.V6 (ЄВРО-5) |
| Потужність двигуна | 273 к.с |
| Коробка передач | ZF 9S1310TO (9JS135TA) |
| Число передач КП | 9 |
| Максимальна швидкість | 85 км/год. |

| Параметр | Показник |
|--|--|
| Модель двигуна | Daimler Chrysler OM 501 LA.V6 (ЄВРО-5) |
| Потужність двигуна | 320/435 кВт/к.с. |
| Коробка передач (число передач) | ZF16S221 (16) |
| Розмір шин | 315/80R22,5 |
| База автомобіля | 5050 мм. |
| Об'єм паливного бака, | 500 літрів. |
| Розподіл маси та навантажень | |
| На передню вісь | 7100 кг. |
| На задній міст | 11500 кг. |
| Технічно допустима повна маса автомобіля | 25700 кг. |
| Споряджена маса автомобіля | 9710 кг. |
| Технічно допустима вантажопідйомність | 15840 кг |

НАШІ КЛІЄНТИ



Агроіндустріальний
Холдинг МХП



Onuf group



McDonald's



Ikea



Sandora



Кондитерська
фабрика «Рошен»



Збройні сили
України



Служба безпеки
України



Генеральна
прокуратура
України



Управління
державної охорони
України



Національна
гвардія України



ТОВ «Метінвест
холдинг»



Національна
гвардія України



ПриватБанк
АТ «ПАТ Приват
банк»



Окко



Укрнафта



Києво-Печерська
Лавра



Епіцентр



FOZZY



МегаМаркет



АТБ



Галичина



Карпатська
Джерельна



КМДА



Київпастрас



ASMAP



Київмедспектрас



RUDOMAIN



ЕРІДОН ТЕХ



ТОВ
Укравтозапчастина



Автоцентр KIA
Корея Моторс



Телеканал СТБ



Посольство
Швейцарії в Україні



Посольство Швеції



Dyczerhoff



КУК



Київський
політехнічний
інститут ім.
Скородового



ХНУ ім. Кузевиці



Національний інститут
ССХІ ім. М. М. АМОСОВА



Інститут
Гідромеханіки



Інститут Освітньої
Аналітики

Контактний телефон:
+38(097) 746-67-04
+38(099) 632-13-31
+38(044) 232-02-98

Адреса: Україна, 04060, м. Київ,
вул. Ризька, буд. 73-г, офіс 7
E-mail: tovkst@gmail.com
Website: kievspecteh.com

Код ЄДРПОУ 42623361.
IBAN UA573282090000026003000003717
в АТ «АБ «Південний».