

Мультиліфт на шасі КамАЗ 65115

Об'єм бункера: 20 м³

Тип завантаження: З системою мультиліфт

Система завантаження: Механічна

Опис : Мультиліфт Palfinger PH T15P на базі шасі КАМАЗ 65115 може бути використаний для робіт з легкими вантажами (неущільнене побутове сміття, будівельне сміття, металева стружка) та об'ємів контейнерів до 27 куб.м. Підходить для перевезення прес-контейнерів, компакторів. Об'єм бункера 20 м³, тип завантаження з системою мультиліфт, з системою завантаження механічна.



Креслення мультиліфта на шасі КамАЗ 65115

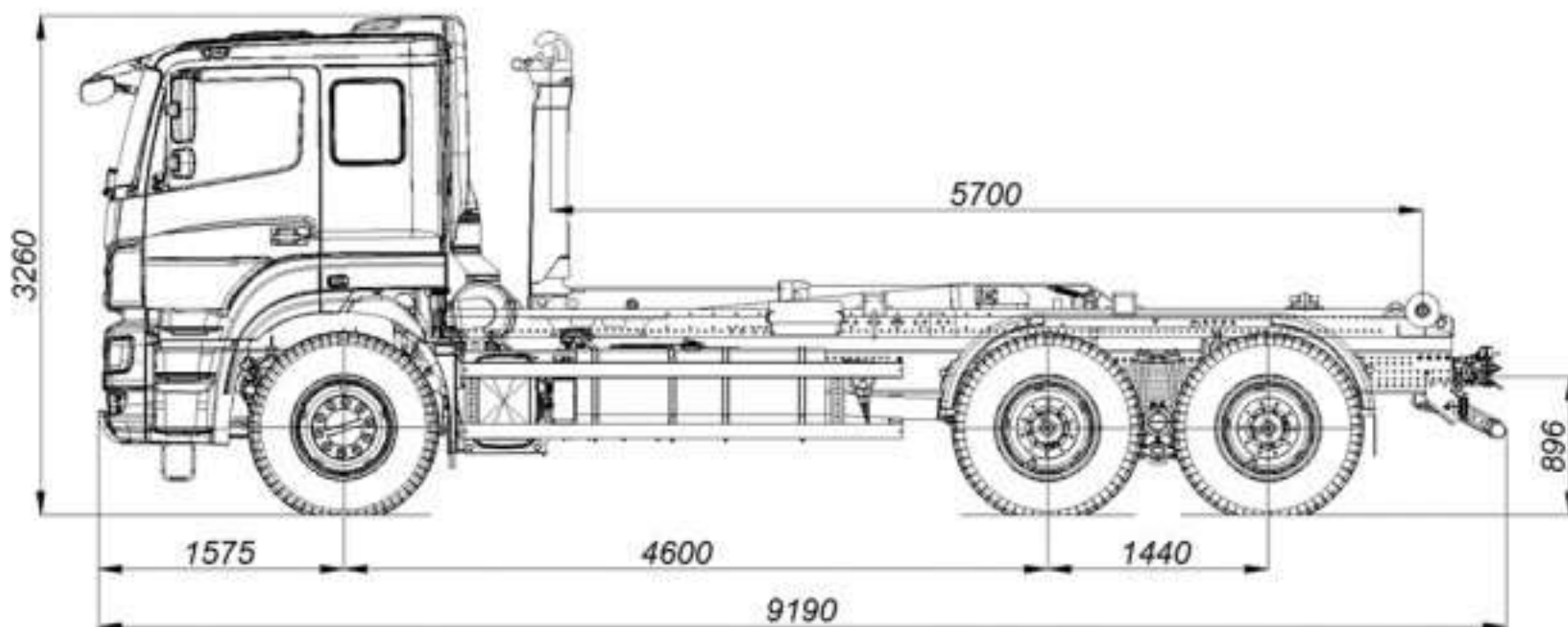

Контактний телефон:
+38(097) 746-67-04
+38(099) 632-13-31
+38(044) 232-02-98

Адреса: Україна, 04060, м. Київ,
вул. Ризька, буд. 73-г, офіс 7
E-mail: tovkst@gmail.com
Website: kievspecteh.com

Код ЄДРПОУ 42623361.
IBAN UA573282090000026003000003717
в АТ «АБ «Південний».

Опис мультиліфта на шасі КамАЗ 65115

Багатоцільовий вантажний транспорт, в тому числі КамАЗ 65115 з мультиліфтом, широко застосовується не тільки в комунальній сфері, а й у сільськогосподарській галузі, на транспортних підприємствах, в будівництві. Одна така машина, укомплектована необхідними типами кузовів, здатна замінити цілий парк спецтехніки.

Застосування контейнерів для мультиліфтових установок істотно прискорює і спрощує завдання з вивезення відходів підприємств і заводів. Установка даних кузовів на ваші автомобілі дозволить вам істотно заощадити час і трудові ресурси, що витрачаються на утилізацію і транспортування відходів вашого виробництва.

Кузов розвантажується як у звичайного самоскида через задній борт, при цьому кузов залишається надійно прикріпленим до підйимального механізму, або встановлюється без розвантаження на відповідне місце за транспортним засобом. Набір змінних кузовів, виготовлених за стандартом, дозволяє одному і тому ж автомобілю вантажити, перевозити, вивантажувати будь-якої вид вантажу без втрати часу.

Додаткові фото мультиліфта на шасі КамАЗ 65115



Контактний телефон:
+38(097) 746-67-04
+38(099) 632-13-31
+38(044) 232-02-98

Адреса: Україна, 04060, м. Київ,
вул. Ризька, буд. 73-г, офіс 7
E-mail: tovkst@gmail.com
Website: kievspecteh.com

Код ЄДРПОУ 42623361.
IBAN UA573282090000026003000003717
в АТ «АБ «Південний».



Контактний телефон:
+38(097) 746-67-04
+38(099) 632-13-31
+38(044) 232-02-98

Адреса: Україна, 04060, м. Київ,
вул. Ризька, буд. 73-г, офіс 7
E-mail: tovkst@gmail.com
Website: kievspecteh.com

Код ЄДРПОУ 42623361.
IBAN UA573282090000026003000003717
в АТ «АБ «Південний».

Технічні характеристики мультиліфта на шасі КамАЗ 65115

Параметр	Показник
Модель	65115
Виробник	КАМАЗ
Колісна формула	6x4
Ошиновка	2
Потужність	300 к.с.
Монтажна довжина рами	6900 мм.
Колісна база	4470 мм.
КПП	ZF9
П / о головної передачі	5.94
Спальне місце	1
Шини	11.00R20 11.00R22,5
Бак	350 л.
ТСУ	шк-пет.
Екологічний клас	4
Особливості комплектації автомобіля	МКБ, МОБ, дв. Cummins ISB6.7 300 (Е-4), ТНВД BOSCH, Common Rail, ДЗК, рестайлінг

НАШІ КЛІЄНТИ



Агроіндустріальний
Холдінг МХП



Onuf group



McDonald's



Ikea



Sandora



Кондитерська
фабрика «Рошен»



Збройні сили
України



Служба безпеки
України



Генеральна
прокуратура
України



Управління
державної охорони
України



Національна
гвардія України



ТОВ «Метінвест
холдінг»



Національна
гвардія України



ПриватБанк
АТ «ПАТ Приват
банк»



Окко



Укрнафта



Києво-Печерська
Лавра



Епіцентр



FOZZY



МегаМаркет



АТБ



Галичина



Карпатська
Джерельна



КМДА



Київпастрас



ASMAP



Київмедспецтранс



RUDOMAIN



ЕРІДОН ТЕХ



ТОВ
Укравтозапчастина



Автоцентр KIA
Корея Моторс



Телеканал СТБ



Посольство
Швейцарії в Україні



Посольство Швеції



Dycckerhoff



КУК



Київський
політехнічний
інститут ім.
Сікорського



ХНЗУ ім. Кузеєвця



Національний інститут
ССХІ ім. М. М. АМОСОВА



Інститут
Гідромеханіки



Інститут Освітньої
Аналітики

Контактний телефон:
+38(097) 746-67-04
+38(099) 632-13-31
+38(044) 232-02-98

Адреса: Україна, 04060, м. Київ,
вул. Ризька, буд. 73-г, офіс 7
E-mail: tovkst@gmail.com
Website: kievspecteh.com

Код ЄДРПОУ 42623361.
IBAN UA573282090000026003000003717
в АТ «АБ «Південний».