

Молоковоз на базі шасі FORD TRUCKS 1833 DC 4x2

Об'єм цистерни: 10 м³

Кількість секцій: 1 шт.

Опис : Молоковоз — тип спеціальної техніки, різновид автоцистерни, призначений для перевезення молока, також молоковоз може перевозити питну та мінеральну воду, олію.



Контактний телефон:
+38(097) 746-67-04
+38(099) 632-13-31
+38(044) 232-02-98

Адреса: Україна, 04060, м. Київ,
вул. Ризька, буд. 73-г, офіс 7
E-mail: tovkst@gmail.com
Website: kievspecteh.com

Код ЄДРПОУ 42623361.
IBAN UA573282090000026003000003717
в АТ «АБ «Південний».

Креслення FORD TRUCKS 1833 DC 4x2

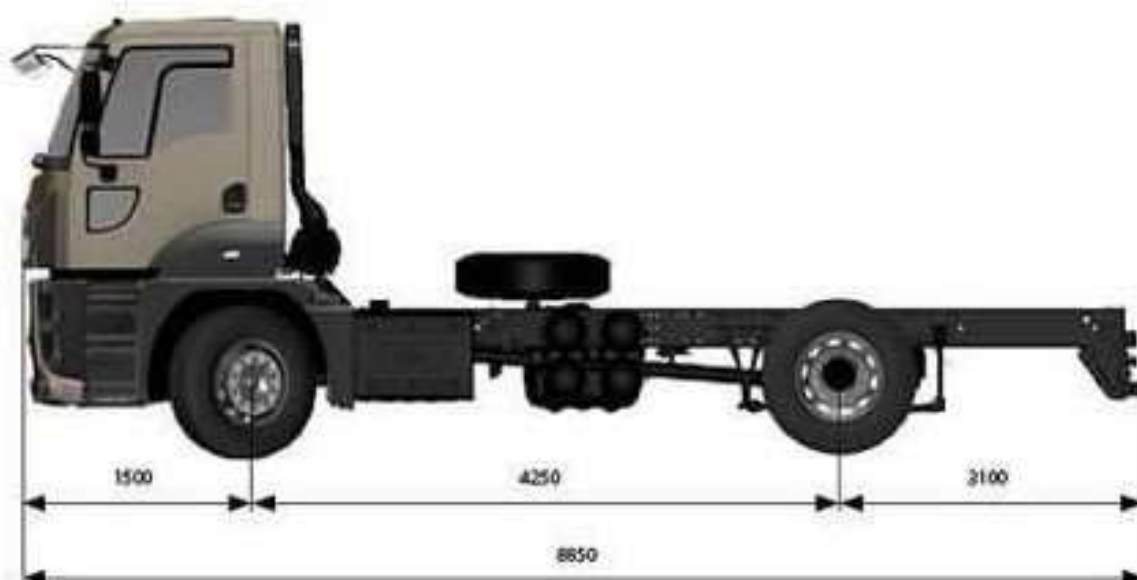

Контактний телефон:
+38(097) 746-67-04
+38(099) 632-13-31
+38(044) 232-02-98

Адреса: Україна, 04060, м. Київ,
вул. Ризька, буд. 73-г, офіс 7
E-mail: tovkst@gmail.com
Website: kievspecteh.com

Код ЄДРПОУ 42623361.
IBAN UA573282090000026003000003717
в АТ «АБ «Південний».

Опис молоковоза на базі FORD TRUCKS 1833 DC 4x2

Молоковоз FORD TRUCKS 1833 DC 4x2 призначений для:

- перевезення молока, також може перевозити питну і мінеральну воду, рослинне масло і інші харчові рідини. Термоізоляція цистерни молоковоза дозволяє транспортувати молоко протягом 10 годин при температурі повітря до 35 ° С.

Цистерна складається з внутрішнього і зовнішнього корпусу, виконаного з нержавіючої харчової сталі, яка має властивість легко очищатися і не вступає в хімічні реакції з перевезеною продукцією. Наповнення цистерни, як правило, відбувається двома способами — через кришку люка або ж насосом. Злив здійснюється приблизно так само.

В комплект молоковоза входять спеціальні напірні рукава. Крім цього, молоковоз оснащується витратомірами з даними, які виводяться на дисплей, спеціальними запірними елементами, які присутні на кожному люку і пневмо-керованими засувками, за допомогою яких можна контролювати кожен відсік.

Самі люки зазвичай добре теплоізолювані та оснащені обігрівом, а також автономним накопичувачем.

Автомобіль призначений для транспортування питної води та інших харчових рідин щільністю не більше 1,03 кг/см³ з місць забору до місць призначення. Місткість цистерни 10м³. Цистерна виготовлена з харчової нержавіючої сталі 12Х18Н10Т товщиною 4мм. Зовні вона облицьована тонколистовою нержавіючою сталлю. Простір між корпусами заповнений теплоізоляційним матеріалом ФРП-1. Цистерна виготовлена з однієї секції з трьома внутрішніми перегородками хвилерізами.

Конструкція автомобіля відповідає вимогам нормативних документів, які діють в Україні.

Додаткові фото молоковоза на базі FORD TRUCKS 1833 DC 4x2



Контактний телефон:
+38(097) 746-67-04
+38(099) 632-13-31
+38(044) 232-02-98

Адреса: Україна, 04060, м. Київ,
вул. Ризька, буд. 73-г, офіс 7
E-mail: tovkst@gmail.com
Website: kievspecteh.com

Код ЄДРПОУ 42623361.
IBAN UA573282090000026003000003717
в АТ «АБ «Південний».



Контактний телефон:
+38(097) 746-67-04
+38(099) 632-13-31
+38(044) 232-02-98

Адреса: Україна, 04060, м. Київ,
вул. Ризька, буд. 73-г, офіс 7
E-mail: tovkst@gmail.com
Website: kievspecteh.com

Код ЄДРПОУ 42623361.
IBAN UA573282090000026003000003717
в АТ «АБ «Південний».

Технічні характеристики молоковоза на базі FORD TRUCKS 1833 DC 4x2

Колісна формула	4x2
Модель двигуна	Ford-Ecotorq
Об'єм кузова, м ³	10
Потужність двигуна, кВт (к. с.)	330
Тип кабіни	мала, без спального місця
Екологічна норма	EURO-5
КПП	ZF
Тип КПП	механічна
Кількість передач вперед/назад	9+1 передача

НАШІ КЛІЄНТИ



Агроіндустріальний
Холдинг МХП



Onuf group



McDonald's



Ikea



Sandora



Кондитерська
фабрика «Рошен»



Збройні сили
України



Служба безпеки
України



Генеральна
прокуратура
України



Управління
державної охорони
України



Національна
гвардія України



ТОВ «Метінвест
холдинг»



Національна
гвардія України



ПриватБанк



Окко



Укрнафта



Києво-Печерська
Лагера



Епіцентр



FOZZY



MegaMarket



АТБ



Галичина



Карпатська
Джерельна



КМДА



Київнастрас



ASMAP



Київмедспецтранс



RUDOMAIN



ЕРІДОН ТЕХ



ТОВ
Українозапчастина



Автоцентр KIA
Корея Моторс



Телеканал СТБ



Посольство
Швейцарії в Україні



Посольство Швеції



Dycerhoff



КУК



Київський
політехнічний
інститут ім.
Сікорського



ХНУ ім. Кузеця



Національний інститут
ССХ ім. М. М. АМОСОВА



Інститут
Гідромеханіки



Інститут Освітньої
Аналітики

Контактний телефон:
+38(097) 746-67-04
+38(099) 632-13-31
+38(044) 232-02-98

Адреса: Україна, 04060, м. Київ,
вул. Ризька, буд. 73-г, офіс 7
E-mail: tovkst@gmail.com
Website: kievspecteh.com

Код ЄДРПОУ 42623361.
IBAN UA573282090000026003000003717
в АТ «АБ «Південний».