

## Мобільна майстерня на базі JAC N56DC

---

**Маса шасі: 7,5 т.**

**Колісна формула: 4x2**

**Кількість місць : 5+1**

**Тип кузова : Фургон**

**Топливо: дизель**

**Опис :** Мобільна майстерня на базі JAC N56DC, відома як бригадний автомобіль ТК-JAC-APM, — це спеціалізований транспортний засіб для енергетиків, призначений для перевезення 6 осіб, а також необхідного обладнання та інструментів. Шасі від 3,5 до 7,5 тонн і вантажопідйомністю до 3,5 тонн. Транспортний засіб оснащений потужним дизельним двигуном HFC4DE1-1D об'ємом 2.746 см<sup>3</sup>. Кількість місць 5+1.



Контактний телефон:  
+38(097) 746-67-04  
+38(099) 632-13-31  
+38(044) 232-02-98

Адреса: Україна, 04060, м. Київ,  
вул. Ризька, буд. 73-г, офіс 7  
E-mail: [tovkst@gmail.com](mailto:tovkst@gmail.com)  
Website: [kievspecteh.com](http://kievspecteh.com)

Код ЄДРПОУ 42623361.  
IBAN UA573282090000026003000003717  
в АТ «АБ «Південний».

---

## Креслення мобільної майстерні на базі JAC N56DC

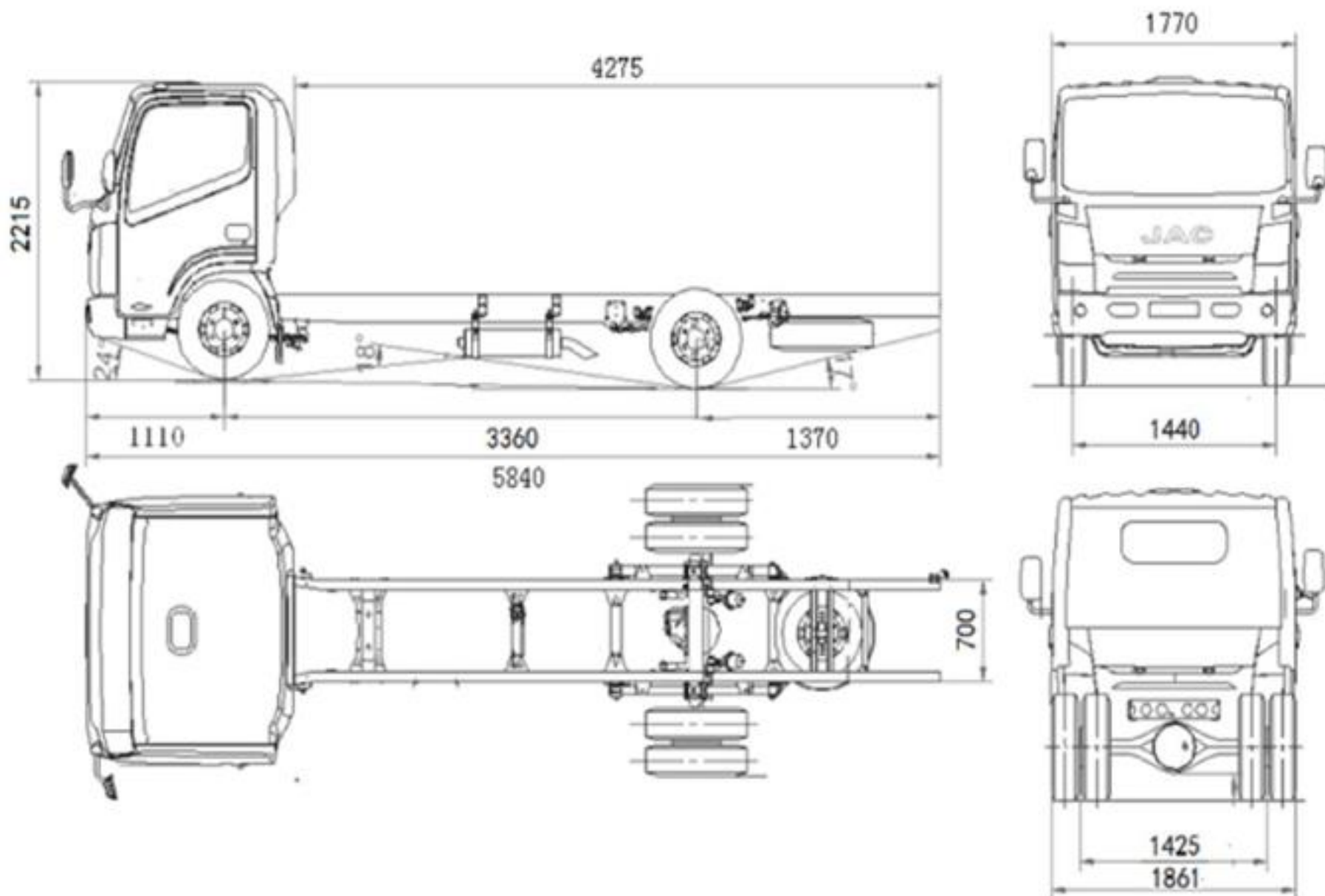

Контактний телефон:  
+38(097) 746-67-04  
+38(099) 632-13-31  
+38(044) 232-02-98

Адреса: Україна, 04060, м. Київ,  
вул. Ризька, буд. 73-г, офіс 7  
E-mail: [tovkst@gmail.com](mailto:tovkst@gmail.com)  
Website: [kievspecteh.com](http://kievspecteh.com)

Код ЄДРПОУ 42623361.  
IBAN UA573282090000026003000003717  
в АТ «АБ «Південний».

## Особливості мобільної майстерні на базі JAC N56DC

- 1.Дворядна кабіна:** Кабіна розрахована на 6 осіб (1+5) з комфортними сидіннями та триточковими ременями безпеки;
- 2.Ізотермічний фургон:** Вантажний відсік виготовлений з оцинкованої сталі з полімерним покриттям, що забезпечує додатковий захист від корозії;
- 3.Вантажопідйомність:** Автомобіль здатен перевозити до 3,5 тонн вантажу, що дозволяє транспортувати великий обсяг інструментів та матеріалів;
- 4.Потужний двигун:** Дизельний двигун HFC4DE1-1D об'ємом 2746 см<sup>3</sup> та потужністю 110 кВт відповідає стандарту Євро-5, забезпечуючи потужність, економічність та екологічність;
- 5.Довговічна конструкція:** Фургон та шасі створені з міцних матеріалів, що гарантують тривалу експлуатацію автомобіля у важких умовах;
- 6.6-ступінчаста механічна коробка передач:** Забезпечує плавну роботу двигуна та ефективне використання палива;
- 7.Паливний бак на 100 літрів:** Дозволяє автомобілю здійснювати тривалі поїздки без необхідності частих дозаправок;
- 8.Зовнішні розміри:** Компактні габарити та значна монтажна довжина дозволяють ефективно використовувати простір для встановлення додаткового обладнання.

## Опис мобільної майстерні на базі JAC N56DC

Мобільна майстерня на базі JAC N56DC, відома як бригадний автомобіль ТК-JAC-APM, — це спеціалізований транспортний засіб для енергетиків, призначений для перевезення 6 осіб, а також необхідного обладнання та інструментів. З вагою шасі від 3,5 до 7,5 тонн і вантажопідйомністю до 3,5 тонн, цей автомобіль забезпечує ефективну роботу в будь-яких умовах. Вантажний відсік фургона ізотермічний, з оцинкованої сталі з полімерним покриттям, що забезпечує довговічність і захист обладнання. Кабіна на шасі JAC N56 Double Cab розрахована на 5 пасажирів і водія, а її дворядне розташування забезпечує комфорт для всіх членів бригади.

Транспортний засіб оснащений потужним дизельним двигуном HFC4DE1-1D об'ємом 2.746 см<sup>3</sup>, який відповідає стандарту Євро-5, що забезпечує економічну витрату палива та низький рівень викидів. Максимальна швидкість автомобіля досягає 110 км/год, що дозволяє оперативно пересуватися між об'єктами. Вантажний відсік фургона має оптимальні розміри для зберігання інструментів та матеріалів, а ціліснометалеві двостулкові задні двері забезпечують легкий доступ до них.

Цей автомобіль створений для виконання широкого спектра завдань, включаючи ремонт і обслуговування енергетичних мереж, де необхідна швидка і якісна технічна допомога.

## Додаткові фото мобільної майстерні на базі JAC N56DC



Контактний телефон:  
+38(097) 746-67-04  
+38(099) 632-13-31  
+38(044) 232-02-98

Адреса: Україна, 04060, м. Київ,  
вул. Ризька, буд. 73-г, офіс 7  
E-mail: [tovkst@gmail.com](mailto:tovkst@gmail.com)  
Website: [kievspecteh.com](http://kievspecteh.com)

Код ЄДРПОУ 42623361.  
IBAN UA573282090000026003000003717  
в АТ «АБ «Південний».



Контактний телефон:  
+38(097) 746-67-04  
+38(099) 632-13-31  
+38(044) 232-02-98

Адреса: Україна, 04060, м. Київ,  
вул. Ризька, буд. 73-г, офіс 7  
E-mail: [tovkst@gmail.com](mailto:tovkst@gmail.com)  
Website: [kievspecteh.com](http://kievspecteh.com)

Код ЄДРПОУ 42623361.  
IBAN UA573282090000026003000003717  
в АТ «АБ «Південний».



Контактний телефон:  
+38(097) 746-67-04  
+38(099) 632-13-31  
+38(044) 232-02-98

Адреса: Україна, 04060, м. Київ,  
вул. Ризька, буд. 73-г, офіс 7  
E-mail: [tovkst@gmail.com](mailto:tovkst@gmail.com)  
Website: [kievspecteh.com](http://kievspecteh.com)

Код ЄДРПОУ 42623361.  
IBAN UA573282090000026003000003717  
в АТ «АБ «Південний».

## Технічні характеристики мобільної майстерні на базі JAC N56DC

Параметр	Показник
Мінімальна маса шасі	3,5-7,5 т.
Вантажопідйомність	3-3,5 т.
Кількість місць	1 + 5
Колісна формула	4x2
Паливо	Дизель
Тип кузова	Фургон
Тип відсіку	Ізотермічний
Споряджена маса шасі	2155 кг.
Вантажопідйомність шасі	3445 кг.
Повна маса, кг (GVW)	5600
Двигун	Дизельний HFC4DE1-1D, 2746 см <sup>3</sup> , 110 кВт
Максимальна швидкість	110 км/год.
Паливний бак	100 л.
КПП	Механічна, 6-ст.
Габаритні розміри шасі	5840×1861×2215 мм.
Монтажна довжина	3295 мм.
Колісна база	3360 мм.
Шини	205/75R17.5
Кабіна	Дворядна, 5+1



## НАШІ КЛІЄНТИ



Агроіндустріальний  
Холдінг МХП



Onur group



McDonald's



Ikea



Sandora



Кондитерська  
фабрика «Рошен»



Збройні сили  
України



Служба безпеки  
України



Генеральна  
прокуратура  
України



Управління  
державної охорони  
України



Національна  
гвардія України



ТОВ «Метінвест  
холдінг»



Національна  
гвардія України



ПриватБанк  
АТ «ПАТ Приват  
банк»



Окко



Укрнафта



Києво-Печерська  
Лавра



Епіцентр



FOZZY



MegaMarket



АТБ



Галичина



Карпатська  
Джерельна



КМДА



Київпастрас



ASMAP



Київмедспецтранс



RUDOMAIN



ЕРІДОН ТЕХ



ТОВ  
Укравтозапчастина



Автоцентр KIA  
Корея Моторс



Телеканал СТБ



Посольство  
Швейцарії в Україні



Посольство Швеції



Dycckerhoff



КУК



Київський  
політехнічний  
інститут ім.  
Сікорського



ХНЗУ ім. Кузевиці



Національний інститут  
ССХІ ім. М. М. АМОСОВА



Інститут  
Гідромеханіки



Інститут Освітньої  
Аналітики

Контактний телефон:  
+38(097) 746-67-04  
+38(099) 632-13-31  
+38(044) 232-02-98

Адреса: Україна, 04060, м. Київ,  
вул. Ризька, буд. 73-г, офіс 7  
E-mail: [tovkst@gmail.com](mailto:tovkst@gmail.com)  
Website: [kievspecteh.com](http://kievspecteh.com)

Код ЄДРПОУ 42623361.  
IBAN UA573282090000026003000003717  
в АТ «АБ «Південний».