

Мобільний кран LIEBHERR LTM 1040-2.1 40 тонн

Виробник: LIEBHERR

Модель: LTM 1040-2.1

Вантажопідйомність : 40 т.

Довжина стріли : 35 м.

Кількість секцій стріли : 4

Опис : Мобільний автокран LIEBHERR LTM 1040-2.1 широко використовується для підйомних робіт із загальних інженерних проектів, таких як будівельні майданчики, реконструкція міст, комунікації та транспорт, порти, мости, нафтові родовища та шахти, а також складні робочі середовища. Його головні переваги це - розміри, вантажопідйомність, надійність та підвищена прохідність що відкриває будь-які горизонти щодо його використання.



Контактний телефон:
+38(097) 746-67-04
+38(099) 632-13-31
+38(044) 232-02-98

Адреса: Україна, 04060, м. Київ,
вул. Ризька, буд. 73-г, офіс 7
E-mail: tovkst@gmail.com
Website: kievspecteh.com

Код ЄДРПОУ 42623361.
IBAN UA573282090000026003000003717
в АТ «АБ «Південний».

Додаткові фото мобільного крана ЛІЕВНЕР LTM 1040-2.1



Контактний телефон:
+38(097) 746-67-04
+38(099) 632-13-31
+38(044) 232-02-98

Адреса: Україна, 04060, м. Київ,
вул. Ризька, буд. 73-г, офіс 7
E-mail: tovkst@gmail.com
Website: kievspecteh.com

Код ЄДРПОУ 42623361.
IBAN UA573282090000026003000003717
в АТ «АБ «Південний».



Контактний телефон:
+38(097) 746-67-04
+38(099) 632-13-31
+38(044) 232-02-98

Адреса: Україна, 04060, м. Київ,
вул. Ризька, буд. 73-г, офіс 7
E-mail: tovkst@gmail.com
Website: kievspecteh.com

Код ЄДРПОУ 42623361.
IBAN UA573282090000026003000003717
в АТ «АБ «Південний».



Контактний телефон:
+38(097) 746-67-04
+38(099) 632-13-31
+38(044) 232-02-98

Адреса: Україна, 04060, м. Київ,
вул. Ризька, буд. 73-г, офіс 7
E-mail: tovkst@gmail.com
Website: kievspecteh.com

Код ЄДРПОУ 42623361.
IBAN UA573282090000026003000003717
в АТ «АБ «Південний».



Контактний телефон:
+38(097) 746-67-04
+38(099) 632-13-31
+38(044) 232-02-98

Адреса: Україна, 04060, м. Київ,
вул. Ризька, буд. 73-г, офіс 7
E-mail: tovkst@gmail.com
Website: kievspecteh.com

Код ЄДРПОУ 42623361.
IBAN UA573282090000026003000003717
в АТ «АБ «Південний».

Опис мобільного крана LIEBHERR LTM 1040-2.1

Автокран Liebherr LTM 1040-2.1 забезпечує чудову вантажопідйомність у всьому робочому діапазоні. Довга телескопічна стріла з 4 частин безперервно та швидко висувається на будь-яку довжину за допомогою перевіреної гідромеханічної телескопічної системи. Процес телескопічного висування може виконуватися під навантаженням. З відкидною надставкою довжина вильоту може сягати 39 м. У порівнянні з менш габаритним LTM 1030-2.1 цей автокран є найкращим варіантом для робіт з навантаженням на гак до п'яти тонн. Liebherr LTM 1040-2.1 відрізняється довгою телескопічною стрілою, великою вантажопідйомністю, винятковою мобільністю, а також високим рівнем комфорту та безпеки. У цій машині, вантажопідйомністю 40 тонн, використано найсучасніші технології, що забезпечують високу ефективність при експлуатації.

Переваги

- Із встановленою відкидною надставкою висота підйому може сягати 44 м;
- Телескопічна стріла швидко висувається за допомогою перевіреної гідромеханічної телескопічної системи;
- ECOMode забезпечує економію до 10% палива;
- За допомогою пульта дистанційного керування ВТТ водій може ефективно контролювати процеси налагодження на крані;
- Як опція доступні адаптивні виносні опори VarioBase для підвищення безпеки кранових робіт.

Технічні характеристики мобільного крана LIEBHERR LTM 1040-2.1

Характеристика	Показник
Максимальна вантажопідйомність	40 т.
Телескопічна стріла від/до	10,50 м/35 м.
Довжина гуська	9,50 м.
Виробник двигуна шасі	Cummins
Двигун шасі	6 циліндровий
Потужність	209 кВт або 284 к.с.
Крутний момент	1152 Нм
Паливний бак	300 л.
Кількість вісей	2
Привід/рульове керування, стандартне виконання	4 x 4 x 4
Швидкість руху в транспортному режимі	85 км/год
Загальний баласт	6,5 т.
Виносні опори	4 шт гідравлічні
КПП	ZF 6 WG 210
Мости	обидва мости керовані та ведучі
Підвіска	всі мости оснащені гідропневматичною підвіскою з автоматичним регулюванням рівня і гідравлічним блокуванням.
Шини	4 шт., 14.00 R 25 (385/95 R 25)
Рульове керування	передній міст має механічний привід керування з гідропідсилювачем. Задній міст має гідравлічний привід
Гальма	пневматичні гальма на всіх колесах
Ручне гальмо	пружинні енергоаккумулятори з дією на колеса всіх мостів
Додаткове гальмо	гальмування двигуном
Кабіна водія	Простора, корозійностійка кабіна в комфортному виконанні зі склінням із безпечного скла
Електро-обладнання	Цифрова передача даних, постійний струм 24 В, 2 акумуляторні батареї по 110 А/год кожна

Вантажо-висотні характеристики

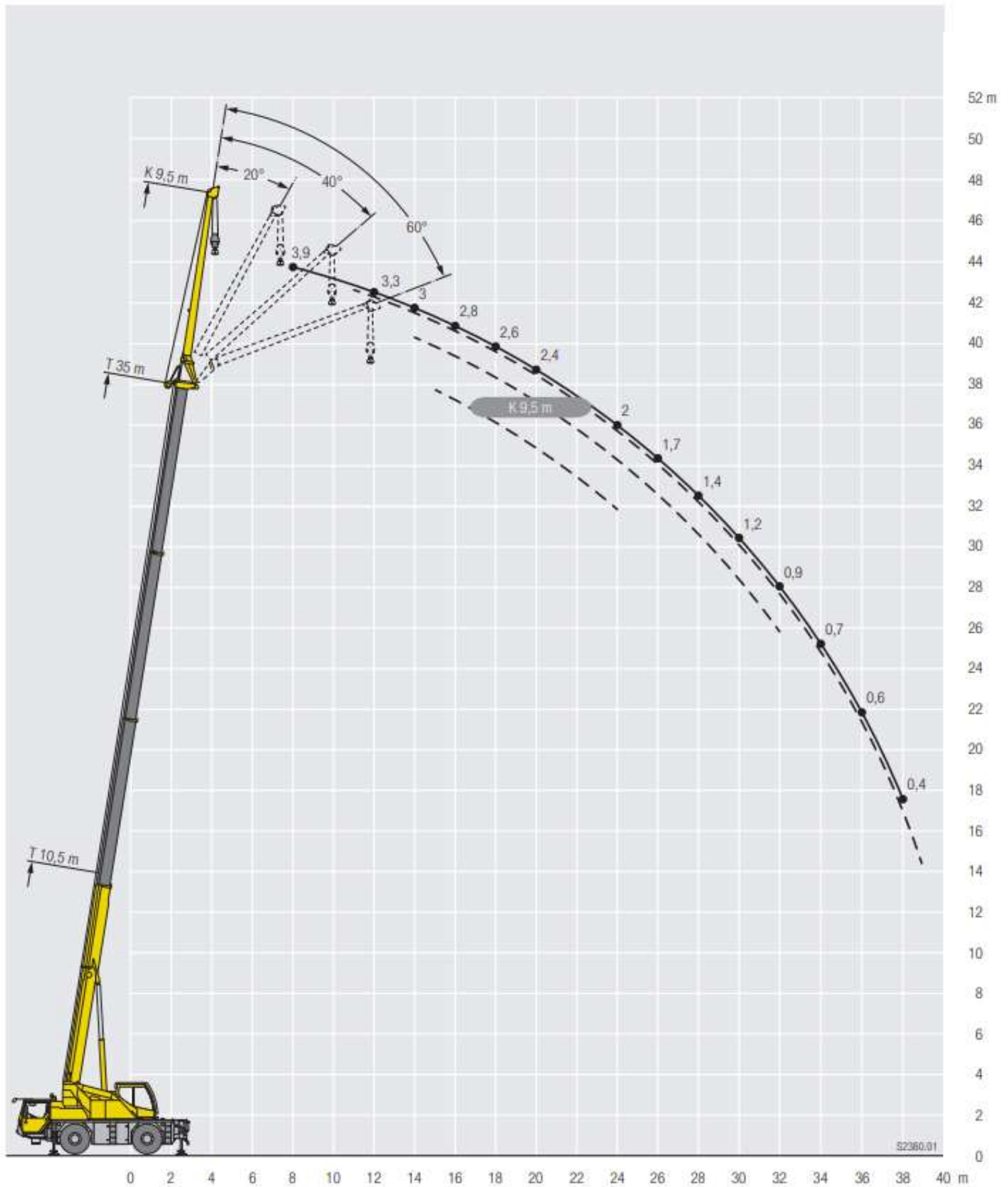

Контактний телефон:
+38(097) 746-67-04
+38(099) 632-13-31
+38(044) 232-02-98

Адреса: Україна, 04060, м. Київ,
вул. Ризька, буд. 73-г, офіс 7
E-mail: tovkst@gmail.com
Website: kievspecteh.com

Код ЄДРПОУ 42623361.
IBAN UA573282090000026003000003717
в АТ «АБ «Південний».

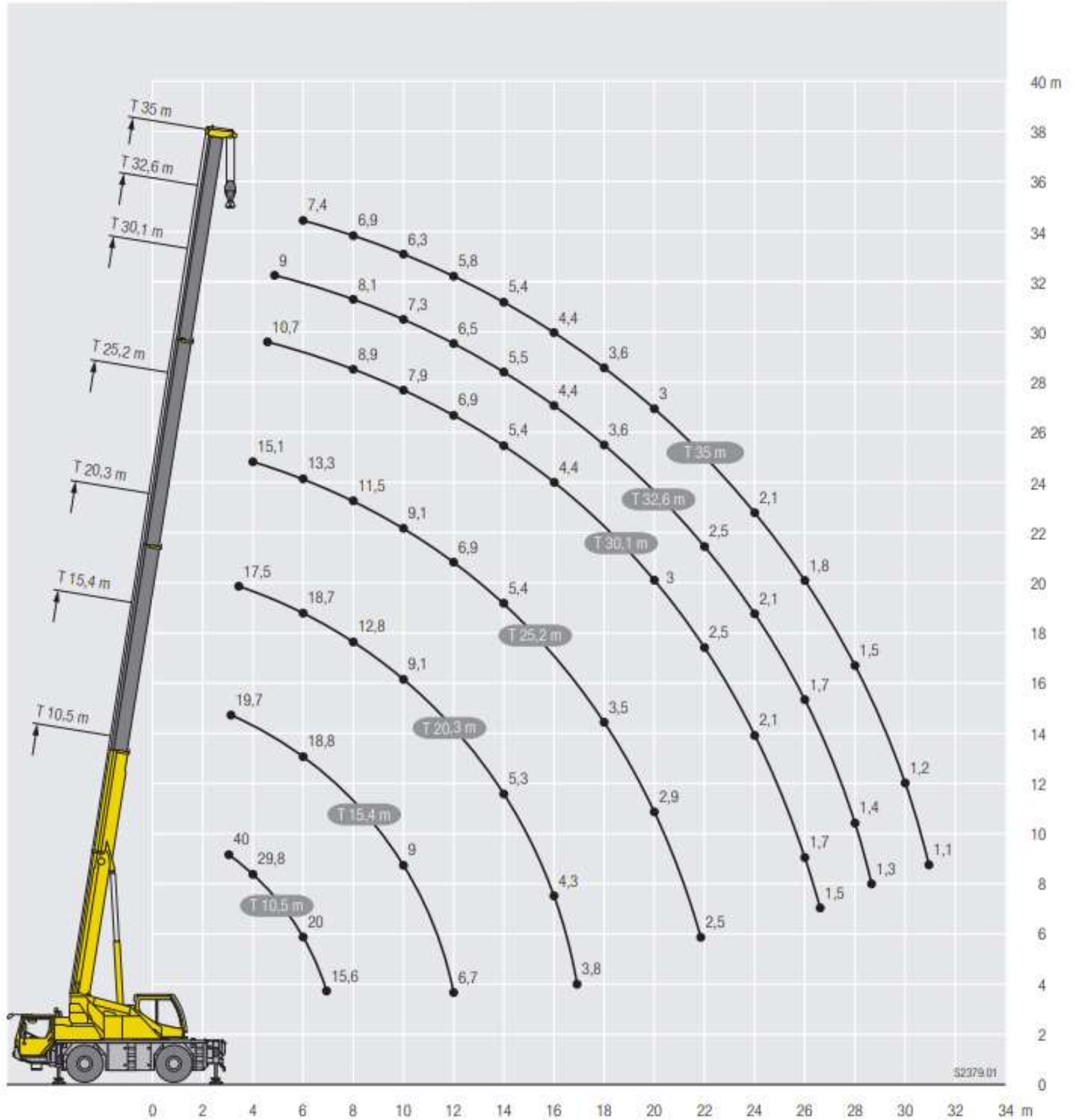

Контактний телефон:
 +38(097) 746-67-04
 +38(099) 632-13-31
 +38(044) 232-02-98

Адреса: Україна, 04060, м. Київ,
 вул. Ризька, буд. 73-г, офіс 7
 E-mail: tovkst@gmail.com
 Website: kievspecteh.com

Код ЄДРПОУ 42623361.
 IBAN UA573282090000026003000003717
 в АТ «АБ «Південний».

Ballast / Counterweight

Contrepoids / Zavorra
Lastre / Противовес

Ballast Variante 1 / Counterweight Version 1

Contrepoids Variante 1 / Zavorra Variante 1
Contrapeso Variante 1 / Противовес Вариант 1

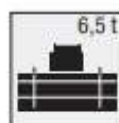
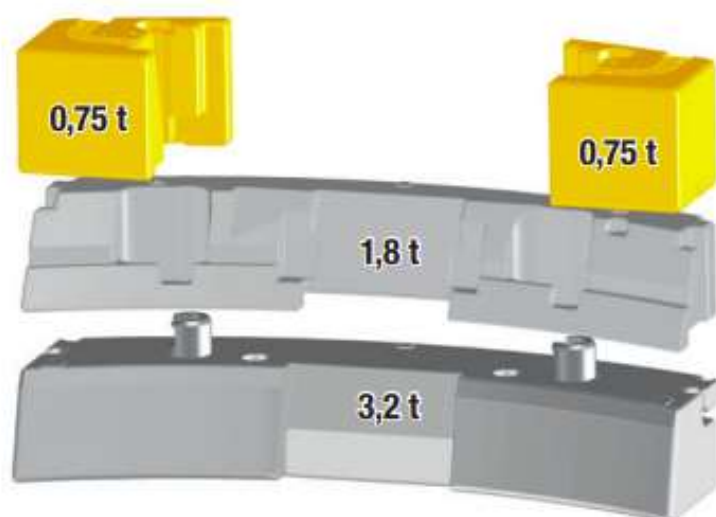

Ballast Variante 2 / Counterweight Version 2

Contrepoids Variante 2 / Zavorra Variante 2
Contrapeso Variante 2 / Противовес Вариант 2

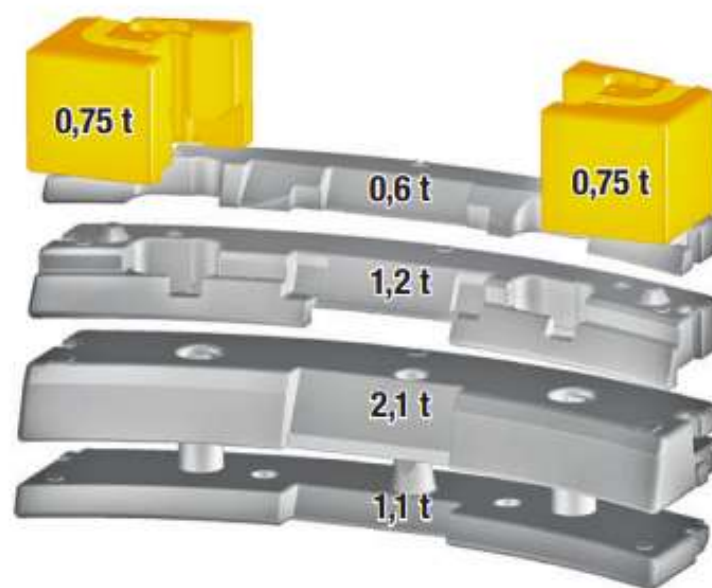

Technisch transportierbar · Technically transportable · Transport technique transportable · Tecnicamente transportabile · Технически пригодный для транспортировки

Контактний телефон:
+38(097) 746-67-04
+38(099) 632-13-31
+38(044) 232-02-98

Адреса: Україна, 04060, м. Київ,
вул. Ризька, буд. 73-г, офіс 7
E-mail: tovkst@gmail.com
Website: kievspecteh.com

Код ЄДРПОУ 42623361.
IBAN UA573282090000026003000003717
в АТ «АБ «Південний».

Наші клієнти



Ліцей ШААЛАВІМ



ТОВ Укравтозапчастина



Українська школа урядування



ДЦТОТ «Зоряний»



ТОВ Белла-Трейд



Телеканал СТБ



ДПУ «МДЦ «Артек»



Центр громадського здоров'я МОЗ України



Національна наукова медична Библиотека України



ТОВ Клиника Rishon



Серайсна служба Мотрімпекс



ТОВ Агро-Інвест



Західенергосервіс



ТОВ «МНТ»



ТОВ Трест Бориспільсьобуд



Загородный клуб GOOD WOOD



Автоцентр KIA Корея Моторс



Premier Hotel Rus



ДЗ «БКМЦМОЗУ»



Київмедспецтранс



STEREO



Київський політехнічний інститут ім. Сікорського



Nestle



Okko



Київська стоматологія КН Київської міської ради КМДА



Донецька РДЛ Державної служби України



Інститут спеціального зв'язку та захисту інформації



Національна Академія Наук України



ТОВ «Метінвест холдінг»



Дікергофф Цемент Україна



Асканія флора



ООО Азов Контролс



ТОВ Будівельна Зірка



НГВУ Чернігівнафтогаз



Чернігівський Національний



Диканське



ДП Альфатер



Кабінет міністрів України



Києво-Печерська Лавра



АСМАП



Glusco



Sertix



КП «Київблагоустрій»



КМДА



КП «Київський іподром»



Посольство Австрії в Україні



АТ «ПАТ Приват банк»



ПП «Спецкомунтехніка»

контактний телефон:
 +38(097) 746-67-04
 +38(099) 632-13-31
 +38(044) 232-02-98

Адреса: Україна, 04060, м. Київ,
 вул. Ризька, буд. 73-г, офіс 7
 E-mail: tovkst@gmail.com
 Website: kievspecteh.com

Код ЄДРПОУ 42623361.
 IBAN UA573282090000026003000003717
 в АТ «АБ «Південний».