

МДКЗ-12 (зима+літо) на шасі МАЗ-5340

Об'єм цистерни для води: 10 м³

Об'єм кузова для піску: 7 м³

Опис : Дорожня комбінована машина (зима+літо) МДКЗ-12 на шасі МАЗ призначена для цілорічного використання для утримання доріг із жорстким покриттям. Ця машина може бути змонтована на шасі МАЗ-5340В2.



Контактний телефон:
+38(097) 746-67-04
+38(099) 632-13-31
+38(044) 232-02-98

Адреса: Україна, 04060, м. Київ,
вул. Ризька, буд. 73-г, офіс 7
E-mail: tovkst@gmail.com
Website: kievspecteh.com

Код ЄДРПОУ 42623361.
IBAN UA573282090000026003000003717
в АТ «АБ «Південний».

Креслення МДКЗ-12 (зима+літо) на шасі МАЗ-5340

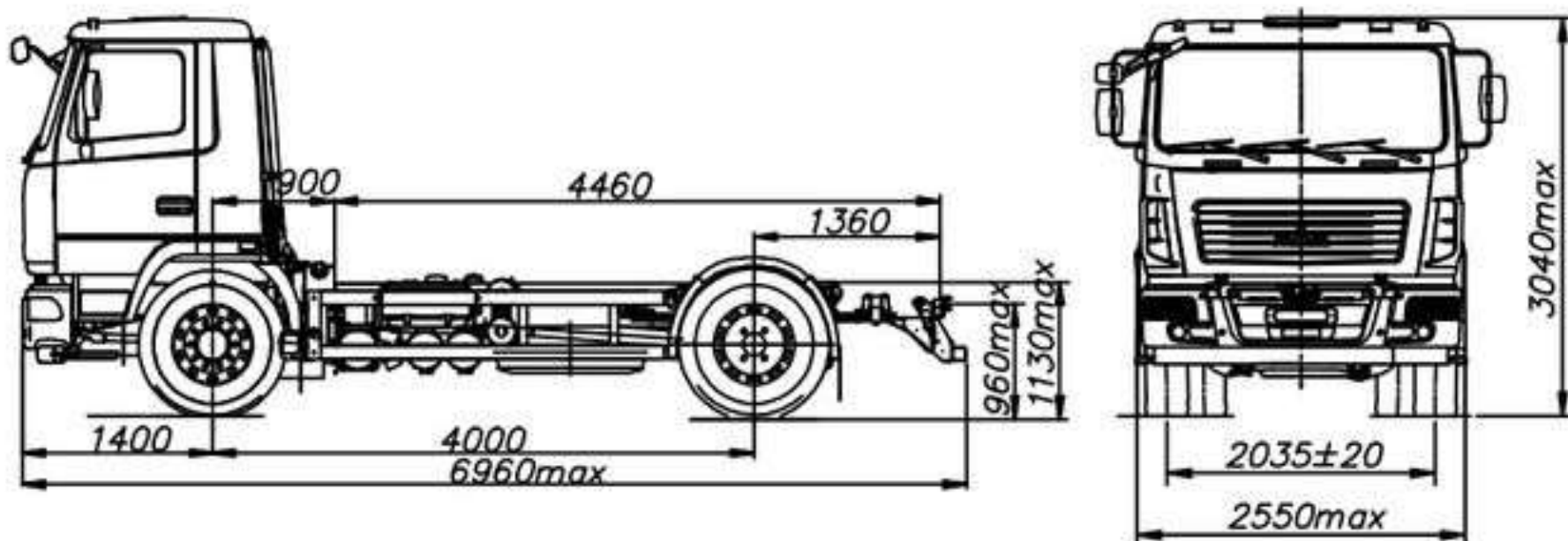

Контактний телефон:
+38(097) 746-67-04
+38(099) 632-13-31
+38(044) 232-02-98

Адреса: Україна, 04060, м. Київ,
вул. Ризька, буд. 73-г, офіс 7
E-mail: tovkst@gmail.com
Website: kievspecteh.com

Код ЄДРПОУ 42623361.
IBAN UA573282090000026003000003717
в АТ «АБ «Південний».

Опис МДКЗ-12 (зима+літо) на шасі МАЗ-5340

Комплектність:

- відвал;
- щітка;
- піскорозкидач;
- поливомийне обладнання.

Додаткове обладнання:

- Комп'ютер керування обладнанням;
- Додатковий генератор.

Легкий монтаж обладнання дозволяє комплектувати машину саме обладнанням, яке необхідне виконання певного виду робіт. На машині МДК привід всіх робочих органів устаткування – гідромеханічний. На машині монтується плужне обладнання, що дозволяє копіювати нерівність дорожнього покриття. Водяний насос встановлений за кабіною на правому лонжероні шасі. Привід щітки та водяного насоса – самостійний (роздільний). У літній період машина використовується для миття та поливання дорожніх покриттів, миття прилотної смуги.

Машина може бути використана для поливання зелених насаджень, а також як додатковий засіб пожежогасіння. За бажанням споживача машина з поливомийним обладнанням оснащується водозрошувальним пристроєм для зниження запиленості та загазованості повітряного простору над проїзною частиною доріг. У зимовий період машина з плужним та щітковим обладнанням використовується для очищення дорожнього полотна від свіжого снігу, з обладнанням, що розкидає – для посипання інертними. Матеріалами поверхні дорожнього полотна Машина забезпечена поливомийним, піскорозкидальним та плужно-щітковим обладнанням. Поливомийна машина призначена для експлуатації в районах із помірним кліматом.

Моделі МАЗ-5340 можуть робити вантажоперевезення у складі автопоїзда.
Автомобілі цієї марки характеризуються:

- Посилена підвіска шасі, що дозволяє машині вільно пересуватися дорогами з нерівним покриттям.
- Колісна база 4x2, завдяки чому автомобіль відрізняється більшою маневреністю та керованістю на відміну від техніки з формулою 6x4.

Базова комплектація моделі включає незалежний підігрівач двигуна. Автомобіль відрізняється короткою кабіною з низьким дахом і розташованим усередині одним спальним місцем. Він також оснащений пружинною підвіскою, проте її можна замінити пневматичною з урахуванням бажання покупця. Максимальна вантажопідйомність автомобіля становить 11 т.

Можливість монтажу на Шасі марки:



Контактний телефон:
+38(097) 746-67-04
+38(099) 632-13-31
+38(044) 232-02-98

Адреса: Україна, 04060, м. Київ,
вул. Ризька, буд. 73-г, офіс 7
E-mail: tovkst@gmail.com
Website: kievspecteh.com

Код ЄДРПОУ 42623361.
IBAN UA573282090000026003000003717
в АТ «АБ «Південний».

Додаткові фото МДКЗ-12 (зима+літо) на шасі МАЗ-5340



Контактний телефон:
+38(097) 746-67-04
+38(099) 632-13-31
+38(044) 232-02-98

Адреса: Україна, 04060, м. Київ,
вул. Ризька, буд. 73-г, офіс 7
E-mail: tovkst@gmail.com
Website: kievspecteh.com

Код ЄДРПОУ 42623361.
IBAN UA573282090000026003000003717
в АТ «АБ «Південний».



Контактний телефон:
+38(097) 746-67-04
+38(099) 632-13-31
+38(044) 232-02-98

Адреса: Україна, 04060, м. Київ,
вул. Ризька, буд. 73-г, офіс 7
E-mail: tovkst@gmail.com
Website: kievspecteh.com

Код ЄДРПОУ 42623361.
IBAN UA573282090000026003000003717
в АТ «АБ «Південний».



Контактний телефон:
+38(097) 746-67-04
+38(099) 632-13-31
+38(044) 232-02-98

Адреса: Україна, 04060, м. Київ,
вул. Ризька, буд. 73-г, офіс 7
E-mail: tovkst@gmail.com
Website: kievspecteh.com

Код ЄДРПОУ 42623361.
IBAN UA573282090000026003000003717
в АТ «АБ «Південний».



Контактний телефон:
+38(097) 746-67-04
+38(099) 632-13-31
+38(044) 232-02-98

Адреса: Україна, 04060, м. Київ,
вул. Ризька, буд. 73-г, офіс 7
E-mail: tovkst@gmail.com
Website: kievspecteh.com

Код ЄДРПОУ 42623361.
IBAN UA573282090000026003000003717
в АТ «АБ «Південний».



Контактний телефон:
+38(097) 746-67-04
+38(099) 632-13-31
+38(044) 232-02-98

Адреса: Україна, 04060, м. Київ,
вул. Ризька, буд. 73-г, офіс 7
E-mail: tovkst@gmail.com
Website: kievspecteh.com

Код ЄДРПОУ 42623361.
IBAN UA573282090000026003000003717
в АТ «АБ «Південний».



Контактний телефон:
+38(097) 746-67-04
+38(099) 632-13-31
+38(044) 232-02-98

Адреса: Україна, 04060, м. Київ,
вул. Ризька, буд. 73-г, офіс 7
E-mail: tovkst@gmail.com
Website: kievspecteh.com

Код ЄДРПОУ 42623361.
IBAN UA573282090000026003000003717
в АТ «АБ «Південний».



Контактний телефон:
+38(097) 746-67-04
+38(099) 632-13-31
+38(044) 232-02-98

Адреса: Україна, 04060, м. Київ,
вул. Ризька, буд. 73-г, офіс 7
E-mail: tovkst@gmail.com
Website: kievspecteh.com

Код ЄДРПОУ 42623361.
IBAN UA573282090000026003000003717
в АТ «АБ «Південний».



Контактний телефон:
+38(097) 746-67-04
+38(099) 632-13-31
+38(044) 232-02-98

Адреса: Україна, 04060, м. Київ,
вул. Ризька, буд. 73-г, офіс 7
E-mail: tovkst@gmail.com
Website: kievspecteh.com

Код ЄДРПОУ 42623361.
IBAN UA573282090000026003000003717
в АТ «АБ «Південний».

Технічні характеристики МДКЗ-12 (зима+літо) на шасі МАЗ-5340**Технічні характеристики Шасі МАЗ-5340С2**

Параметр	Показник
колісна формула	4x2
Технічно допустима загальна маса автомобіля	19000 кг.
Технічно допустима вантажопідйомність	12810 кг.
Довжина платформи	5475 мм.
Розподіл повної маси на передню вісь	7500 кг.
Розподіл повної маси на задню вісь	11500 кг.
КПП	ZF9S1310T0
Тип КПП	механічна
Кількість передачі вперед/назад	9
Розмір шин	315/80 R22,5
Модель двигуна	ЯМЗ-53653
екологічна норма	EURO-5
Потужність двигуна	240кВт (к.с.)
Паливний бак	500 л.
Тип кабіни	великий з низьким дахом

Параметр	Показник
Ємність кузова	6.5 м3
Об'єм цистерни	10 м.куб
Рекомендоване шасі	МАЗ 5340С2
Ширина посипання	3,0 – 12,0 м.
Щільність посипання	0.01-0.4 кг/м2
Ширина мийки	8,5 м.
Ширина поливу	20,0 м.
Зворотний відвал	ширина – 2700 мм, кут повороту – 35 град.
Ширина швидкісного відвалу	2600 – 3000 мм.
Ширина середнього відвалу	3100 мм.
Ширина бічного відвалу	1940 мм.
Ширина робочої зони щіткового обладнання	2300 мм.

НАШІ КЛІЄНТИ



Агроіндустріальний
Холдінг МХП



Onuf group



McDonald's



Ikea



Sandora



Кондитерська
фабрика «Рошен»



Збройні сили
України



Служба безпеки
України



Генеральна
прокуратура
України



Управління
державної охорони
України



Національна
гвардія України



ТОВ «Метінвест
холдінг»



Національна
гвардія України



ПриватБанк
АТ «ПАТ Приват
банк»



Окко



Укрнафта



Києво-Печерська
Лавра



Епіцентр



FOZZY



МегаМаркет



АТБ



Галичина



Карпатська
Джерельна



КМДА



Київпастрас



ASMAP



Київмедспектрас



RUDOMAIN



ЕРІДОН ТЕХ



ТОВ
Укравтозапчастина



Автоцентр KIA
Корея Моторс



Телеканал СТБ



Посольство
Швейцарії в Україні



Посольство Швеції



Dyczerhoff



КУК



Київський
політехнічний
інститут ім.
Сікорського



ХНУ ім. Кузецька



Національний інститут
ССХІ ім. М. М. АМОСОВА



Інститут
Гідромеханіки



Інститут Освітньої
Аналітики

Контактний телефон:
+38(097) 746-67-04
+38(099) 632-13-31
+38(044) 232-02-98

Адреса: Україна, 04060, м. Київ,
вул. Ризька, буд. 73-г, офіс 7
E-mail: tovkst@gmail.com
Website: kievspecteh.com

Код ЄДРПОУ 42623361.
IBAN UA573282090000026003000003717
в АТ «АБ «Південний».