

МАЗ-6430С9-8529-011 (ЄВРО-5)

Вантажопідйомність: 19900 кг.

Кількість осі: 3

Марка: МАЗ

Опис : Сідельний тягач бх4 з гідроотбором. Нагрузка на седло 19900 кг. Маса автопоїзда 65000 кг. Призначений для перевезення різних вантажів у складі автопоїзда.



Контактний телефон:
+38(097) 746-67-04
+38(099) 632-13-31
+38(044) 232-02-98

Адреса: Україна, 04060, м. Київ,
вул. Ризька, буд. 73-г, офіс 7
E-mail: tovkst@gmail.com
Website: kievspecteh.com

Код ЄДРПОУ 42623361.
IBAN UA573282090000026003000003717
в АТ «АБ «Південний».

Креслення МАЗ-6430С9-8529-011 (ЄВРО-5)

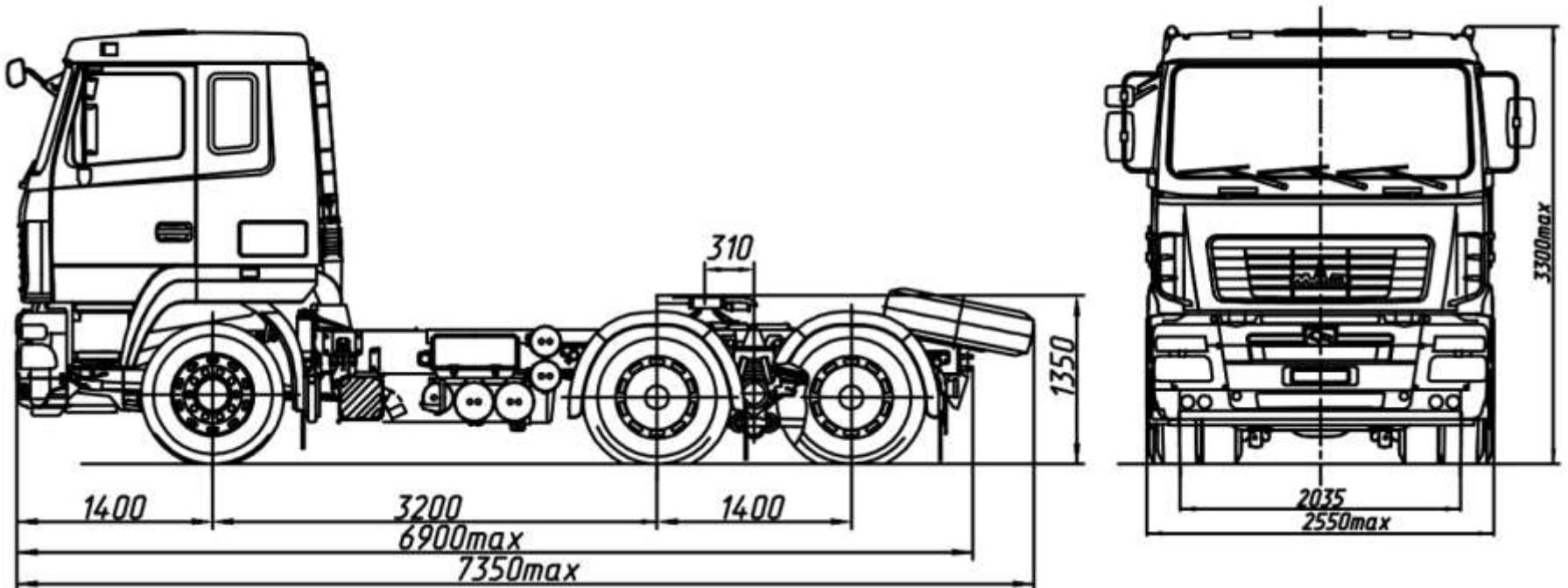

Контактний телефон:
+38(097) 746-67-04
+38(099) 632-13-31
+38(044) 232-02-98

Адреса: Україна, 04060, м. Київ,
вул. Ризька, буд. 73-г, офіс 7
E-mail: tovkst@gmail.com
Website: kievspecteh.com

Код ЄДРПОУ 42623361.
IBAN UA573282090000026003000003717
в АТ «АБ «Південний».

Опис МАЗ-6430С9-8529-011 (ЄВРО-5)

Сідельний тягач МАЗ 6430С9-8529-011 відповідає всім технологічним вимогам сучасного ринку вантажної техніки. Пристрій, за допомогою якого здійснюється приєднання напівпричепів до тягача, працює за принципом сідельно-зчіпного механізму. Це забезпечує надійну фіксацію. Можна легко замінити і тягач, і напівпричіп.

Тягач моделі МАЗ 6430С9-8529-011 відрізняє велика з низьким дахом рестайлінг кабіна на пневматичній підвісці, оснащена всередині вогнегасником, двома спальними місцями, ременями безпеки, ізоляцією від зовнішнього шуму.

Двигун вантажного автомобіля відповідає екологічним нормам та стандартам EURO5.

Автомобіль-сідельний тягач МАЗ-6430С9-8529-011 із гідровідбором (Євро-5) з колісною формулою бх4 призначений для регіональних та міжміських перевезень різних вантажів у складі автопоїзда дорогами з асфальтобетонним покриттям. Ця модель сідельного тягача з гідровідбором більш універсальний транспортний засіб, по відношенню до сідельних тягачів без гідровідбору, оскільки крім звичайних напівпричепів дана модель може працювати в парі з напівпричепами самоскидами, з напівпричепами - цистернами (з насосом, що дозволяє проводити операції перекачування палива з однієї ємності в іншу), з тралами (у яких гідравлічні трапи) та з різною іншою напівпричіпною технікою, де потрібна гідрофікація. Відмінною особливістю автомобілів МАЗ є: надійність, комфортабельні умови роботи для водія, низькі експлуатаційні витрати, сучасний дизайн, великий вибір моделей та комплектацій, застосування вузлів та агрегатів світових виробників автомобільних компонентів таких як ZF, Mercedes, Cummins, Shaanxi Fast Gear, ЯМЗ, ММЗ тощо:

- Кабіна 5440 велика з низьким дахом рестайлінг, 2-х місна з одним спальним місцем (кабіна зі спальником), підресорена (4-х точкове кріплення на пружинних або пневматичних подушках), сидіння водія та пасажирів підресорені на пневматичній підвісці регулюється у двох площинах;
- На автомобілі встановлено рядний 6-циліндровий дизельний двигун ЯМЗ-653.10, потужність 420 к.с, максимальний момент, що крутить, Нм (кгс)-1985 (202), Євро-5 (виробник Ярославський моторний завод), робочий об'єм двигуна складає 11,12 літра, на двигуні встановлено паливну систему акумуляторного типу (EGRS) фірми R.Bosch з максимальним тиском упорскування 1800 бар. Для досягнення екологічного рівня Euro-5 застосовано систему SGR, встановлену на транспортному засобі, та PM-CAT каталітичний нейтралізатор. Для нормальної експлуатації даного двигуна встановлено наступний регламент періодичності заміни олії та фільтрів (ТО-0 в районі 2000 км, ТО-1 в районі 40000 км, ТО-2 в районі 80000 км наступні ТО з інтервалом в 40000 км), & nbsp; контрольна витрата палива на 100 км становить 25,5 літра при швидкості 60 км/год і 28,8 літра при швидкості 80 км/год, заявлений ресурс двигуна становить 1 000 км;

Додаткові фото МАЗ-6430С9-8529-011 (ЄВРО-5)



Контактний телефон:
+38(097) 746-67-04
+38(099) 632-13-31
+38(044) 232-02-98

Адреса: Україна, 04060, м. Київ,
вул. Ризька, буд. 73-г, офіс 7
E-mail: tovkst@gmail.com
Website: kievspecteh.com

Код ЄДРПОУ 42623361.
IBAN UA573282090000026003000003717
в АТ «АБ «Південний».



Контактний телефон:
+38(097) 746-67-04
+38(099) 632-13-31
+38(044) 232-02-98

Адреса: Україна, 04060, м. Київ,
вул. Ризька, буд. 73-г, офіс 7
E-mail: tovkst@gmail.com
Website: kievspecteh.com

Код ЄДРПОУ 42623361.
IBAN UA573282090000026003000003717
в АТ «АБ «Південний».



Контактний телефон:
+38(097) 746-67-04
+38(099) 632-13-31
+38(044) 232-02-98

Адреса: Україна, 04060, м. Київ,
вул. Ризька, буд. 73-г, офіс 7
E-mail: tovkst@gmail.com
Website: kievspecteh.com

Код ЄДРПОУ 42623361.
IBAN UA573282090000026003000003717
в АТ «АБ «Південний».



Контактний телефон:
+38(097) 746-67-04
+38(099) 632-13-31
+38(044) 232-02-98

Адреса: Україна, 04060, м. Київ,
вул. Ризька, буд. 73-г, офіс 7
E-mail: tovkst@gmail.com
Website: kievspecteh.com

Код ЄДРПОУ 42623361.
IBAN UA573282090000026003000003717
в АТ «АБ «Південний».



Контактний телефон:
+38(097) 746-67-04
+38(099) 632-13-31
+38(044) 232-02-98

Адреса: Україна, 04060, м. Київ,
вул. Ризька, буд. 73-г, офіс 7
E-mail: tovkst@gmail.com
Website: kievspecteh.com

Код ЄДРПОУ 42623361.
IBAN UA573282090000026003000003717
в АТ «АБ «Південний».



Контактний телефон:
+38(097) 746-67-04
+38(099) 632-13-31
+38(044) 232-02-98

Адреса: Україна, 04060, м. Київ,
вул. Ризька, буд. 73-г, офіс 7
E-mail: tovkst@gmail.com
Website: kievspecteh.com

Код ЄДРПОУ 42623361.
IBAN UA573282090000026003000003717
в АТ «АБ «Південний».



Контактний телефон:
+38(097) 746-67-04
+38(099) 632-13-31
+38(044) 232-02-98

Адреса: Україна, 04060, м. Київ,
вул. Ризька, буд. 73-г, офіс 7
E-mail: tovkst@gmail.com
Website: kievspecteh.com

Код ЄДРПОУ 42623361.
IBAN UA573282090000026003000003717
в АТ «АБ «Південний».

Технічні характеристики МАЗ-6430С9-8529-011 (ЄВРО-5)

Параметр	Показник
Технічно допустима маса автопоїзда	65000 кг.
Технічно допустима загальна маса	30250 кг.
Розподіл технічно допустимої загальної маси:	
На передню вісь	7250 кг.
На задній міст	23000 кг.
Маса, яка припадає на опорно-зчпний пристрій	19900 кг.
Повна маса автомобіля в спорядженому стані	10200 кг.
Двигун	ЯМЗ-653.10
Потужність двигуна	309 (420) кВт (к.с.)
Максимальний крутний момент	1906 (194) Нм (кгсм)
Коробка передач	ZF 16S2520T0
Число передач КП	16
Передавальне число моста	4.59
Розмірність шин	315/80 R22.5
Максимальна швидкість	100 км / год.
Паливний бак	500л
Тип кабіни	велика "5440"
Задня підвіска	багатолистова зі стабілізатором

НАШІ КЛІЄНТИ



Агроіндустріальний
Холдінг МХП



Onuf group



McDonald's



Ikea



Sandora



Кондитерська
фабрика «Рошен»



Збройні сили
України



Служба безпеки
України



Генеральна
прокуратура
України



Управління
державної охорони
України



Національна
гвардія України



ТОВ «Метінвест
холдінг»



Національна
гвардія України



ПриватБанк
АТ «ПАТ Приват
банк»



Окко



Укрнафта



Києво-Печерська
Лавра



Епіцентр



FOZZY



МегаМаркет



АТБ



Галичина



Карпатська
Джерельна



КМДА



Київпастрас



ASMAP



Київмедспектрас



RUDOMAIN



ЕРІДОН ТЕХ



ТОВ
Укравтозапчастина



Автоцентр KIA
Корея Моторс



Телеканал СТБ



Посольство
Швейцарії в Україні



Посольство Швеції



Dyczerhoff



КУК



Київський
політехнічний
інститут ім.
Сікорського



ХНЗУ ім. Кузеця



Національний інститут
ССХІ ім. М. М. АМОСОВА



Інститут
Гідромеханіки



Інститут Освітньої
Аналітики

Контактний телефон:
+38(097) 746-67-04
+38(099) 632-13-31
+38(044) 232-02-98

Адреса: Україна, 04060, м. Київ,
вул. Ризька, буд. 73-г, офіс 7
E-mail: tovkst@gmail.com
Website: kievspecteh.com

Код ЄДРПОУ 42623361.
IBAN UA573282090000026003000003717
в АТ «АБ «Південний».