

МАЗ-5440Е9-520-031 (ЄВРО-5)

Вантажопідйомність: 10700 кг.

Кількість осі: 2

Марка: МАЗ

Опис : Сідельний тягач 4x2. Нагрузка на седло 10700 кг. Маса автопоїзда 44000 кг.
Призначені для перевезення різних вантажів у складі автопоїзда.



Контактний телефон:
+38(097) 746-67-04
+38(099) 632-13-31
+38(044) 232-02-98

Адреса: Україна, 04060, м. Київ,
вул. Ризька, буд. 73-г, офіс 7
E-mail: tovkst@gmail.com
Website: kievspecteh.com

Код ЄДРПОУ 42623361.
IBAN UA573282090000026003000003717
в АТ «АБ «Південний».

Креслення МАЗ-5440Е9-520-031 (ЄВРО-5)

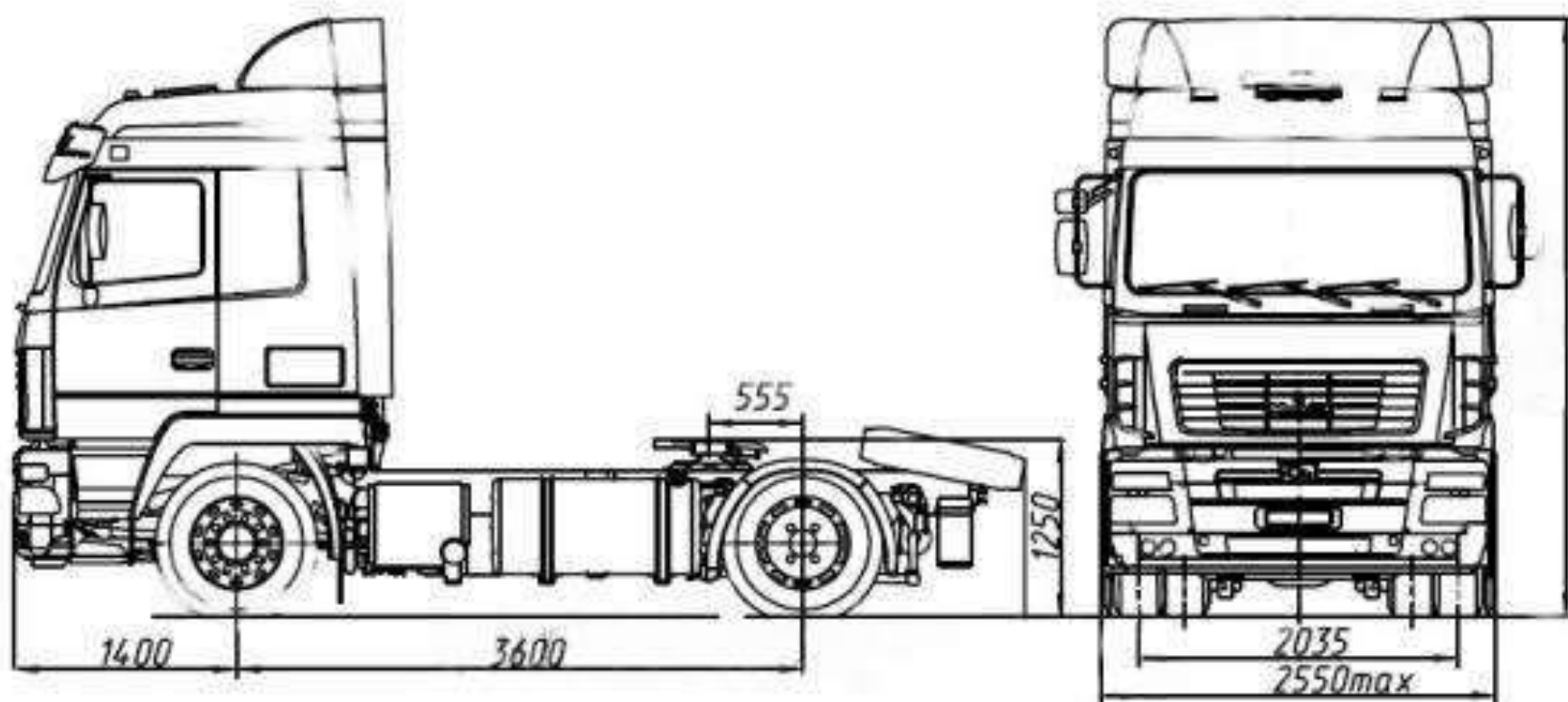

Контактний телефон:
+38(097) 746-67-04
+38(099) 632-13-31
+38(044) 232-02-98

Адреса: Україна, 04060, м. Київ,
вул. Ризька, буд. 73-г, офіс 7
E-mail: tovkst@gmail.com
Website: kievspecteh.com

Код ЄДРПОУ 42623361.
IBAN UA573282090000026003000003717
в АТ «АБ «Південний».

Опис МАЗ-5440Е9-520-031 (ЄВРО-5)

Автомобіль-сідельний тягач МАЗ-5440Е9-521-031 (Євро-5) з колісною формулою 4х2 призначений для регіональних та міжміських перевезень різних вантажів у складі автопоїзда дорогами з асфальтобетонним покриттям. Відмінною особливістю автомобілів МАЗ є: надійність, комфортабельні умови роботи для водія, низькі експлуатаційні витрати, сучасний дизайн, великий вибір моделей та комплектацій, застосування вузлів та агрегатів світових виробників автомобільних компонентів таких як ZF, Mercedes, Cummins, Shaanxi Fast Gear, ЯМЗ, ММЗ тощо:

- Кабіна 6431 велика, 2-х місна з двома спальними місцями (кабіна зі спальником), рестайлінгова, підресорена (4-х точкове кріплення на пневматичних подушках), сидіння водія та пасажирів підресоровані на пневматичній підвісці, рульова колонка ;
- На автомобілі встановлено дизельний двигун Mercedes OM 501 LA. V (Daimler Chrysler) – це 6-циліндрований силовий агрегат з V-розташуванням циліндрів, призначений для установки на вантажні автомобілі, що виконують перевезення різних важких вантажів, потужність 435 л.с (320 кВт), максимальний крутний момент Нм-2100 при 1400 об / хв, & nbsp; Євро-5 (виробник Mercedes-Benz), робочий об'єм двигуна становить 12 літрів, на двигуні встановлена система подачі палива Common Rail (виробництва GRS Bosch) з максимальним тиском упрскування до 160 МПа та система селективної каталітичної нейтралізації газів (SCR) із застосуванням AdBlue (сечовина), для нормальної експлуатації даного двигуна встановлено наступний регламент періодичності заміни олії та фільтрів (ТО-0 у районі 2 000 км, ТО-1 у районі 45000 км, ТО-2 у районі 90000 км та наступні ТО з інтервалом у 45 000 км), & nbsp; контрольна витрата палива на 100 км становить 25 літрів при швидкості 60 км/год і 27 літрів при швидкості 80 км/год, заявлений ресурс двигуна становить 1 000 км.

Додаткові фото МАЗ-5440Е9-520-031 (ЄВРО-5)



Контактний телефон:
+38(097) 746-67-04
+38(099) 632-13-31
+38(044) 232-02-98

Адреса: Україна, 04060, м. Київ,
вул. Ризька, буд. 73-г, офіс 7
E-mail: tovkst@gmail.com
Website: kievspecteh.com

Код ЄДРПОУ 42623361.
IBAN UA573282090000026003000003717
в АТ «АБ «Південний».



Контактний телефон:
+38(097) 746-67-04
+38(099) 632-13-31
+38(044) 232-02-98

Адреса: Україна, 04060, м. Київ,
вул. Ризька, буд. 73-г, офіс 7
E-mail: tovkst@gmail.com
Website: kievspecteh.com

Код ЄДРПОУ 42623361.
IBAN UA573282090000026003000003717
в АТ «АБ «Південний».



Контактний телефон:
+38(097) 746-67-04
+38(099) 632-13-31
+38(044) 232-02-98

Адреса: Україна, 04060, м. Київ,
вул. Ризька, буд. 73-г, офіс 7
E-mail: tovkst@gmail.com
Website: kievspecteh.com

Код ЄДРПОУ 42623361.
IBAN UA573282090000026003000003717
в АТ «АБ «Південний».

Технічні характеристики МАЗ-5440Е9-520-031 (ЄВРО-5)

Параметр	Показник
Комплектація (тягач)	МАЗ-5440Е9-520-031
Колісна формула / провідні колеса:	4x2
Повна маса автопоїзда	44000 кг.
Маса припадає на опорно-зчпний пристрій	10700 кг.
Повна маса автомобіля	18750 кг.
Розподіл повної маси, кг:	
На переднюю ось	7250 кг.
На задній міст	11500 кг.
Споряджена маса	7900 кг.
Висота РСУ над рівнем дороги	1150 мм.
Зсув РСУ	600 мм.
Передній звіс	1400 мм.
База	3600 мм.

Довжина	6000 макс мм.
Двигун	OM 501 THE
Екологічний клас	Євро 5
Тип двигуна	дизельний, з турбонаддувом
Номінальна потужність	320(412) кВт (л / с)
Максимальний крутний момент	2100 Нм.
Зчеплення	однодискове з гідроприводом з пневматичним посиленням
Коробка передач	ZF 16S221
Число передач	16
Паливний бак	500 (700 по заказу) л.
Тип колес	дискові
Шини	315 / 70R22,5
Максимальна швидкість	100 км / год
Передня підвіска	ресорна малолистових
Задня підвіска	4-х балонная пневматична
Рульове управління	рулевой механизм интегральный, с гидроусилителем, травмобезопасная рулевая колонка с регулировками по высоте и углу наклона
Гальмівна система:	пневматична двоконтурна, з поділом на контури по осях; з ABS і ASR гальмівні механізми всіх коліс барабанного типу

Базовая комплектация

Обмеження швидкості
кліматична установка
Круїз контроль
екран глушника
Щитки на колесах провідних мостів
Крила (бризковики) коліс
Перетворювач напруги (прикурювач)
Переднє протівоподкатное захисний пристрій *
Тахограф цифровий *
ліхтарі автопоїзда
упори
Шини імпорتنі
підголівники сидінь
Обтічник з закрилками *
Пневмопідвіска сидіння пасажира *
пневмопідвіска кабіни
Незалежний рідинної підігрівач
Автоматичне управління обігрівачем
Електронне урядування двигун
Електронний щиток приладів
вогнегасник
бризкозахіст коліс
Світловідбиваюча маркування
Шумоізоляційні екрани базові
АБС фірми Wabco

НАШІ КЛІЄНТИ



Агроіндустріальний
Холдінг МХП



Onuf group



McDonald's



Ikea



Sandora



Кондитерська
фабрика «Рошен»



Збройні сили
України



Служба безпеки
України



Генеральна
прокуратура
України



Управління
державної охорони
України



Національна
гвардія України



ТОВ «Метінвест
холдінг»



Національна
гвардія України



АТ «ПАО Приват
Банк»



Окко



Укрнафта



Києво-Печерська
Лавра



Епіцентр



FOZZY



МегаМаркет



АТБ



Галичина



Карпатська
Джерельна



КМДА



Київпастрас



ASMAP



Київмедспецтранс



RUDOMAIN



ЕРІДОН ТЕХ



ТОВ
Укравтозапчастина



Автоцентр KIA
Корея Моторс



Телеканал СТБ



Посольство
Швейцарії в Україні



Посольство Швеції



Dyczerhoff



КУК



Київський
політехнічний
інститут ім.
Сікорського



ХНЗУ ім. Кузеви



Національний інститут
ССХІ ім. М. М. АМОСОВА



Інститут
Гідромеханіки



Інститут Освітньої
Аналітики

Контактний телефон:
+38(097) 746-67-04
+38(099) 632-13-31
+38(044) 232-02-98

Адреса: Україна, 04060, м. Київ,
вул. Ризька, буд. 73-г, офіс 7
E-mail: tovkst@gmail.com
Website: kievspecteh.com

Код ЄДРПОУ 42623361.
IBAN UA573282090000026003000003717
в АТ «АБ «Південний».