

Машина комбінована дорожня на базі самоскиду MAN 18.250

Об'єм цистерни для води: 10 м³

Об'єм кузова для піску: 7 м³

Ширина відвалу: 3 м.

Опис : Машина комбінована дорожня МКД-11 представляє собою самоскид MAN 18.250, укомплектований спеціальним обладнанням, до складу якого входить: сніговий відвал, розкидач інертних матеріалів і антиожеледних реагентів, щіточне та поливомийне обладнання.



Контактний телефон:
+38(097) 746-67-04
+38(099) 632-13-31
+38(044) 232-02-98

Адреса: Україна, 04060, м. Київ,
вул. Ризька, буд. 73-г, офіс 7
E-mail: tovkst@gmail.com
Website: kievspecteh.com

Код ЄДРПОУ 42623361.
IBAN UA573282090000026003000003717
в АТ «АБ «Південний».

**Креслення машини комбінованої дорожня на базі
самоскиду MAN 18.250**

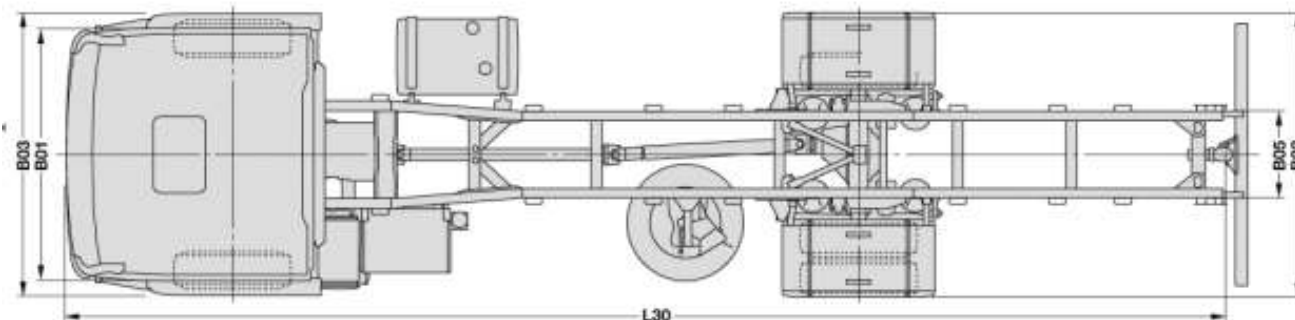
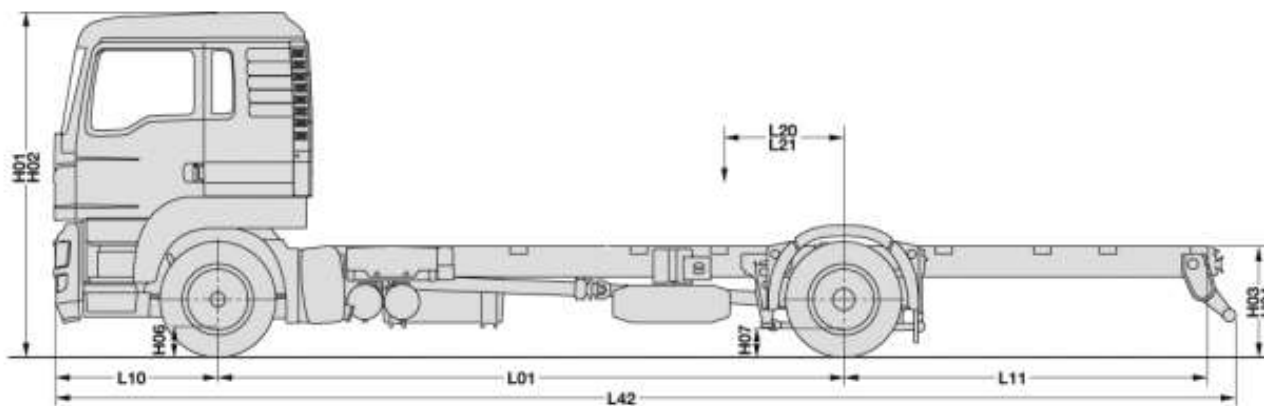
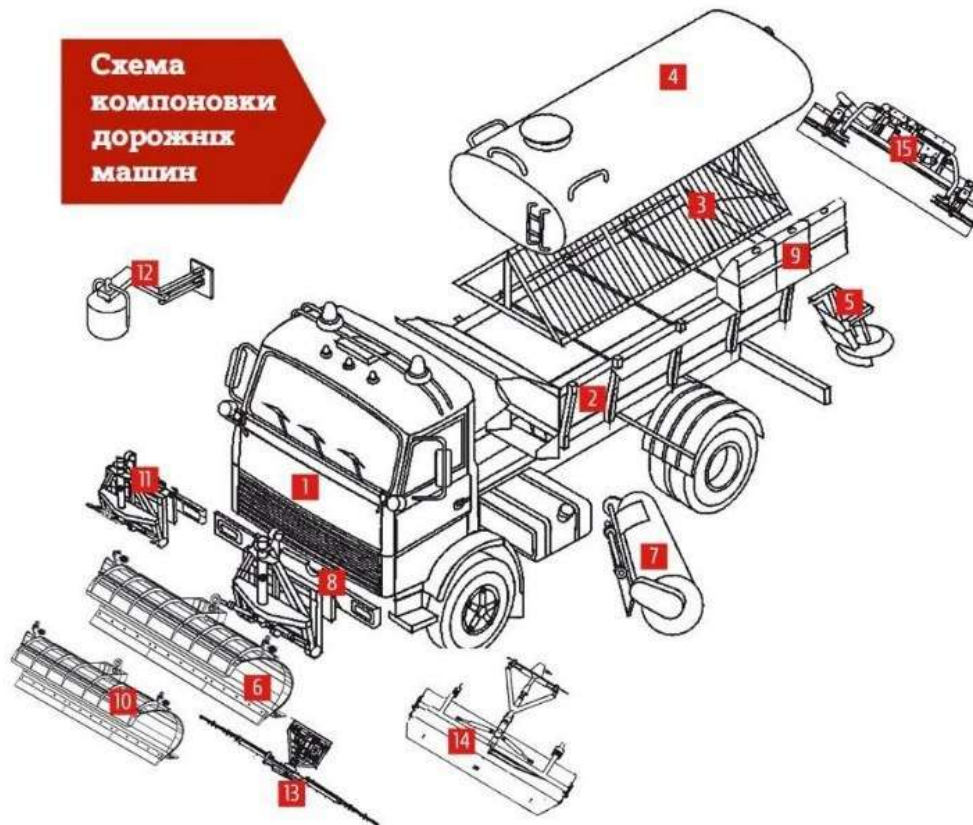

Контактний телефон:
+38(097) 746-67-04
+38(099) 632-13-31
+38(044) 232-02-98

Адреса: Україна, 04060, м. Київ,
вул. Ризька, буд. 73-г, офіс 7
E-mail: tovkst@gmail.com
Website: kievspecteh.com

Код ЄДРПОУ 42623361.
IBAN UA573282090000026003000003717
в АТ «АБ «Південний».

Особливості машини комбінованої дорожна на базі самоскиду MAN 18.250

Снігоочисний відвал



Відвал поворотний передній гідравлічний, призначений для очищення дорожнього полотна від свіжого снігу. Використовується в міських умовах та за їх межами. До складу обладнання входять: плита опорна; рама; відвал; гумовий леміш; захисний козирьок; гідроциліндр підйому/опускання відвалу; два гідроциліндра повороту відвалу. З допомогою універсальної монтажної плити, встановленої на передньому бампері автомобіля, відвал легко монтується. Управління поворотом відвала вправо-вліво, підйом-опускання здійснюється з кабіни водія.

Основні переваги:

- міцна конструкція;
- зручність в експлуатації;
- ефективне снігоочищення;
- управління з кабіни водія;
- забезпечує копіювання поверхні дорожнього полотна,
- матеріал з якого виготовлений відвал (високомолекулярний пластик) запобігає налипанню снігу.

Параметр	Показник
Ширина відвалу	3000 мм.
Висота	850 мм.
Маса відвалу	565 кг.
Ширина робочої зони	2700-3000 мм.
Кут повороту направо (наліво)	30 град.
Робоча швидкість	40 км/год.
Матеріал лемеша	Гума, товщина 40 мм.
Керування	Гідравлічне з кабіни

Піскорозкидальне обладнання

Характеристики



1. Монтаж і демонтаж бункера в кузов самоскида здійснюється без застосування вантажопідйомних пристроїв і механізмів.
2. Електричний клапан аварійного скидання тиску у гідросистемі забезпечує збереження деталей привідних механізмів та вузлів, у випадку заклинювання їх сторонніми предметами.
3. Кузов підвищеної жорсткості, геометрія кузова виключає налипання протиожиледних сумішей на стінках кузова;
4. Привід транспортера – редуктор з гідромотором
5. Регулювання розкидаючого диска по висоті.

Параметр	Показник
Об'єм ємності	6,8 м ³
Максимальна ширина робочої зони	3-12 м.
Щільність посипання	0,04-0,4 кг/м ² .
Робоча швидкість	40 км/год.
Тип приводу	гідравлічний

Опис машини комбінованої дорожня на базі самоскиду MAN 18.250

Комплектність:

- відвал;
- щітка;
- піскорозкидач;
- поливомийне обладнання.

Опис

Машина комбінована дорожня МКД-11 представляє собою самоскид MAN 18.250, укомплектований спеціальним обладнанням, до складу якого входить: снігозбиральне обладнання - сніговий відвал, розкидач інертних матеріалів і антиожеледних реагентів, щіточне та поливомийне обладнання. Спеціальне обладнання легко монтується і демонтується, його склад дозволяє використовувати автомобіль цілий рік.

Основне призначення

У літній період такі машини використовуються з поливомийним обладнанням.

Унікальність та універсальність такої техніки в тому, що вона має можливість:

- Мити та поливати дорожні покриття.
- Заправляти цистерну водою з водойм та водопровідної мережі.
- Використовуватись для гасіння пожеж.
- Поливати зелені насадження.
- Зволожувати повітряний простір над проїзною частиною та знижувати запиленість та загазованість.

У зимовий період машини використовуються з розкидальним обладнанням для посипання інертними матеріалами, а також для очищення дорожнього полотна від свіжого снігу плужно-щітковим обладнанням, а також згрібання та змітання снігу.

Можливість монтажу на шасі та в кузов самоскидів марок:



**Додаткові фото машини комбінованої дорожня на базі
самоскиду MAN 18.250**



Контактний телефон:
+38(097) 746-67-04
+38(099) 632-13-31
+38(044) 232-02-98

Адреса: Україна, 04060, м. Київ,
вул. Ризька, буд. 73-г, офіс 7
E-mail: tovkst@gmail.com
Website: kievspecteh.com

Код ЄДРПОУ 42623361.
IBAN UA573282090000026003000003717
в АТ «АБ «Південний».



Контактний телефон:
+38(097) 746-67-04
+38(099) 632-13-31
+38(044) 232-02-98

Адреса: Україна, 04060, м. Київ,
вул. Ризька, буд. 73-г, офіс 7
E-mail: tovkst@gmail.com
Website: kievspecteh.com

Код ЄДРПОУ 42623361.
IBAN UA573282090000026003000003717
в АТ «АБ «Південний».



Контактний телефон:
+38(097) 746-67-04
+38(099) 632-13-31
+38(044) 232-02-98

Адреса: Україна, 04060, м. Київ,
вул. Ризька, буд. 73-г, офіс 7
E-mail: tovkst@gmail.com
Website: kievspecteh.com

Код ЄДРПОУ 42623361.
IBAN UA573282090000026003000003717
в АТ «АБ «Південний».



Контактний телефон:
+38(097) 746-67-04
+38(099) 632-13-31
+38(044) 232-02-98

Адреса: Україна, 04060, м. Київ,
вул. Ризька, буд. 73-г, офіс 7
E-mail: tovkst@gmail.com
Website: kievspecteh.com

Код ЄДРПОУ 42623361.
IBAN UA573282090000026003000003717
в АТ «АБ «Південний».



Контактний телефон:
+38(097) 746-67-04
+38(099) 632-13-31
+38(044) 232-02-98

Адреса: Україна, 04060, м. Київ,
вул. Ризька, буд. 73-г, офіс 7
E-mail: tovkst@gmail.com
Website: kievspecteh.com

Код ЄДРПОУ 42623361.
IBAN UA573282090000026003000003717
в АТ «АБ «Південний».

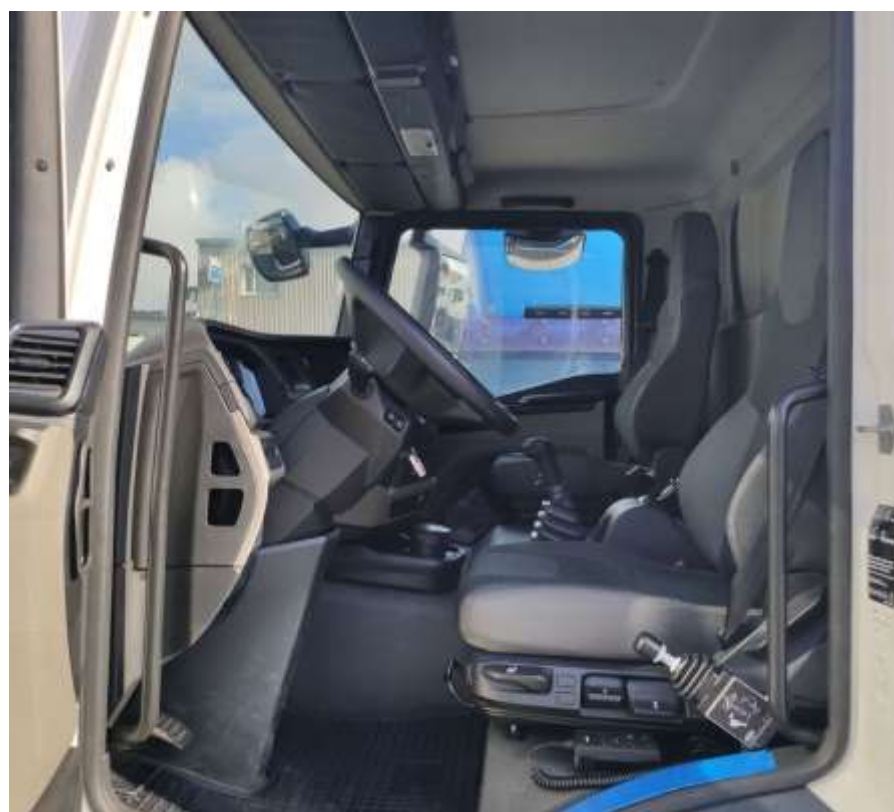

Контактний телефон:
+38(097) 746-67-04
+38(099) 632-13-31
+38(044) 232-02-98

Адреса: Україна, 04060, м. Київ,
вул. Ризька, буд. 73-г, офіс 7
E-mail: tovkst@gmail.com
Website: kievspecteh.com

Код ЄДРПОУ 42623361.
IBAN UA573282090000026003000003717
в АТ «АБ «Південний».



Контактний телефон:
+38(097) 746-67-04
+38(099) 632-13-31
+38(044) 232-02-98

Адреса: Україна, 04060, м. Київ,
вул. Ризька, буд. 73-г, офіс 7
E-mail: tovkst@gmail.com
Website: kievspecteh.com

Код ЄДРПОУ 42623361.
IBAN UA573282090000026003000003717
в АТ «АБ «Південний».



Контактний телефон:
+38(097) 746-67-04
+38(099) 632-13-31
+38(044) 232-02-98

Адреса: Україна, 04060, м. Київ,
вул. Ризька, буд. 73-г, офіс 7
E-mail: tovkst@gmail.com
Website: kievspecteh.com

Код ЄДРПОУ 42623361.
IBAN UA573282090000026003000003717
в АТ «АБ «Південний».

Технічні характеристики машини комбінованої дорожна на базі самоскиду MAN 18.250

Параметр	Показник
Повна маса	18 000 кг.
Корисне навантаження	
Передня вісь	7 500 кг.
Задня вісь	12 000 кг.
Паливний бак	300 л.
Двигун	
Марка	MAN D0836 LFL89
Тип	рядний
Потужність	250 (184) к. с. (кВт)
Крутний момент	1 050 Н·м
Паливо	дизель
Турбо	+
Об'єм	6900 см ³
Кількість циліндрів	6
Екологічний клас	Euro 5

КПП	
Марка	MAN 09.13 OD
Тип	Мезанічна Вона виконана у вигляді коробки передач Overdrive (i8 = 0,75) і розрахована на максимальний вхідний крутний момент 1 300 Нм.
Діапазон передаточних чисел трансмісії складає	12,64
Кількість передач	8 передач переднього ходу, 1 передача заднього ходу і 1 пониж. передача.
Зчеплення	Однодискове сухе, 395 мм.
Осі	
Кількість осей	2
Колісна формула	4x2
Навантаження на передню вісь	7 500 кг.
Навантаження на задню вісь	12 000 кг.
Підвіска	ресора/пневмо
Колісна база	6175 мм.
Спарена гума	+
Розмір гуми	295/80R22.5
Гальма	дискові

Гальма	
ABS	+
EBS	+
Моторне гальмо	+
Передній звис автомобіля	1 532 мм.
Задній звис рами	3 275 мм.
Ширина з дзеркалом заднього вигляду	2 981 мм.
Ширина над кабіною	2 240 мм.
Ширина рами з переду	964 мм.
Ширина рами ззаду	864 мм.
Профіль рами	270x70x7
Кабіна	
Тип	TN
Положення кабіни (відстань від нижнього краю рами до підлоги кабіни)	530 мм.
Висота над кабіною, без навантаження	До 4 000 мм.
Підвіска кабіни	Basic
Гідропідсилювач керма	+
Автономний обігрівач	+
Подушка безпеки	+

Бортовий комп'ютер	+
Кондиціонер	+
Пневмосидіння	+
Автомобільна магнітола MP-3, CD-changer	+
Підігрів дзеркал	+
Круїз-контроль (темпомат)	+
Тахограф	+
Тахометр	+
Електросклопідійомники	+
Електрорегулювання дзеркал	+
Центральний замок	+

НАШІ КЛІЄНТИ



Агроіндустріальний
Холдінг МХП



Onuf group



McDonald's



Ikea



Sandora



Кондитерська
фабрика «Рошен»



Збройні сили
України



Служба безпеки
України



Генеральна
прокуратура
України



Управління
державної охорони
України



Національна
гвардія України



ТОВ «Метінвест
холдінг»



Національна
гвардія України



ПриватБанк
АТ «ПАТ Приват
банк»



Окко



Укрнафта



Києво-Печерська
Лавра



Епіцентр



FOZZY



МегаМаркет



АТБ



Галичина



Карпатська
Джерельна



КМДА



Київпастрас



ASMAP



Київмедспектрас



RUDOMAIN



ЕРІДОН ТЕХ



ТОВ
Укравтозапчастина



Автоцентр KIA
Корея Моторс



Телеканал СТБ



Посольство
Швейцарії в Україні



Посольство Швеції



Dyczerhoff



КУК



Київський
політехнічний
інститут ім.
Сікорського



ХНЗУ ім. Кузеця



Національний інститут
ССХІ ім. М. М. АМОСОВА



Інститут
Гідромеханіки



Інститут Освітньої
Аналітики

Контактний телефон:
+38(097) 746-67-04
+38(099) 632-13-31
+38(044) 232-02-98

Адреса: Україна, 04060, м. Київ,
вул. Ризька, буд. 73-г, офіс 7
E-mail: tovkst@gmail.com
Website: kievspecteh.com

Код ЄДРПОУ 42623361.
IBAN UA573282090000026003000003717
в АТ «АБ «Південний».