

Комерційна пропозиція

Машина дорожня комбінована МДК-9 на базі самоскида

Mercedes-Benz Arocs 3345 K 6x4

ШАНОВНІ ПАНОВЕ!

ТОВ «КИЇВСПЕЦТЕХ» - Ми завжди надамо Вам професійну консультацію щодо вибору спецтехніки та вантажних автомобілів згідно необхідним технічним параметрам.



ТОВ «ТД»КИЇВ-СПЕЦТЕХ» має можливість виготовити наступне обладнання :
до складу якого входять: з піскорозкидальним, снігоочисним
відвалом, щітка, поливомийне обладнання, самоскид Mercedes-Benz Arocs
3345 K 6x4

Спеціальне обладнання легко монтується і демонтується, а його склад дозволяє
використовувати автомобіль протягом року.

Комплект:

1. Відвал
2. Піскорозкидальне обладнання

3. Щітка

4. Поливомийне обладнання

Піскорозкидальне обладнання



Характеристики

1. Монтаж і демонтаж бункера в кузов самоскида здійснюється без застосування вантажопідйомних пристроїв і механізмів.
2. Електричний клапан аварійного скидання тиску у гідросистемі забезпечує збереження деталей приводних механізмів та вузлів, у випадку заклинювання їх сторонніми предметами.
3. Кузов підвищеної жорсткості, геометрія кузова виключає налипання протижиледних сумішей на стінках кузова;
4. Привід транспортера – редуктор з гідромотором

Параметр	Показник	Од.виміру
Об'єм ємності	9	м.куб.
Максимальна ширина робочої зони	3-12	м
Щільність посипання	0,04-0,4	кг/м ²
Робоча швидкість	40	км/год
Тип приводу	гідравлічний	

Привід транспортера – редуктор з гідромотором
 Регулювання розкидаючого диска по висоті



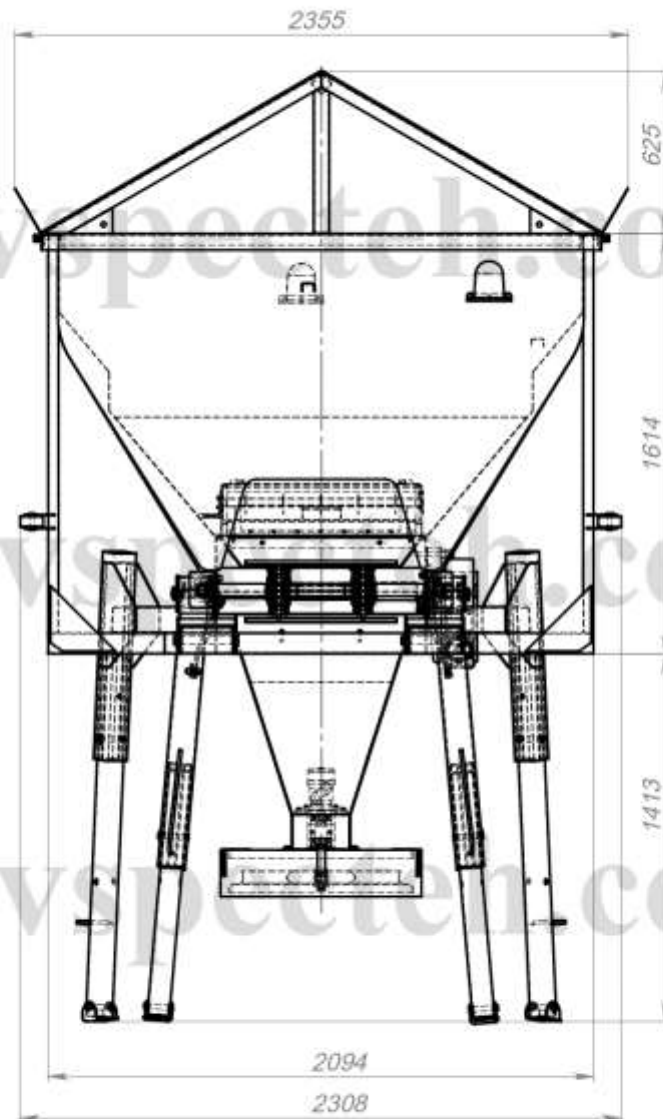

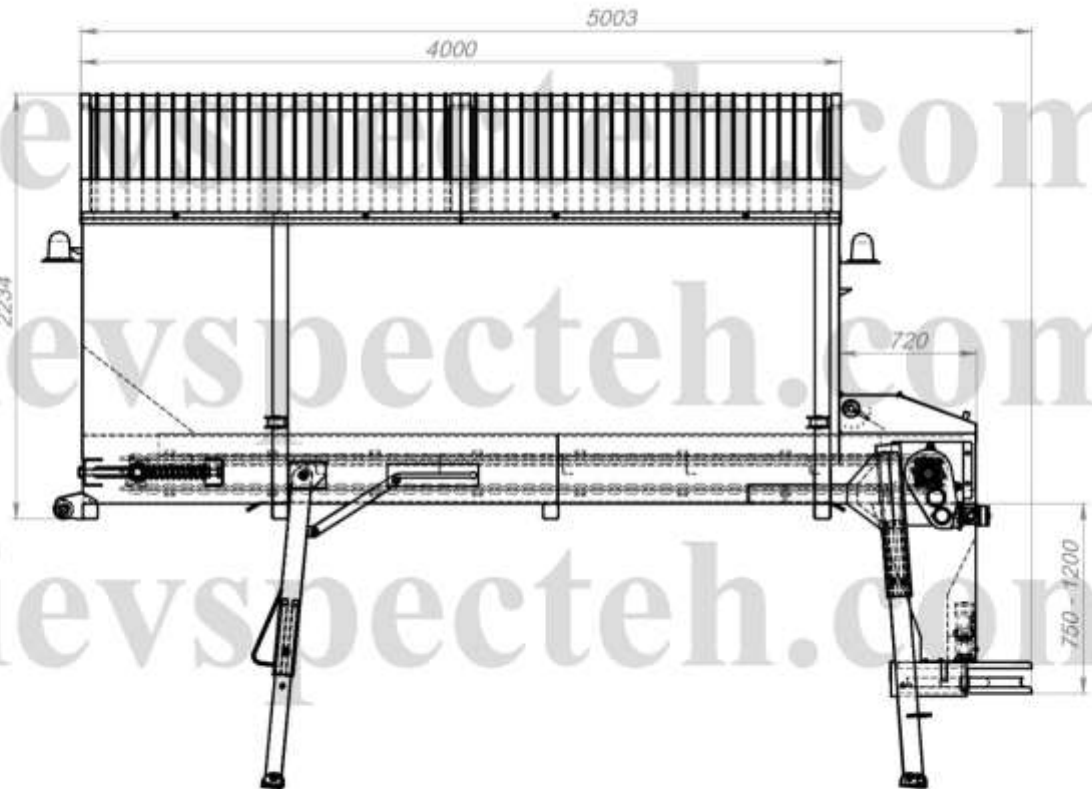

ФОТО



Снігоочисний відвал



Відвал поворотний передній гідравлічний призначений для очищення дорожнього полотна від свіжого снігу. Використовується в міських умовах та за їх межами.

До складу обладнання входять: плита опорна; рама; відвал; гумовий леміш; захисний козирок; гідроциліндр підйому/опускання відвалу; два гідроциліндра повороту відвалу.

За допомогою універсальної монтажної плити, встановленої на передньому бампері автомобіля, відвал легко монтується

Управління поворотом відвала вправо-вліво, підйом-опускання здійснюється з кабіни водія.

Основні переваги: міцна конструкція; зручність в експлуатації; ефективне снігоочищення; управління з кабіни водія; забезпечує копіювання поверхні дорожнього полотна, матеріал з якого виготовлений відвал

(високомолекулярний пластик) запобігає налипанню снігу.

Характеристики:

Загальна ширина відвалу, м	3
Висота відвалу, мм	850
Ширина робочої зони, мм	2700-3000
Робоча швидкість, км/год	40
Кут повороту направо (наліво), град	30
Маса відвалу, кг	565
Матеріал лемеша	гума, товщина 40 мм
Управління	гідравлічне з кабіни
Виробництво	Україна









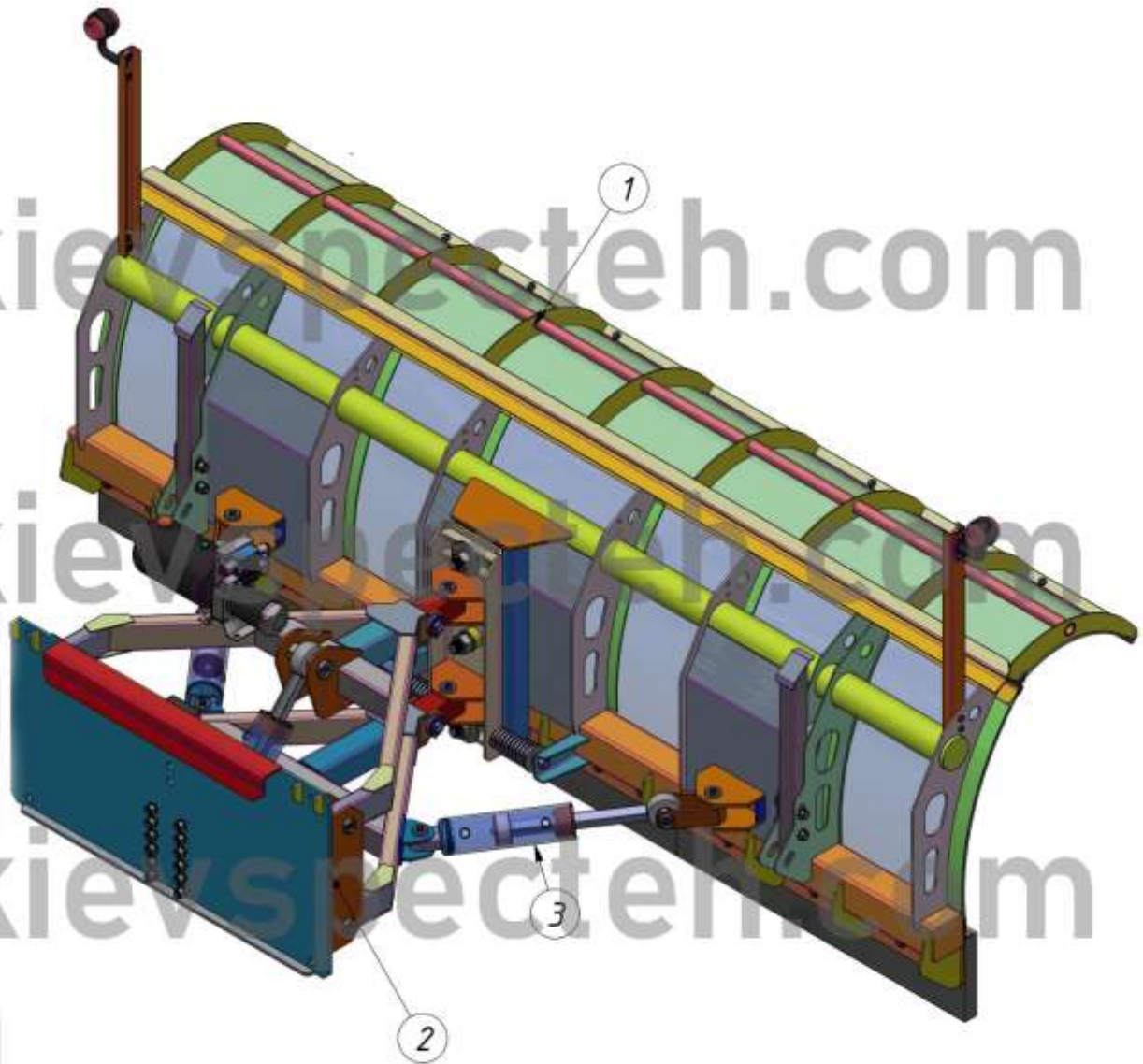



Щіточне обладнання



Ширина робочої зони, мм	2400
Діаметр щітки, мм	550
Частота обертання, об/хв	300-400
Допустимий знос щітки до діаметра, мм	200
Робоча швидкість, км/год	20
Транспортна швидкість	60
Маса щітки з елементами кріплення, кг	240
Робочий кут, град	30

Поливомийне обладнання

Поливомийне обладнання - використовується для миття, поливання, очищення від бруду та пилу дорожніх покриттів, а також для миття прилоткової смуги і поливання зелених насаджень і газонів.

Технічні характеристики:

1. Цистерна це зварна конструкція з листової сталі, встановлюється на універсальному надрамнику або в кузов самоскида.
2. Для запобігання гідроударів, всередині цистерни встановлені поперечні хвилерізи
1. Для заповнення цистерни водою і доступу всередину цистерни передбачена відкидна верхня горловина (у задній частині цистерни)
2. Водяний насос відцентровий, продуктивність 1000 л/хв



Параметр	Показник	Од.виміру
об`єм бочки	9	м.куб
ширина миття	10	м
ширина обробки при поливі	20	м
робоча швидкість агрегат	20	км/год
	<i>насосний</i>	



Технічні характеристики самоскиду

Колісна формула:	6x4
Екологічний стандарт:	Euro-5
Надбудова:	розвантаженням назад
Товщина металу бортів / підлоги:	6 мм / 8 мм
Підігрів платформи:	Так

Двигун	
Тип двигуна:	Дизельний
Об'єм:	12.8 л
Максимальна потужність:	499 к.с.
Трансмісія	
Модель трансмісії	PowerShift 3
Тип трансмісії	Автоматична, 16 ступинева
Вагові параметри та розміри	
Повна маса, кг:	40000
Власна вага, кг:	1500
Навантаження на передню вісь, кг:	9000
Навантаження на задню вісь, кг:	16000+16000
Навантаження на задню вісь, кг:	25000
Інша інформація	
Гальмівна система	Електронна система з ABS та ASR
Підвіска	Передня ресора 9т / задня ресора 18т.
Тип зчеплення	Двух дискове
Паливний бак:	390 л
Шини:	325/95R24

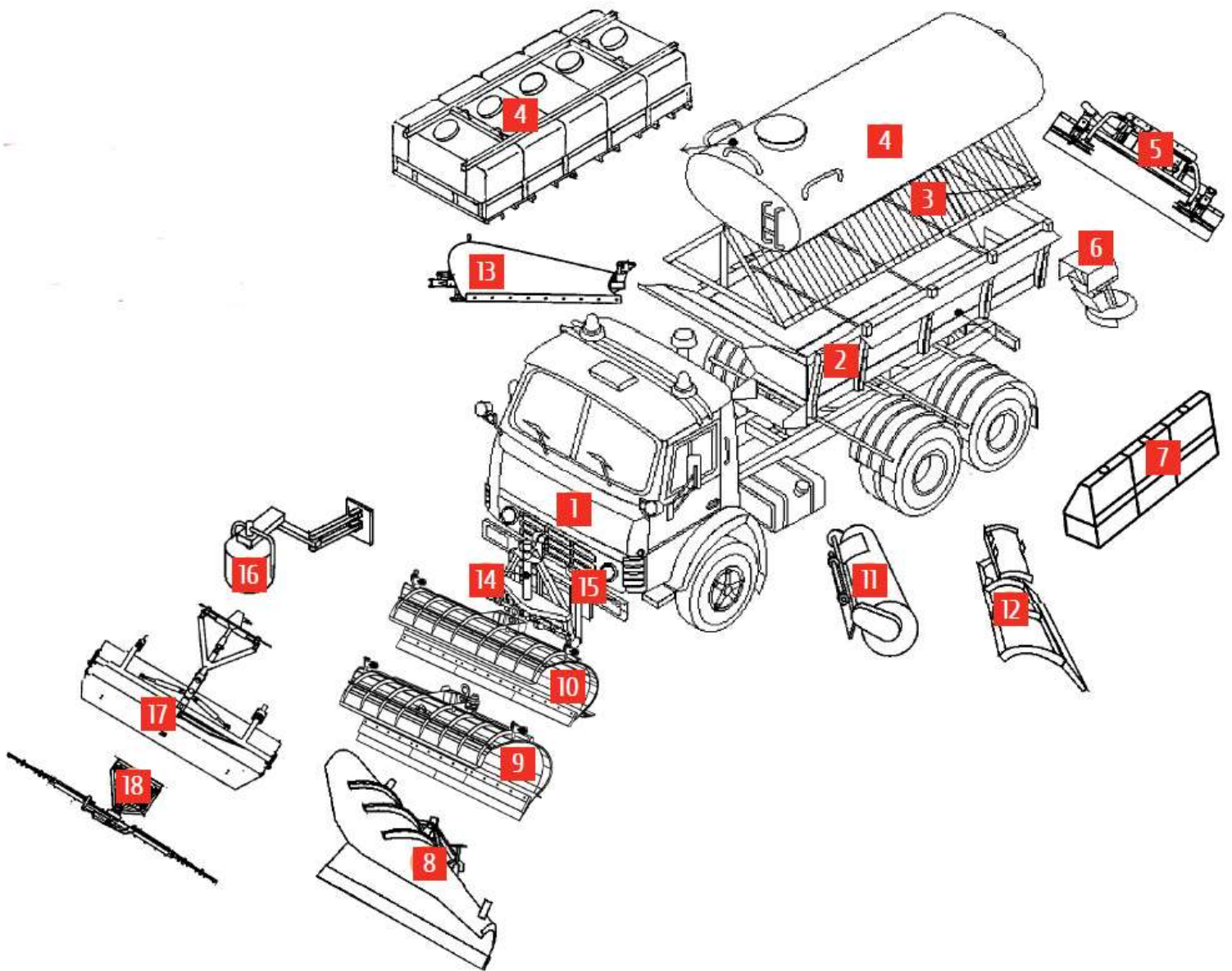

ТОВ «ТД «КИЇВ-СПЕЦТЕХ»
Контактний телефон:
+38(097) 746-67-04
+38(050) 086-92-74

Адреса: Україна, 01054, м.Київ,
Шевченківський р-н, вул. Ярославів
Вал, буд. 13/2 (літера Б), офіс 3
E-mail: tovkst@gmail.com
Website: kievspecteh.com

Код ЄДРПОУ 45243844
IBAN UA 8932 8209 0000 2600 40000 34729
В АТ АБ Південний



ТОВ «ТД «КИЇВ-СПЕЦТЕХ»
Контактний телефон:
+38(097) 746-67-04
+38(050) 086-92-74

Адреса: Україна, 01054, м.Київ,
Шевченківський р-н, вул. Ярославів
Вал, буд. 13/2 (літера Б), офіс 3
E-mail: tovkst@gmail.com
Website: kievspecteh.com

Код ЄДРПОУ 45243844
IBAN UA 8932 8209 0000 2600 40000 34729
В АТ АБ Південний



ТОВ «ТД «КИЇВ-СПЕЦТЕХ»
Контактний телефон:
+38(097) 746-67-04
+38(050) 086-92-74

Адреса: Україна, 01054, м.Київ,
Шевченківський р-н, вул. Ярославів
Вал, буд. 13/2 (літера Б), офіс 3
E-mail: tovkst@gmail.com
Website: kievspecteh.com

Код ЄДРПОУ 45243844
IBAN UA 8932 8209 0000 2600 40000 34729
В АТ АБ Південний



ТОВ «ТД «КИЇВ-СПЕЦТЕХ»
Контактний телефон:
+38(097) 746-67-04
+38(050) 086-92-74

Адреса: Україна, 01054, м.Київ,
Шевченківський р-н, вул. Ярославів
Вал, буд. 13/2 (літера Б), офіс 3
E-mail: tovkst@gmail.com
Website: kievspecteh.com

Код ЄДРПОУ 45243844
IBAN UA 8932 8209 00000 2600 40000 34729
В АТ АБ Південний

НАШІ КЛІЄНТИ



Агроіндустріальні
Холдинг МХП



Onix group



McDonald's



Ikea



Sandora



Кондитерська
фабрика «Росшен»



Збройні сили
України



Служба безпеки
України



Генеральна
прокуратура
України



Управління
державної охорони
України



Національна
гвардія України



WOG



ТОВ «Метінвест
холдінг»



Національна
гвардія України



АТ «ПІАТ Приват
Банк»



Окко



Укрнафта



Києво-Печерська
Лавра



Епіцентр



FOZZY



Мегамаркет



АТБ



Галичина



Карпатська
Джерельна



КМДА



Київнастрас



ASMAP



Київмедсценстрас



RUDOMAIN



ЕРДОН ТЕХ



ТОВ
Українська частина



Автоцентр KIA
Корея Моторс



Телеканал СТБ



Посольство
Швейцарії в Україні



Посольство Швеції



Dycserhoff



КУК



Київський
політехнічний
інститут ім.
Сікорського



ХНЗУ ім. Кузева



Національний інститут
ССХІ ім. М. М. АМОСОВА



Інститут
Гидромеханіки



Інститут Освітньої
Аналітики