

Комерційна пропозиція

Машина дорожня комбінована МДК-12 на шасі VOLVO FMX 6X4

ТОВ «ТД» «КИЇВ-СПЕЦТЕХ» має можливість виготовити та встановити на шасі VOLVO FMX 6X4 наступне змінне навісне обладнання, до складу якого входить: піскорозкидальне обладнання, снігоочисний відвал, щітка та поливомийне обладнання.



Опис :

Машина дорожня комбінована представляє собою шасі VOLVO FMX 6X4 укомплектоване спеціальним обладнанням, до складу якого входить: сніговий відвал, розкидач інертних матеріалів і антиожеледних реагентів, поливомийне та щітчне обладнання.

Основне призначення:

У літній період такі машини використовуються з поливомийним обладнанням.

Унікальність та універсальність такої техніки в тому, що вона має можливість:

- Мити та поливати дорожні покриття.
- Заправляти цистерну водою з водойм та водопровідної мережі.
- Використовуватись для гасіння пожеж.
- Поливати зелені насадження.
- Зволожувати повітряний простір над проїзною частиною та знижувати запиленість та загазованість.

У зимовий період машини використовуються з розкидальним обладнанням для посипання інертними матеріалами, а також для очищення дорожнього полотна від свіжого снігу плужно-щітковим обладнанням, а також згрібання та змітання снігу та швидке очищення (до 60 км/год). на відстань до 10 метрів (швидкісний відвал).

Комплектність:

- відвал;
- піскорозкидальне обладнання;
- щітка;
- поливомийне обладнання.

Піскорозкидальне обладнання



Характеристики

1. Електричний клапан аварійного скидання тиску у гідросистемі забезпечує збереження деталей приводних механізмів та вузлів, у випадку заклинювання їх сторонніми предметами.
2. Кузов(бункер) підвищеної жорсткості, геометрія кузова виключає налипання протижиледних сумішей на стінках кузова; 4. Привід транспортера – редуктор з гідромотором

Параметр	Показник	Од.виміру
Об'єм ємності	12	м.куб.

Максимальна ширина робочої зони	3-12	м
Щільність посипання	0,04-0,4	кг/м ²
Робоча швидкість	40	км/год
Тип приводу	гідравлічний	

Привід транспортера – редуктор з гідромотором
 Регулювання розкидаючого диска по висоті



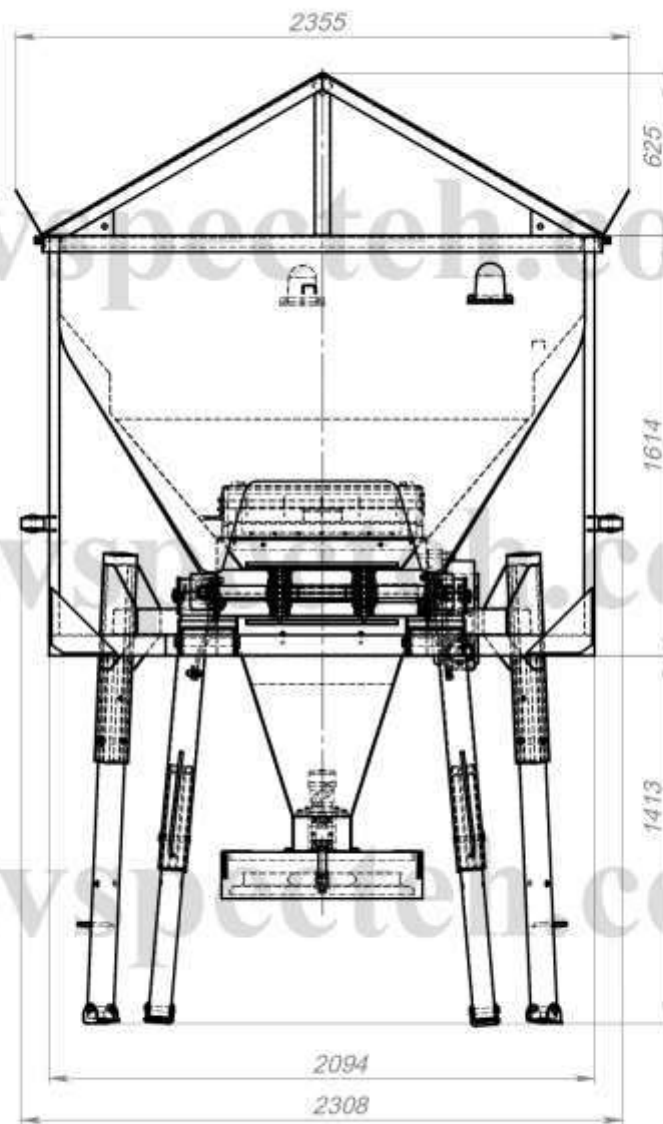

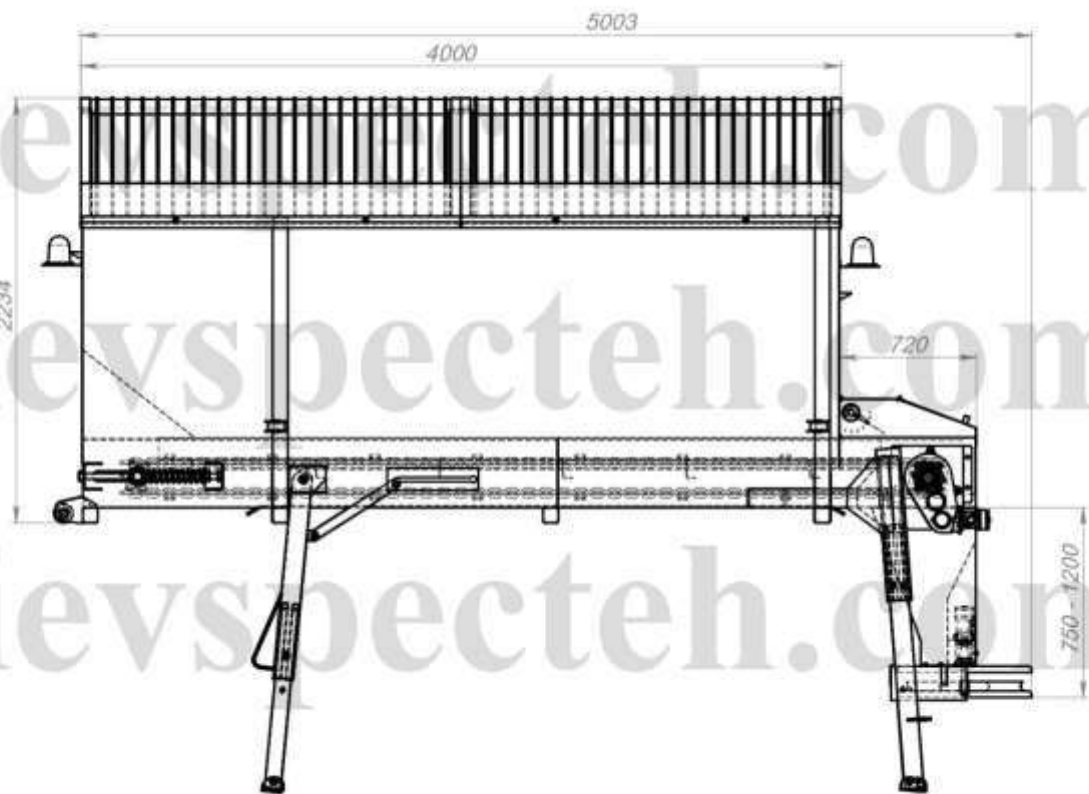

ФОТО



Снігоочисний відвал



Відвал поворотний передній гідравлічний призначений для очищення дорожнього полотна від свіжого снігу. Використовується в міських умовах та за їх межами.

До складу обладнання входять: плита опорна; рама; відвал; гумовий леміш; захисний козирок; гідроциліндр підйому/опускання відвалу; два гідроциліндра повороту відвалу.

За допомогою універсальної монтажної плити, встановленої на передньому бампері автомобіля, відвал легко монтується

Управління поворотом відвала вправо-вліво, підйом-опускання здійснюється з кабіни водія.

Основні переваги: міцна конструкція; зручність в експлуатації; ефективне снігоочищення; управління з кабіни водія; забезпечує копіювання поверхні дорожнього полотна, матеріал з якого виготовлений відвал (високомолекулярний пластик) запобігає налипанню снігу.

Характеристики:

Загальна ширина відвалу, м	3
Висота відвалу, мм	850
Ширина робочої зони, мм	2700-3000
Робоча швидкість, км/год	40
Кут повороту направо (наліво), град	30
Маса відвалу, кг	565
Матеріал лемеша	гума, товщина 40 мм
Управління	гідравлічне з кабіни
Виробництво	Україна



ТОВ «ТД «КИЇВ-СПЕЦТЕХ»
Контактний телефон:
+38(097) 746-67-04
+38(050) 086-92-74

Адреса: Україна, 01054, м.Київ,
Шевченківський р-н, вул. Ярославів
Вал, буд. 13/2 (літера Б), офіс 3
E-mail: tovkst@gmail.com
Website: kievspecteh.com

Код ЄДРПОУ 45243844
IBAN UA 8932 8209 00000 2600 40000 34729
В АТ АБ Південний





ТОВ «ТД «КИЇВ-СПЕЦТЕХ»
Контактний телефон:
+38(097) 746-67-04
+38(050) 086-92-74

Адреса: Україна, 01054, м.Київ,
Шевченківський р-н, вул. Ярославів
Вал, буд. 13/2 (літера Б), офіс 3
E-mail: tovkst@gmail.com
Website: kievspecteh.com

Код ЄДРПОУ 45243844
IBAN UA 8932 8209 00000 2600 40000 34729
В АТ АБ Південний



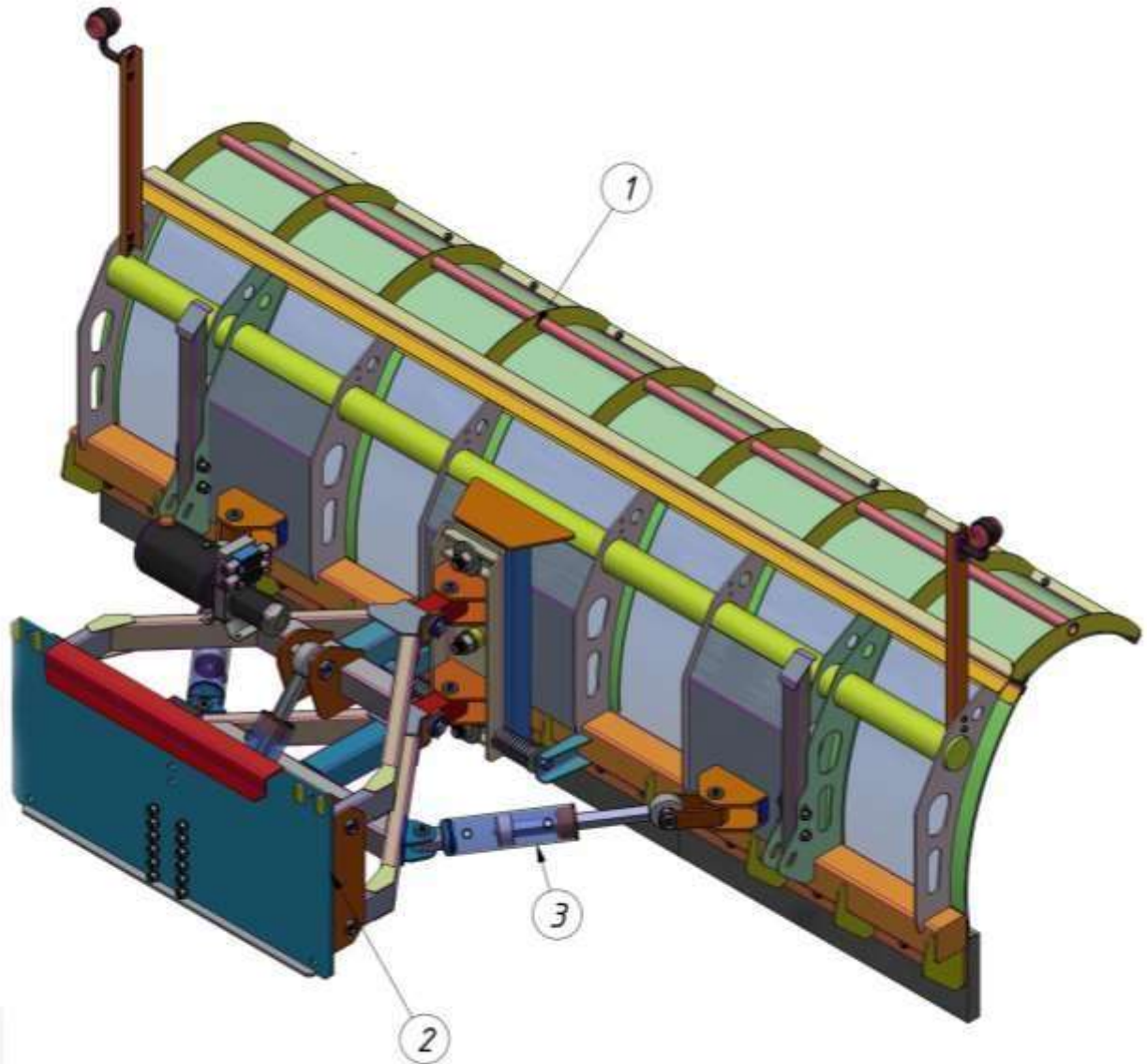

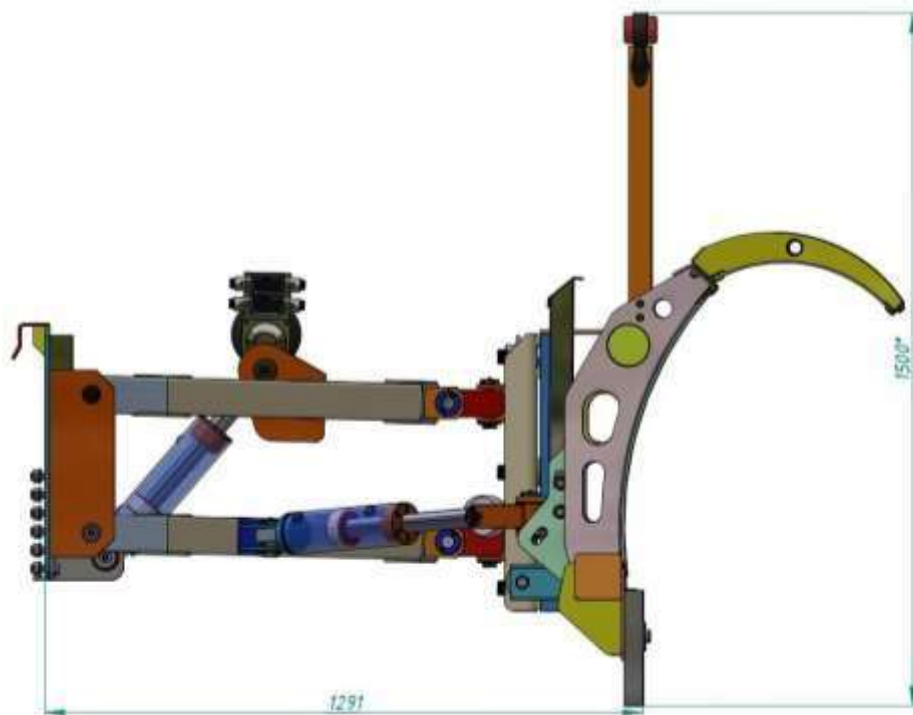

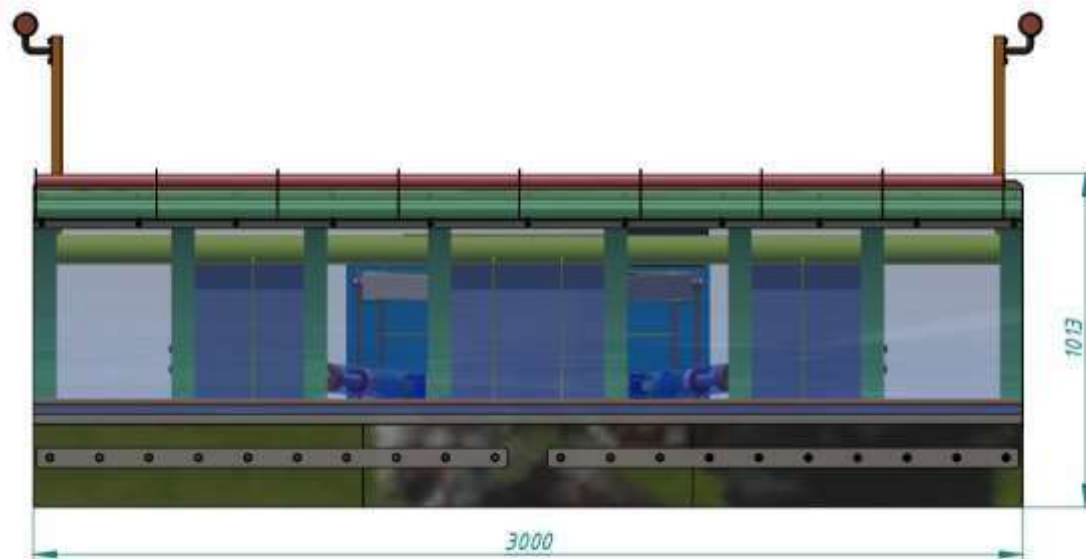

Технічні характеристики шасі:

Кількість циліндрів	6
Макс. потужність	420 к.с
Макс. крутний момент	2,100 (214) / 1400 Н*м (кг*м) при об/м
Нагнітач	Так
Паливо	Дизель
Двигун	D13C420
Хід поршня	158 мм

Діаметр циліндра	131 мм
Ступінь стиснення	18,1 атм
Колісна формула	6x4
Вантажопідйомність	20 т
Довжина бази	3,4 м
Об'єм бака	415 л
Тип трансмісії	Механічна, 12-ти ступенева, синхронізована
Тип (гальма)	Барабанні гальма Volvo
навантаження на передню вісь	9000 кг
навантаження на задній візок	16000+16000 кг

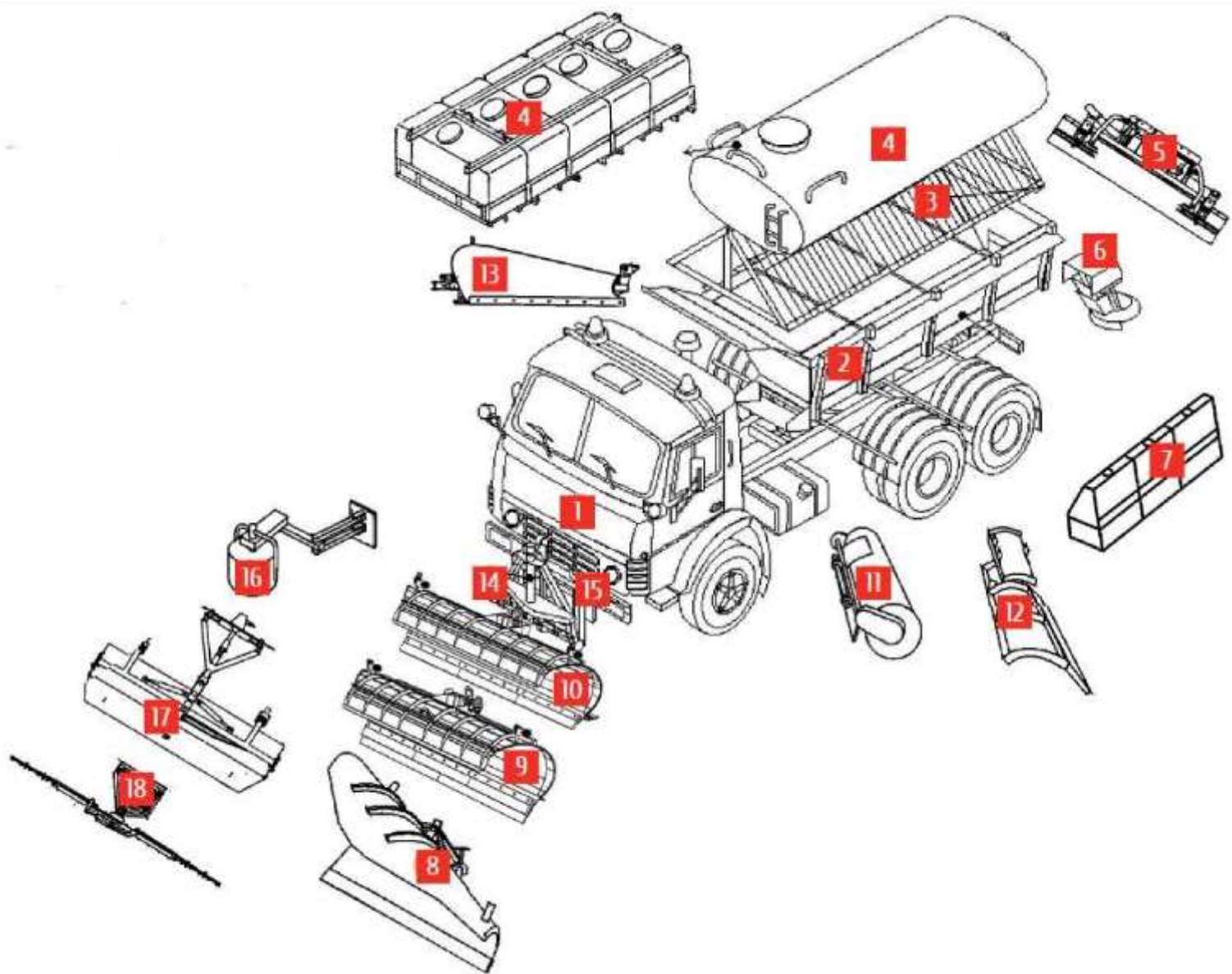

ТОВ «ТД «КИЇВ-СПЕЦТЕХ»
Контактний телефон:
+38(097) 746-67-04
+38(050) 086-92-74

Адреса: Україна, 01054, м.Київ,
Шевченківський р-н, вул. Ярославів
Вал, буд. 13/2 (літера Б), офіс 3
E-mail: tovkst@gmail.com
Website: kievspecteh.com

Код ЄДРПОУ 45243844
IBAN UA 8932 8209 0000 2600 40000 34729
В АТ АБ Південний



ТОВ «ТД «КИЇВ-СПЕЦТЕХ»
Контактний телефон:
+38(097) 746-67-04
+38(050) 086-92-74

Адреса: Україна, 01054, м.Київ,
Шевченківський р-н, вул. Ярославів
Вал, буд. 13/2 (літера Б), офіс 3
E-mail: tovkst@gmail.com
Website: kievspecteh.com

Код ЄДРПОУ 45243844
IBAN UA 8932 8209 00000 2600 40000 34729
В АТ АБ Південний

НАШІ КЛІЄНТИ



Агроіндустриальний
Холдинг МХП



Onur group



McDonald's



Ikea



Sandora



Кондитерська
фабрика «Росен»



Збройні сили
України



Служба безпеки
України



Генеральна
прокуратура
України



Управління
державної охорони
України



Національна
гвардія України



WOG



ТОВ «Метінвест
холдинг»



Національна
гвардія України



ПриватБанк



Окко



Укрнафта



Києво-Печерська
Лавра



Епіцентр



FOZZY



MegaMarket



АТБ



Галичина



Карпатська
Джерельна



КМДА



Київпастранс



ASMAP



Київмедспецтранс



RUDOMAIN



ЕРДОН ТЕХ



ТОВ
Укравтозачалчина



Агентство KIA
Корея Моторс



Телеканал СТБ



Посольство
Швейцарії в Україні



Посольство Швеції



Dycserhoff



ККК



Київський
політехнічний
інститут ім.
Сковорського



ХНЗУ ім. Кузевиці



Національний інститут
ССХІ ім. М. М. АМОСОВА



Інститут
Гідромеханіки



Інститут Освітньої
Аналітики