

## Комерційна пропозиція

### Машина дорожня комбінована МДК-12 на базі шасі MAN TGS

**33.360 6X4**

#### ШАНОВНІ ПАНОВЕ!

*ТОВ «КИЇВСПЕЦТЕХ» - Ми завжди надамо Вам професійну консультацію щодо вибору спецтехніки та вантажних автомобілів згідно необхідним технічним параметрам.*



**Колісна формула: 6x4**

**Об'єм: 12 куб.**

У зимовий період машини використовуються з розкидальним обладнанням для посипання інертними матеріалами, а також для очищення дорожнього полотна від свіжого снігу плужно-щітковим обладнанням, а також згрібання та змітання снігу та швидке очищення (до 60 км/год). на відстань до 10 метрів (швидкісний відвал).

#### **Комплектність:**

- **відвал;**
- **піскорозкидальне обладнання;**
- **щітка;**
- **поливомийне обладнання.**

## Технічні характеристики



Параметр	Показник	Од.виміру
Об'єм ємності	12	м.куб.
Максимальна ширина робочої зони	3-12	м
Щільність посипання	0,04-0,4	кг/м <sup>2</sup>
Робоча швидкість	40	км/год
Тип приводу	гідравлічний	

Привід транспортера – редуктор з гідромотором  
Регулювання розкидаючого диска по висоті

## Детальні світлини



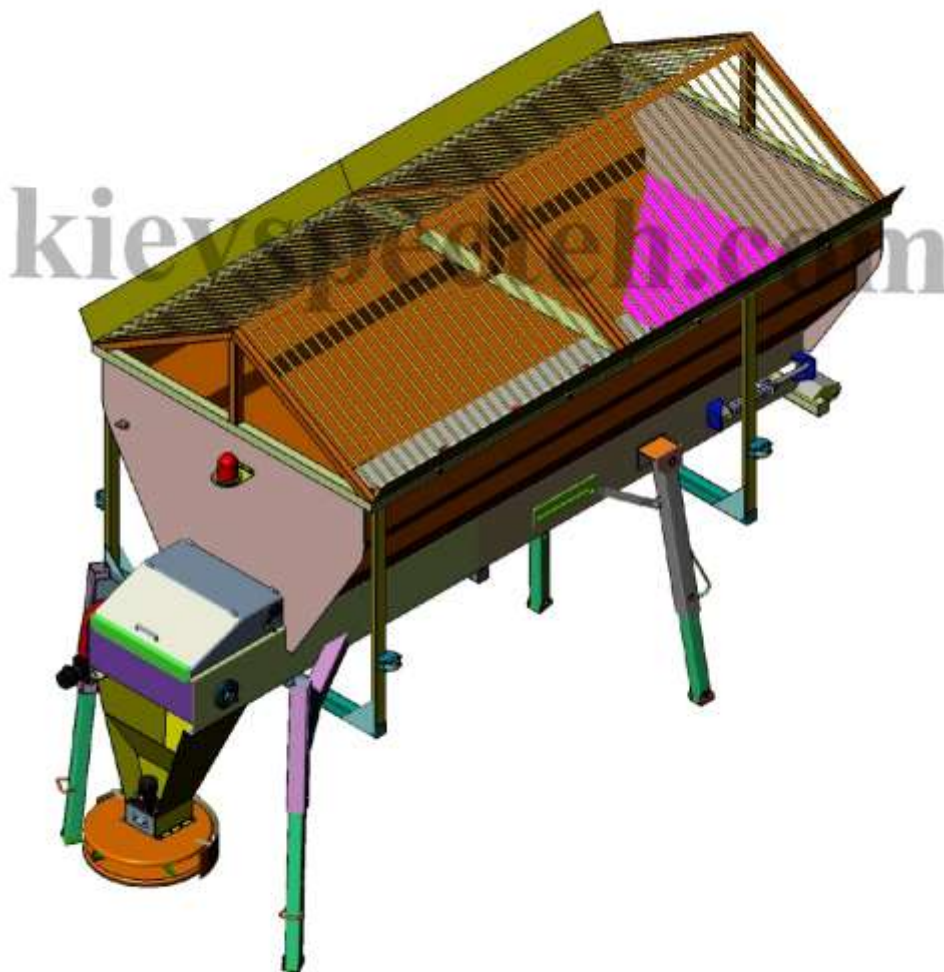

## Снігоочисний відвал

---



Відвал поворотний передній гідравлічний призначений для очищення дорожнього полотна від свіжого снігу. Використовується в міських умовах та за їх межами.

**До складу обладнання входять:** плита опорна; рама; відвал; гумовий леміш; захисний козирок; гідроциліндр підйому/опускання відвалу; два гідроциліндра повороту відвалу.

За допомогою універсальної монтажної плити, встановленої на передньому бампері автомобіля, відвал легко монтується

Управління поворотом відвала вправо-вліво, підйом-опускання здійснюється з кабіни водія.

**Основні переваги:** міцна конструкція; зручність в експлуатації; ефективне снігоочиснення; управління з кабіни водія; забезпечує копіювання поверхні дорожнього полотна, матеріал з якого виготовлений відвал (високомолекулярний пластик) запобігає налипанню снігу.

### Характеристики:

Загальна ширина відвалу, м	3
Висота відвалу, мм	850
Ширина робочої зони, мм	2700-3000
Робоча швидкість, км/год	40
Кут повороту направо (наліво), град	30
Маса відвалу, кг	565
Матеріал лемеша	гума, товщина 40 мм
Управління	гідравлічне з кабіни
Виробництво	Україна







ТОВ «ТД «КИЇВ-СПЕЦТЕХ»  
Контактний телефон:  
**+38(097) 746-67-04**  
**+38(050) 086-92-74**

Адреса: Україна, 01054, м.Київ,  
Шевченківський р-н, вул. Ярославів  
Вал, буд. 13/2 (літера Б), офіс 3  
E-mail: [tovkst@gmail.com](mailto:tovkst@gmail.com)  
Website: [kievspecteh.com](http://kievspecteh.com)

Код ЄДРПОУ 45243844  
IBAN UA 8932 8209 00000 2600 40000 34729  
В АТ АБ Південний





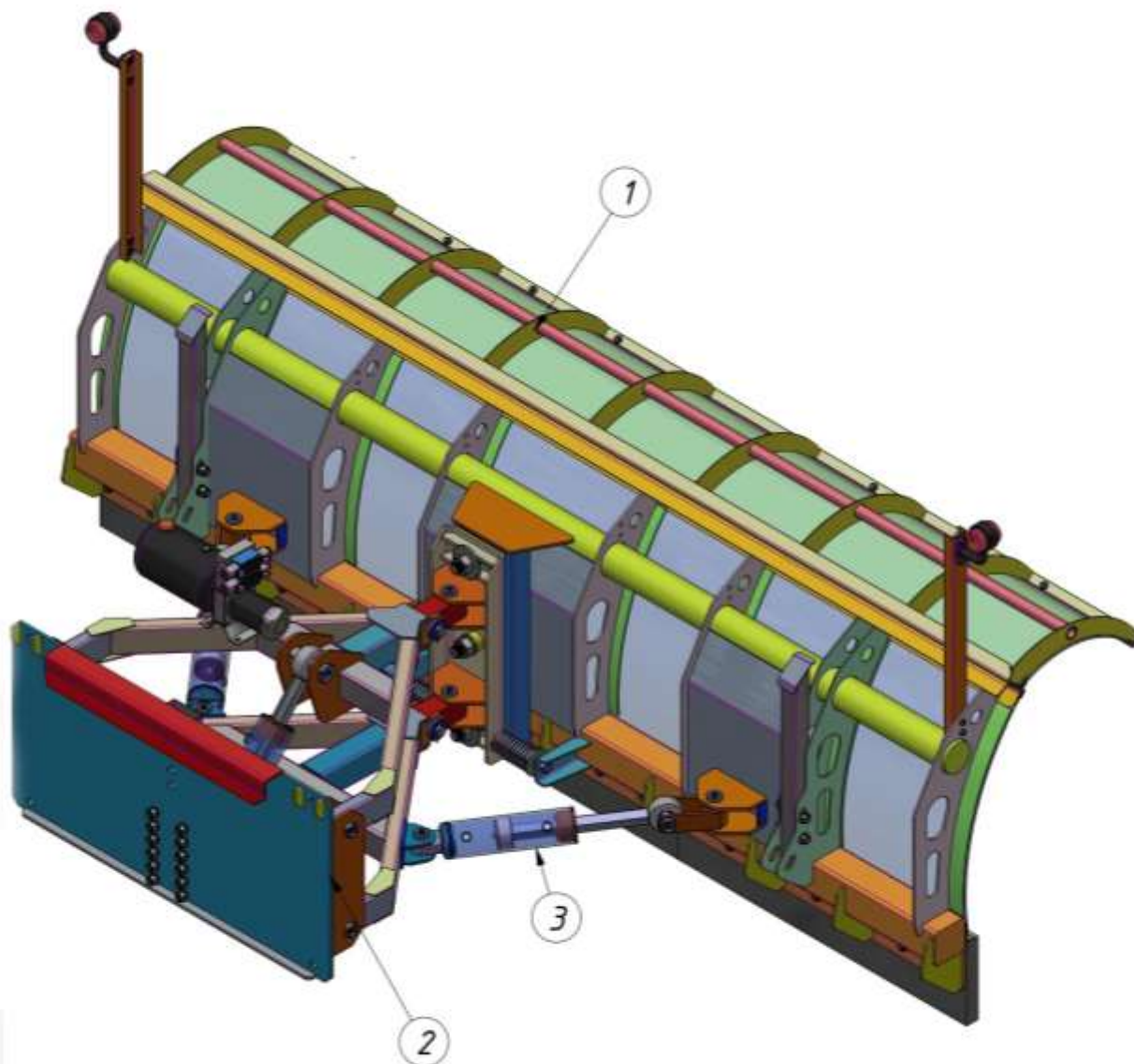

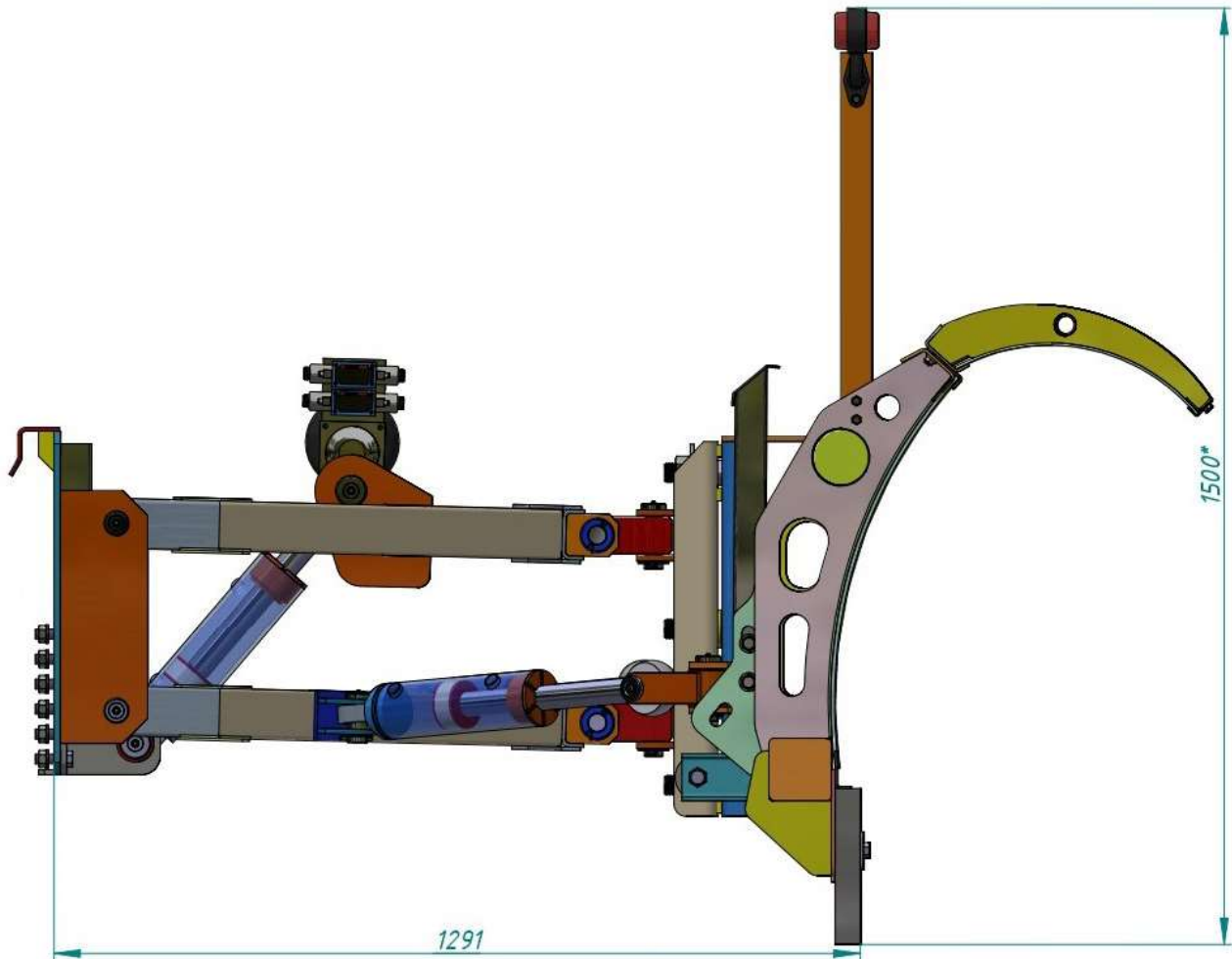

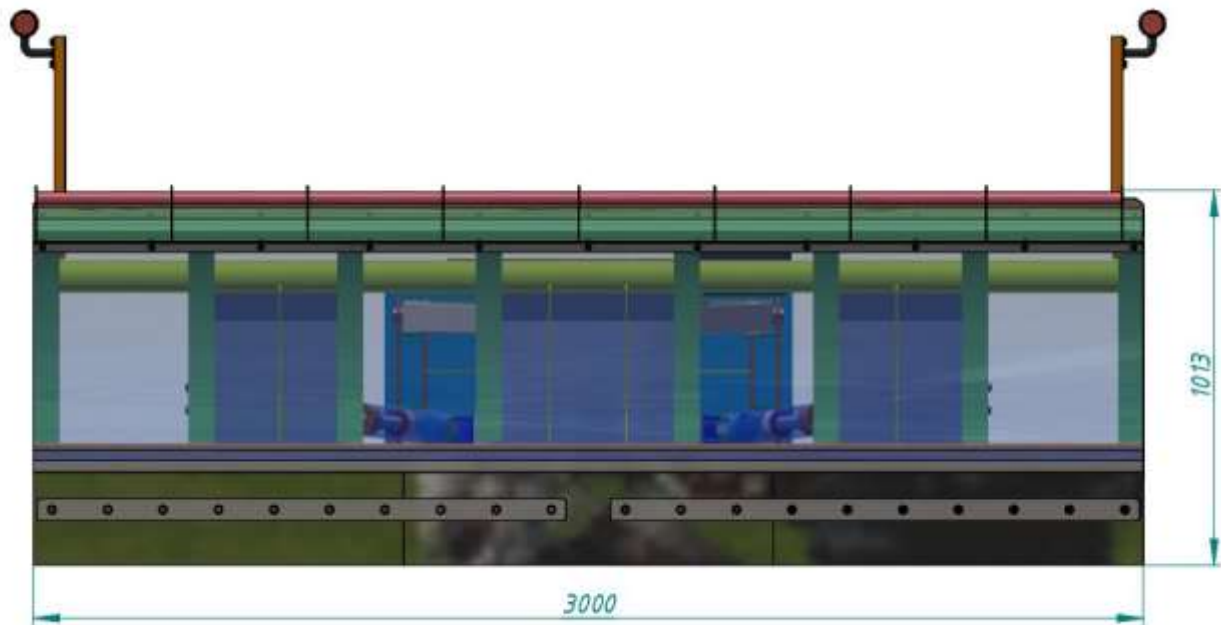

### Щіточне обладнання



Ширина робочої зони, мм	2400
Діаметр щітки, мм	550

Частота обертання, об/хв	300-400
Допустимий знос щітки до діаметра, мм	200
Робоча швидкість, км/год	20
Транспортна швидкість	60
Маса щітки з елементами кріплення, кг	240
Робочий кут, град	30

## Поливомийне обладнання

**Поливомийне обладнання** - використовується для миття, поливання, очищення від бруду та пилу дорожніх покриттів, а також для миття прилоткової смуги і поливання зелених насаджень і газонів.

### Технічні характеристики:

1. Цистерна це зварна конструкція з листової сталі, встановлюється на універсальномунадрамнику або в кузов самоскида.
2. Для запобігання гідроударів, всередині цистерни встановлені поперечні хвилерізи
1. Для заповнення цистерни водою і доступу всередину цистерни передбачена відкиднаверхня горловина (у задній частині цистерни)
2. Водяний насос відцентровий, продуктивність 1000 л/хв



Параметр	Показник	Од.виміру
об'єм бочки	10	м.куб
ширина миття	10	м
ширина обробки при поливі	20	м
робоча швидкість	20	км/год
транспортна швидкість	60	км/год
агрегат	насосний	

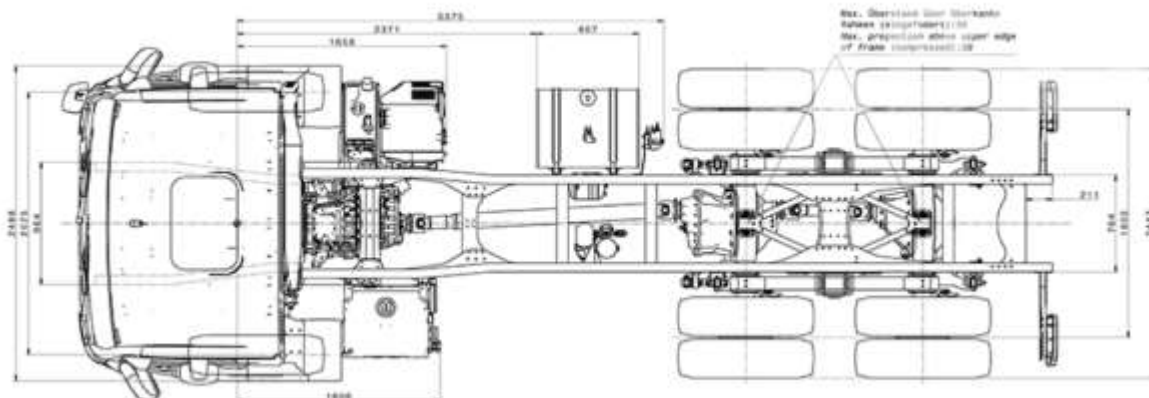
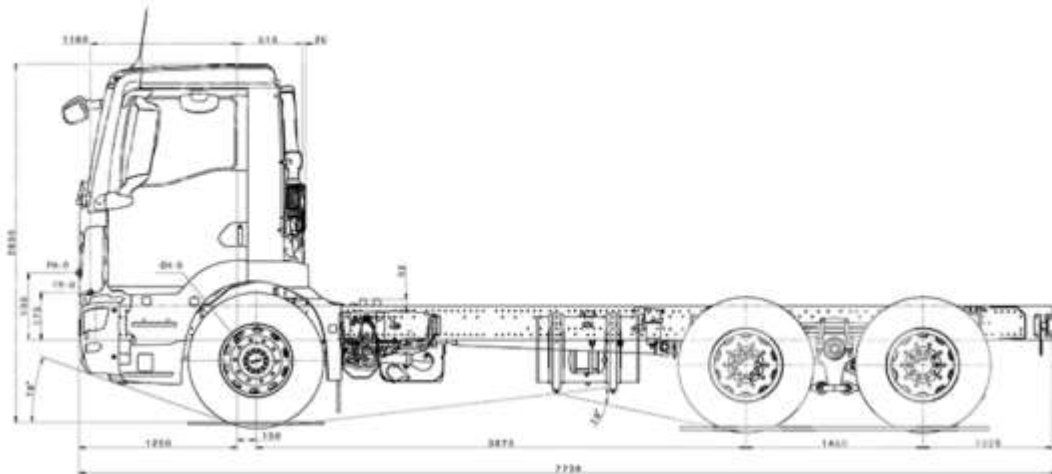

Марка	MAN
Модель	TGS 33.360
Вантажопідйомність	18700 кг
Споряджена маса	14300 кг
Повна маса	33000 кг
Паливний бак	300 л
<b>Двигун</b>	
Марка	MAN D20
Тип	рядний
Потужність	360 к. с. (265 кВт) Euro 6
Паливо	дизель Турбо
Об'єм	10520 см <sup>3</sup>
Кількість циліндрів	6
Кількість клапанів	24
<b>КПП</b>	
Марка	ZF MAN Tip Matic
Тип	TraXon
Кількість передач	12
<b>Осі</b>	
Кількість осей	3
Колісна формула	6x4
Підвіска	ресора/ресора
Колісна база	3600+1340 мм
Спарена гума	+
Розмір гуми	315/80
<b>Гальма</b>	
ABS	+
Brakematic	+
EBD	+
Моторне гальмо	+
Енергоакумулятори	+
<b>Кабіна</b>	
Тип	NN
Гідропідсилювач керма	+
Бортовий комп'ютер	+
Імобілайзер	+
Кондиціонер	+
Пневмосидіння	+
Автоманітола	+
Підігрів дзеркал	+

Круїз-контроль (темпомат)	+
Тахограф	+
Електросклопідйомники	+
Електрорегулювання дзеркал	++
Центральний замок	
Додаткові фари	+
Коректор фар	+
Протитуманні фари	+
Сонцезахисний козирок	+
<b>Додаткова комплектація</b>	
РТО	
Блокування диференціала	
Резервуар AdBlue 35 л	







ТОВ «ТД «КИЇВ-СПЕЦТЕХ»  
Контактний телефон:  
**+38(097) 746-67-04**  
**+38(050) 086-92-74**

Адреса: Україна, 01054, м.Київ,  
Шевченківський р-н, вул. Ярославів  
Вал, буд. 13/2 (літера Б), офіс 3  
E-mail: [tovkst@gmail.com](mailto:tovkst@gmail.com)  
Website: [kievspecteh.com](http://kievspecteh.com)

Код ЄДРПОУ 45243844  
IBAN UA 8932 8209 00000 2600 40000 34729  
В АТ АБ Південний

## НАШІ КЛІЄНТИ



Аграрний холдинг  
 Холдинг МХП



Qnur group



McDonald's



Ikea



Sandora



Кондитерська  
 фабрика «Розен»



ТОВ «Метінвест  
 холдинг»



Національна  
 гвардія України



АТ «ПРАТ Приват  
 банк»



Okko



Укрнафта



Києво-Печерська  
 Лавра



Епіцентр



FOZZY



Мегамаркет



АТБ



Галичина



Карпатська  
 Джерельна



КМГА



Київтранс



ASMAP



Київмедіотранс



RUDDMAN



ЕПІДОН ТЕХ



ТОВ  
 Українське представництво



Автоцентр KIA  
 Корей Моторс



Телеканал СТБ



Посольство  
 Швейцарії в Україні



Посольство Швеції



Duckerhoff



ККК



Київський  
 післядипломний  
 інститут ім.  
 Скорського



КНЕУ ім. Кузнеця



Національний інститут  
 ССХІ ім. М. М. АМОСОВА



Інститут  
 Гідромеханіки



Інститут Освітньої  
 Аналітики