

Комерційна пропозиція

Машина дорожня комбінована МДК-12 на базі шасі JAC N-350 6x4

ШАНОВНІ ПАНОВЕ!

ТОВ «КИЇВСПЕЦТЕХ» - Ми завжди надамо Вам професійну консультацію щодо вибору спецтехніки та вантажних автомобілів згідно необхідним технічним параметрам.



Колісна формула: 6x4

Об'єм: 12 куб.

У зимовий період машини використовуються з розкидальним обладнанням для посипання інертними матеріалами, а також для очищення дорожнього полотна від свіжого снігу плужно-щітковим обладнанням, а також згрібання та змітання снігу та швидке очищення (до 60 км/год). на відстань до 10 метрів (швидкісний відвал).

Комплектність:

- **відвал;**
- **піскорозкидальне обладнання;**
- **щітка;**
- **поливомийне обладнання.**

Технічні характеристики



Параметр	Показник	Од.виміру
Об'єм ємності	12	м.куб.
Максимальна ширина робочої зони	3-12	м
Щільність посипання	0,04-0,4	кг/м ²
Робоча швидкість	40	км/год
Тип приводу	гідравлічний	

Привід транспортера – редуктор з гідромотором
Регулювання розкидаючого диска по висоті

Детальні світлини



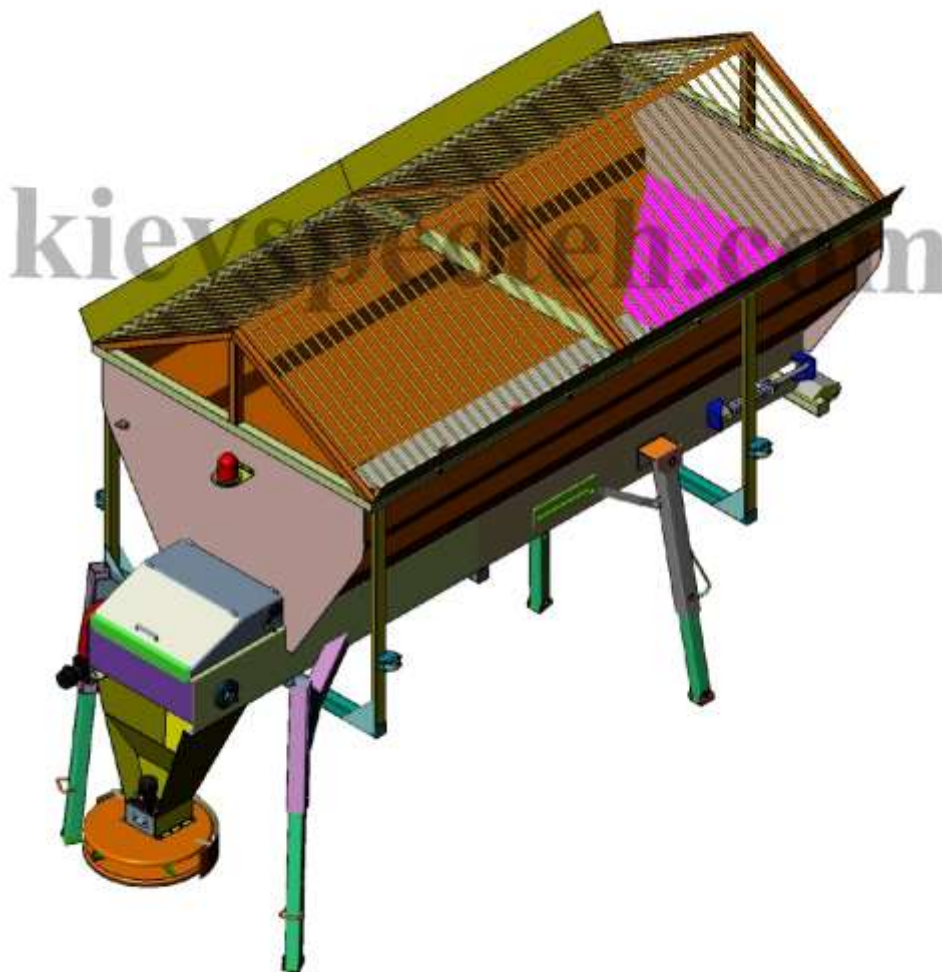

Снігоочисний відвал



Відвал поворотний передній гідравлічний призначений для очищення дорожнього полотна від свіжого снігу. Використовується в міських умовах та за їх межами.

До складу обладнання входять: плита опорна; рама; відвал; гумовий леміш; захисний козирок; гідроциліндр підйому/опускання відвалу; два гідроциліндра повороту відвалу.

За допомогою універсальної монтажної плити, встановленої на передньому бампері автомобіля, відвал легко монтується

Управління поворотом відвала вправо-вліво, підйом-опускання здійснюється з кабіни водія.

Основні переваги: міцна конструкція; зручність в експлуатації; ефективне снігоочиснення; управління з кабіни водія; забезпечує копіювання поверхні дорожнього полотна, матеріал з якого виготовлений відвал (високомолекулярний пластик) запобігає налипанню снігу.

Характеристики:

Загальна ширина відвалу, м	3
Висота відвалу, мм	850
Ширина робочої зони, мм	2700-3000
Робоча швидкість, км/год	40
Кут повороту направо (наліво), град	30
Маса відвалу, кг	565
Матеріал лемеша	гума, товщина 40 мм
Управління	гідравлічне з кабіни
Виробництво	Україна







ТОВ «ТД «КИЇВ-СПЕЦТЕХ»
Контактний телефон:
+38(097) 746-67-04
+38(050) 086-92-74

Адреса: Україна, 01054, м.Київ,
Шевченківський р-н, вул. Ярославів
Вал, буд. 13/2 (літера Б), офіс 3
E-mail: tovkst@gmail.com
Website: kievspecteh.com

Код ЄДРПОУ 45243844
IBAN UA 8932 8209 00000 2600 40000 34729
В АТ АБ Південний



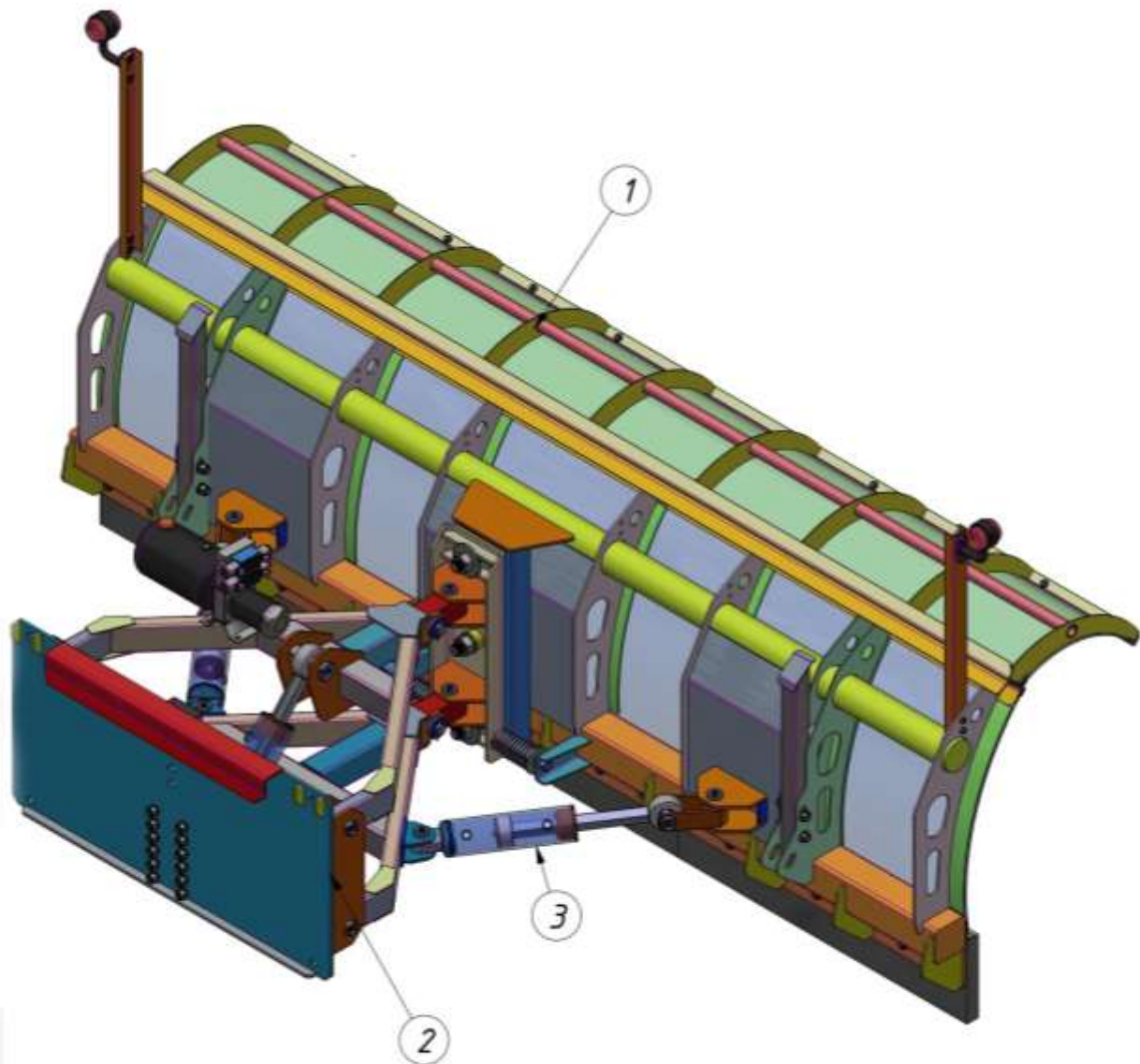

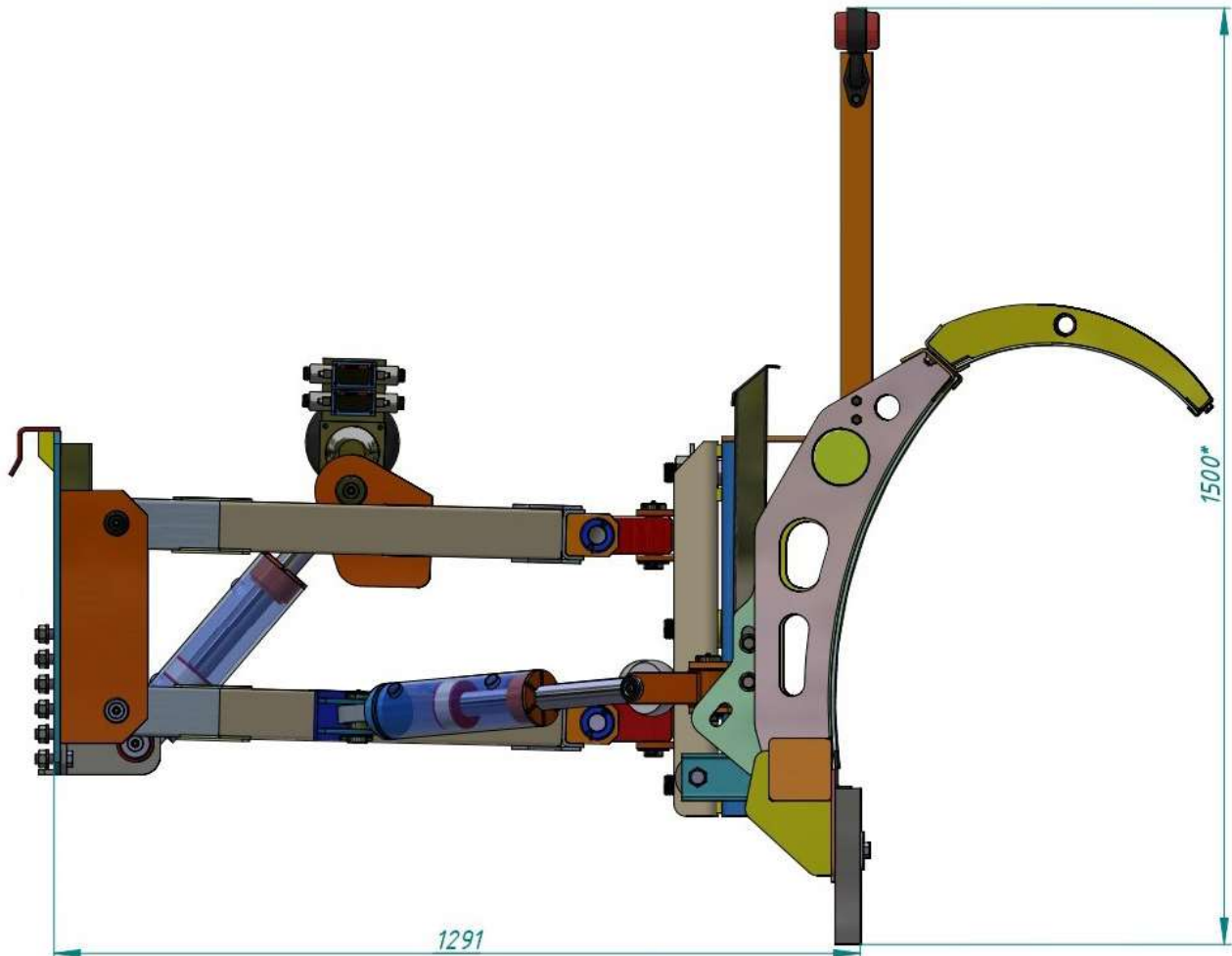

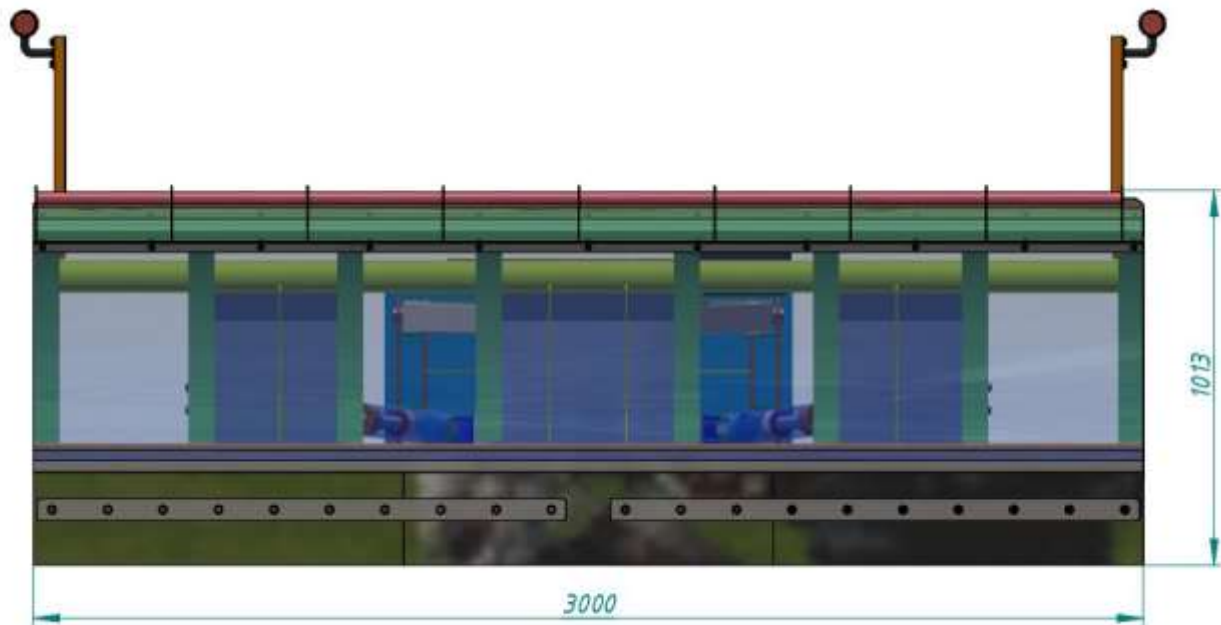

Щіточне обладнання



Ширина робочої зони, мм	2400
Діаметр щітки, мм	550

Частота обертання, об/хв	300-400
Допустимий знос щітки до діаметра, мм	200
Робоча швидкість, км/год	20
Транспортна швидкість	60
Маса щітки з елементами кріплення, кг	240
Робочий кут, град	30

Поливомийне обладнання

Поливомийне обладнання - використовується для миття, поливання, очищення від бруду та пилу дорожніх покриттів, а також для миття прилоткової смуги і поливання зелених насаджень і газонів.

Технічні характеристики:

1. Цистерна це зварна конструкція з листової сталі, встановлюється на універсальномунадрамнику або в кузов самоскида.
2. Для запобігання гідроударів, всередині цистерни встановлені поперечні хвилерізи
1. Для заповнення цистерни водою і доступу всередину цистерни передбачена відкиднаверхня горловина (у задній частині цистерни)
2. Водяний насос відцентровий, продуктивність 1000 л/хв



Параметр	Показник	Од.виміру
об'єм бочки	10	м.куб
ширина миття	10	м
ширина обробки при поливі	20	м
робоча швидкість	20	км/год
транспортна швидкість	60	км/год
агрегат	насосний	

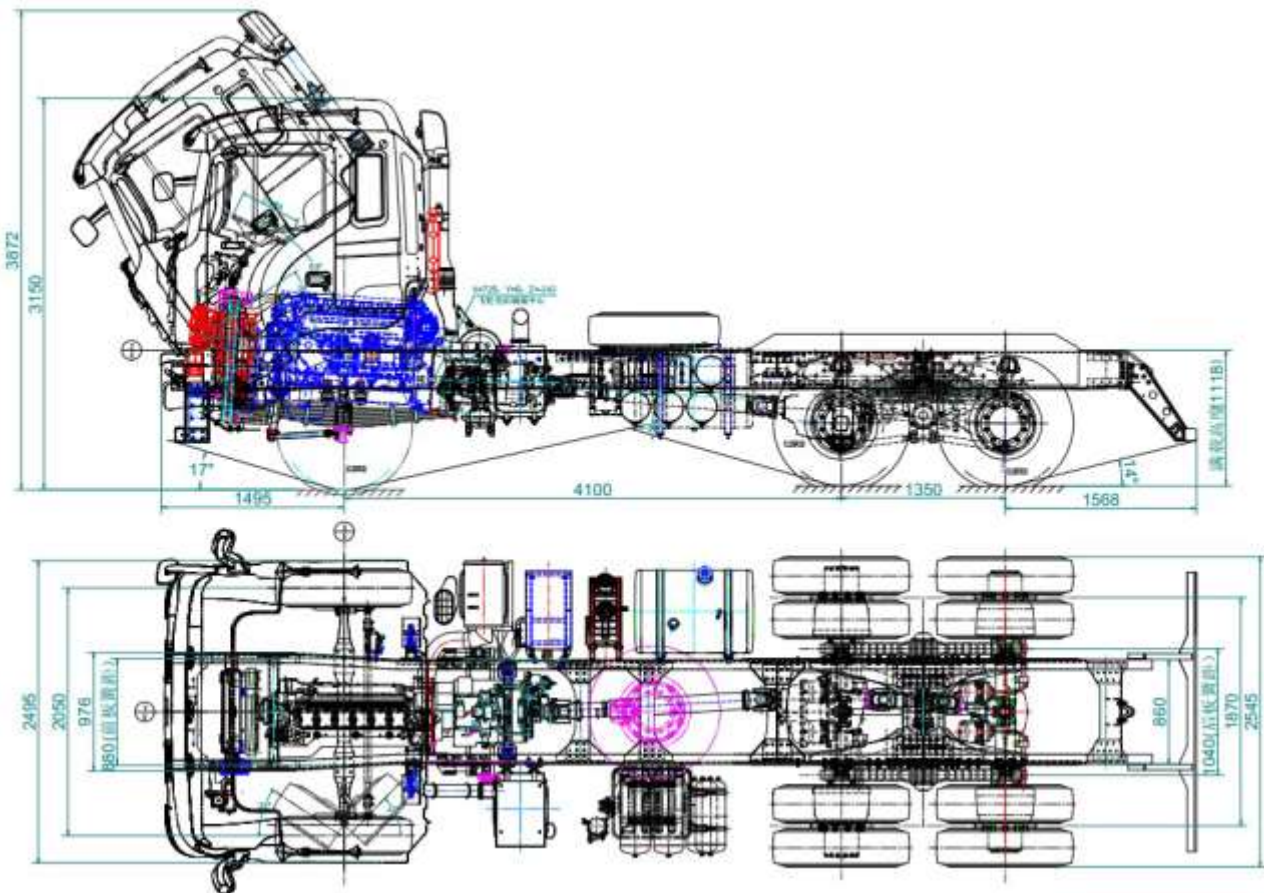

ТОВ «ТД «КИЇВ-СПЕЦТЕХ»
 Контактний телефон:
 +38(097) 746-67-04
 +38(050) 086-92-74

Адреса: Україна, 01054, м.Київ,
 Шевченківський р-н, вул. Ярославів
 Вал, буд. 13/2 (літера Б), офіс 3
 E-mail: tovkst@gmail.com
 Website: kievspeteh.com

Код ЄДРПОУ 45243844
 IBAN UA 8932 8209 00000 2600 40000 34729
 В АТ АБ Південний

	Колісна формула / ведучі колеса	6 x 4 / задні
	Схема компонування транспортного засобу	кабіна над двигуном
	Розташування двигуна	переднє поздовжнє
Габаритні розміри, мм	-довжина	8513
	-ширина	2545
	-висота	3150
	База, мм	4100+1350
	Колія передніх / задніх коліс, мм	2040/1870
	Монтажна довжина рами, мм	5500
Маса , кг	Маса транспортного засобу в спорядженому стані, кг	10587
	Максимальна маса транспортного засобу, кг	35000
	Максимальна маса, що припадає на кожну вісь транспортного засобу, кг:	
	на першу вісь:	7380
	на другу вісь:	13810
	на третю вісь:	13810
	Маса вантажу, що перевозиться, кг	24413
Двигун	Марка, тип	WP10.350E53, WEICHAI
	- кількість та розташування циліндрів	6, рядне
	- робочий об'єм циліндрів, см ³	9726

	- ступінь стиснення	17:1
	- максимальна потужність, кВт/к.с. (хв - 1) за Правилами ЄЕК ООН № 85	252 кВт/343 к.с. (1900)
	- максимальний крутний момент, Нм (хв - 1)	1600 Нм (1200-1500)
	- тип палива	дизельне
	Система живлення (тип)	вприскування палива під тиском
	- блок керування (маркування)	BOSCH, WPEDC7
	- ТНВД (тип, маркування)	BOSCH,WPCPN2
	- форсунки (маркування)	BOSCH,WPCRIN2
	- Нагнітач повітря (тип, маркування)	HONEYWELL, GT40
	- повітряний фільтр (тип, маркування)	сухий з паперовим елементом, 28000-Y3A20, HEFEI YILI
	Система випуску та нейтралізації відпрацьованих газів	один глушник із вбудованим нейтралізатором відпрацьованих газів
	Глушники (маркування)	WPSCR-002, WEICHAІ з вбудованим каталізатором
Трансмісія	-тип	механічна
	- зчеплення (марка, тип)	Valeo, сухе однодискове
	- коробка передач (марка, тип)	FAST, 12JSD180T+QH70, з ручним керуванням
	- кількість передач	вперед - 12, назад - 2
	- передавальні числа	I-15.53, II-12.08, III-9.39, IV-7.33, V-5.73, VI-4.46, VII-3.48, VIII-

		2.71, IX-2.1, X-1.64, XI-1.28, XII-1, 3.X.I-14.86, 3.X.II-3.33
	- головна передача (тип, маркування)	гіпоїдна, Anhui Ankai Futian Shuguang Axle Co.,Ltd 2400010Y30B0, 2500010Y30B0 (4.76) 2400010Y30B0C, 2500010Y30B0C (4.2)/ Shandong Pengxiang Автомобільні Co. Ltd. 2400010Y30B0U, 2500010Y30B0U (4.76) 2400010Y30B0X, 2500010Y30B0X (4.2)
	- передавальне число	4.76 / 4.2
Паливний бак	Ємність, (л)	400, алюмінієвий сплав
Підвіска	- передня	залежна, на двох напівеліптичних ресорах, із гідравлічними телескопічними амортизаторами. Стабілізатор поперечної стійкості
	- задня	Залежна, ресора з гідравлічними телескопічними амортизаторами. Стабілізатор поперечної стійкості
Рульове управління	Рульовий механізм	типу "гвинт - кулькова гайка - рейка - сектор", кермовий привід з гідропідсилювачем
	- (тип, маркування)	BOSCH, 57600-Y3070
Тормозні системи	- робоча	пневматичний двоконтурний привід з поділом на контури по осях, з регулятором гальмівних сил, гальмівні

		механізми всіх коліс – барабанного типу, з ABS
	– запасна	кожний контур робочої гальмівної системи
	– стоянкова	механічний привід від пружинних енергоакумуляторів до гальмівних механізмів задньої осі
	– допоміжна	Моторне гальмо сповільнювач
Інші характеристики	Максимальна швидкість (км/год)	81
	Максимальний підйом, що долається, (%)	28
	Радіус розвороту (м)	8,7
	Акумуляторні батареї	140Ah×2, 12V
	Кабіна	електричні склопідйомники, кондиціонер



ТОВ «ТД «КИЇВ-СПЕЦТЕХ»
Контактний телефон:
+38(097) 746-67-04
+38(050) 086-92-74

Адреса: Україна, 01054, м.Київ,
Шевченківський р-н, вул. Ярославів
Вал, буд. 13/2 (літера Б), офіс 3
E-mail: tovkst@gmail.com
Website: kievspecteh.com

Код ЄДРПОУ 45243844
IBAN UA 8932 8209 00000 2600 40000 34729
В АТ АБ Південний



ТОВ «ТД «КИЇВ-СПЕЦТЕХ»
Контактний телефон:
+38(097) 746-67-04
+38(050) 086-92-74

Адреса: Україна, 01054, м.Київ,
Шевченківський р-н, вул. Ярославів
Вал, буд. 13/2 (літера Б), офіс 3
E-mail: tovkst@gmail.com
Website: kievspecteh.com

Код ЄДРПОУ 45243844
IBAN UA 8932 8209 00000 2600 40000 34729
В АТ АБ Південний

НАШІ КЛІЄНТИ



Аграрний холдинг
МХП



Qnur group



McDonald's



Ikea

Sandora

Sandora

ROSHEN

Кондитерська
фабрика «Росен»



METINVEST

ТОВ «Метінвест
холдинг»



Національна
гвардія України



ПриватБанк

АТ «ПІАТ Приват
банк»



Окко



Укрнафта



Києво-Печерська
Лавра



Епіцентр

Епіцентр



FOZZY



Мегамаркет



АТБ



Галичина



КАРПАТСЬКА
ДІЗЕЛЬНА

Карпатська
Дизельна



КМГА



Київтранс



ASMAP



Київмедіотранс



RUDDOMAIN



ЕПІДОН ТЕХ



ТОВ
Українська компанія



Автоцентр KIA
Корея Моторс



Телеканал СТБ



Посольство
Швейцарії в Україні



Посольство Швеції



Duckerhoff



ККК



Київський
поступовий
інститут ім.
Скоцького



КНЕУ ім. Кузнеця



Національний інститут
ССХІ ім. М. М. АМОСОВА



Інститут
Гідромеханіки



Інститут Освітньої
Аналітики