

**Машина дорожня комбінована на раму КРАЗ 260**

**Об'єм цистерни для води: 10 м<sup>3</sup>**

**Об'єм кузова для піску: 9 м<sup>3</sup>**

**Ширина відвалу: 3 м.**

**Опис :** Машина комбінована дорожня МКД-45 представляє собою шасі КрАЗ-260 , укомплектоване спеціальним обладнанням, до складу якого входить снігозбиральне обладнання - сніговий відвал, розкидач інертних матеріалів і антижеледних реагентів, щіточне обладнання, поливомийне обладнання. Спеціальне обладнання легко монтується і демонтується, його склад дозволяє використовувати автомобіль цілий рік.



## Креслення машини дорожньої комбінованої на раму КРАЗ 260

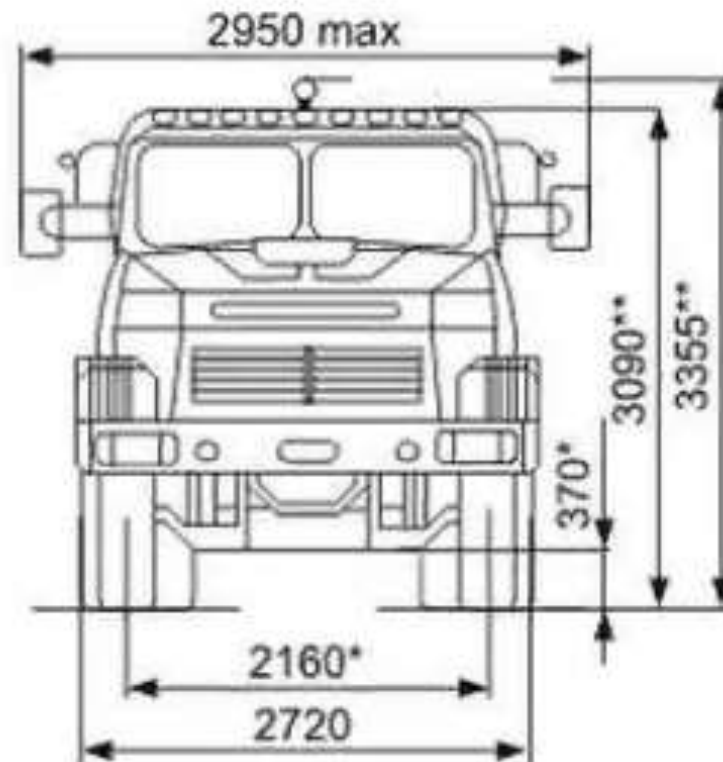

## Особливості машини дорожньої комбінованої на раму КРАЗ 260

### Снігоочисний відвал

Відвал поворотний передній гідравлічний призначений для очищення дорожнього полотна від свіжого снігу. Використовується в міських умовах та за їх межами. До складу обладнання входять: плита опорна; рама; відвал; гумовий леміш; захисний козирьок; гідроциліндр підйому/опускання відвалу; два гідроциліндра повороту відвалу. З допомогою універсальної монтажної плити, встановленої на передньому бампері автомобіля, відвал легко монтується. Управління поворотом відвала вправо-вліво, підйом-опускання здійснюється з кабіни водія.

### Основні переваги:

- міцна конструкція;
- зручність в експлуатації;
- ефективне снігоочищення;
- управління з кабіни водія;
- забезпечує копіювання поверхні дорожнього полотна,
- матеріал з якого виготовлений відвал (високомолекулярний пластик) запобігає налипанню снігу.

НАЙМЕНУВАННЯ ХАРАКТЕРИСТИК	ЗНАЧЕННЯ ПОКАЗНИКА
Ширина відвалу	3000 мм.
Висота	850 мм.
Маса відвалу	565 кг.
Ширина робочої зони	2700-3000 мм.
Кут повороту направо (наліво)	30 град.
Робоча швидкість	40 км/год.
Матеріал лемеша	Гума, товщина 40 мм.
Управління	Гідравлічне з кабіни

## Піско-розкидальне обладнання

1. Монтаж і демонтаж бункера в кузов самоскида здійснюється без застосування вантажопідйомних пристроїв і механізмів.
2. Електричний клапан аварійного скидання тиску у гідросистемі забезпечує збереження деталей приводних механізмів та вузлів, у випадку заклинювання їх сторонніми предметами.
3. Кузов підвищеної жорсткості, геометрія кузова виключає налипання протиожиледних сумішей на стінках кузова;
4. Привід транспортера – редуктор з гідромотором
5. Регулювання розкидаючого диска по висоті.

НАЙМЕНУВАННЯ ХАРАКТЕРИСТИК	ЗНАЧЕННЯ ПОКАЗНИКА
Об'єм бункера	9 м <sup>3</sup>
Ширина робочої зони	3-12 м/
Робоча швидкість	40 км/год.
Транспортна швидкість	60 км/год.
Тип приводу	Гідравлічний
Щільність посипання	0,04-0,4 кг/м <sup>2</sup>

## Обладнання щітчне

Щітка міжбазова призначена для очищення автодоріг від сміття, свіжого снігу і відпрацьованих протиожеледних матеріалів.

Основні переваги: ефективне прибирання доріг; відсутність вібрації на щітці; регулювання зусилля притиску щітки до поверхні дороги.

НАЙМЕНУВАННЯ ХАРАКТЕРИСТИК	ЗНАЧЕННЯ ПОКАЗНИКА
Ширина робочої зони	2300 мм.
Діаметр щітки	550 мм.
Частота обертання	300-400 об/хв.
Допустимий знос щітки до діаметра	200 мм.
Робоча швидкість	20 км/год.
Транспортна швидкість	60 км/год.
Робочий кут	30 град.
Маса щітки з елементами кріплення	250 кг.

### Поливо-мийне обладнання

Поливо- мийне обладнання - використовується для миття, поливання, очищення від бруду та пилу дорожніх покриттів, а також для миття прилоткової смуги і поливання зелених насаджень і газонів.

1. Цистерна- це зварна конструкція з листової сталі, встановлюється на універсальному надрамнику або в кузов самоскида.
2. Монтаж і демонтаж поливо-мийного обладнання в кузов самоскида здійснюється без застосування вантажопідйомних пристроїв і механізмів.
3. Для запобігання гідроударів, всередині цистерни встановлені поперечні хвилерізи.
4. Для заповнення цистерни водою і доступу всередину цистерни передбачена відкидна верхня горловина (у задній частині цистерни).
5. Водяний насос відцентровий, продуктивність 1000 л/хв.

НАЙМЕНУВАННЯ ХАРАКТЕРИСТИК	ЗНАЧЕННЯ ПОКАЗНИКА
Об'єм бочки	10 м <sup>3</sup>
Ширина обробки при митті	10 м.
Ширина обробки при поливі	20 м.
Робоча швидкість	10-20 км/год.
Транспортна швидкість	60 км/год.
Агрегат	Насосний

## Опис машини дорожньої комбінованої на раму КРАЗ 260

### Можливість монтажу на Шасі марки:



### Комплектність:

- відвал;
- щітка;
- піскорозкидач;
- поливомийне обладнання.

### Додаткове обладнання:

- Комп'ютер управління обладнанням;
- Додатковий автоматичний генератор.

Контактний телефон:  
+38(097) 746-67-04  
+38(099) 632-13-31  
+38(044) 232-02-98

Адреса: Україна, 04060, м. Київ,  
вул. Ризька, буд. 73-г, офіс 7  
E-mail: [tovkst@gmail.com](mailto:tovkst@gmail.com)  
Website: [kievspecteh.com](http://kievspecteh.com)

Код ЄДРПОУ 42623361.  
IBAN UA573282090000026003000003717  
в АТ «АБ «Південний».

## Додаткові фото машини дорожньої комбінованої на раму КРАЗ 260



Контактний телефон:  
+38(097) 746-67-04  
+38(099) 632-13-31  
+38(044) 232-02-98

Адреса: Україна, 04060, м. Київ,  
вул. Ризька, буд. 73-г, офіс 7  
E-mail: [tovkst@gmail.com](mailto:tovkst@gmail.com)  
Website: [kievspecteh.com](http://kievspecteh.com)

Код ЄДРПОУ 42623361.  
IBAN UA573282090000026003000003717  
в АТ «АБ «Південний».



Контактний телефон:  
+38(097) 746-67-04  
+38(099) 632-13-31  
+38(044) 232-02-98

Адреса: Україна, 04060, м. Київ,  
вул. Ризька, буд. 73-г, офіс 7  
E-mail: [tovkst@gmail.com](mailto:tovkst@gmail.com)  
Website: [kievspecteh.com](http://kievspecteh.com)

Код ЄДРПОУ 42623361.  
IBAN UA573282090000026003000003717  
в АТ «АБ «Південний».





Контактний телефон:  
**+38(097) 746-67-04**  
**+38(099) 632-13-31**  
**+38(044) 232-02-98**

Адреса: Україна, 04060, м. Київ,  
вул. Ризька, буд. 73-г, офіс 7  
E-mail: [tovkst@gmail.com](mailto:tovkst@gmail.com)  
Website: [kievspecteh.com](http://kievspecteh.com)

Код ЄДРПОУ 42623361.  
IBAN UA573282090000026003000003717  
в АТ «АБ «Південний».



Контактний телефон:  
+38(097) 746-67-04  
+38(099) 632-13-31  
+38(044) 232-02-98

Адреса: Україна, 04060, м. Київ,  
вул. Ризька, буд. 73-г, офіс 7  
E-mail: [tovkst@gmail.com](mailto:tovkst@gmail.com)  
Website: [kievspecteh.com](http://kievspecteh.com)

Код ЄДРПОУ 42623361.  
IBAN UA573282090000026003000003717  
в АТ «АБ «Південний».



Контактний телефон:  
**+38(097) 746-67-04**  
**+38(099) 632-13-31**  
**+38(044) 232-02-98**

Адреса: Україна, 04060, м. Київ,  
вул. Ризька, буд. 73-г, офіс 7  
E-mail: [tovkst@gmail.com](mailto:tovkst@gmail.com)  
Website: [kievspecteh.com](http://kievspecteh.com)

Код ЄДРПОУ 42623361.  
IBAN UA573282090000026003000003717  
в АТ «АБ «Південний».

**Технічні характеристики машини дорожньої  
комбінованої на раму КРАЗ 260**

Параметр	Показник
Модель	КрАЗ-260
Конструкція	рамна
Рама	лонжеронна, сходового типу, в якості лонжеронів використовується гарячекатаний швелер № 30В - 1 зі сталі 15ХСНД
Габарити	
Довжина	8 905 мм.
Ширина	2 720 мм.
Висота	3 090 мм.
База	6 000 мм.
Відстань між передньою віссю і серединним мостом	4 600 мм.
Відстань між проміжним і заднім мостом	1 400 мм.
Колія: передня / ззаду	2 160 мм.
Маса Споряджена	12 775 кг.
Повна	21 475 кг.
Двигун	
Назва	ЯМЗ-238Л
Тип	поршневий
Розташування	спереду, поздовжньо
Матеріал блоку	чавун

Циліндри / клапани	V8 / 2
Обсяг	14 860 см <sup>3</sup>
Потужність при 2 100 об/хв.	300 к. с.
Крутний момент	1 079 Нм
Паливо	дизель
Турбонаддув	
Охолодження	
Трансмісія	рідинне
Коробка передач	МКПП 8 (ЯМЗ-238Б)
Тип	Механічна восьмиступінчата На всіх передачах встановлені синхронізатори(крім реверса)
Роздавальна коробка	двоступенева з електропневматичним пристроєм перемикування передач
Зчеплення	ЯМЗ-238
Тип	Сухе двудискове
Підвіска	ресорна з гідравлічними телескопічними амортизаторами
Динамічні характеристики	
Максимальна швидкість	80 км / год.
Кабіна	Суцільнометалева. Обладнана системою опалення і вентиляції.
Кількість місць	3
Сидіння	Підресорене

Рульовий механізм	Обладнаний гідропідсилювачем
Гальма	
Робоче гальмо	барабанного типу на всі колеса з роздільним пневматичним приводом.
Гальмо стоянки	з пружинними енергоакумуляторами діє на візок.
Є допоміжне моторне гальмо з пневмоприводом.	
Експлуатаційні характеристики	
Максимальний подоланий підйом	58°
Обсяг паливного бака	165 + 165 л.
Вантажопідйомність	9 500 кг.
Гальмівний шлях зі швидкості 40 км/ год.	17,2 м.
Контрольна витрата палива при швидкості 50 км/ год.	34 л/100 км.

## НАШІ КЛІЄНТИ



Агроіндустріальний  
Холдінг МХП



Onuf group



McDonald's



Ikea



Sandora



Кондитерська  
фабрика «Рошен»



Збройні сили  
України



Служба безпеки  
України



Генеральна  
прокуратура  
України



Управління  
державної охорони  
України



Національна  
гвардія України



ТОВ «Метінвест  
холдінг»



Національна  
гвардія України



ПриватБанк  
АТ «ПАТ Приват  
банк»



Окко



Укрнафта



Києво-Печерська  
Лавра



Епіцентр



FOZZY



МегаМаркет



АТБ



Галичина



Карпатська  
Джерельна



КМДА



Київпастрас



ASMAP



Київмедспектрас



RUDOMAIN



ЕРІДОН ТЕХ



ТОВ  
Укравтозапчастина



Автоцентр KIA  
Корея Моторс



Телеканал СТБ



Посольство  
Швейцарії в Україні



Посольство Швеції



Duckerhoff



КУК



Київський  
політехнічний  
інститут ім.  
Сікорського



ХНУ ім. Кузеви



Національний інститут  
ССХІ ім. М. М. АМОСОВА



Інститут  
Гідромеханіки



Інститут Освітньої  
Аналітики

Контактний телефон:  
+38(097) 746-67-04  
+38(099) 632-13-31  
+38(044) 232-02-98

Адреса: Україна, 04060, м. Київ,  
вул. Ризька, буд. 73-г, офіс 7  
E-mail: [tovkst@gmail.com](mailto:tovkst@gmail.com)  
Website: [kievspecteh.com](http://kievspecteh.com)

Код ЄДРПОУ 42623361.  
IBAN UA573282090000026003000003717  
в АТ «АБ «Південний».