

Малотоннажний вантажний автомобіль на базі шасі Hyundai HD78

Вантажопідйомність: 3800 кг.

Кількість осей: 2

Марка: Hyundai

Опис : На Hyundai HD78 ставили турбодизель об'ємом 3,9 літра (140 або 170 к. с.) та п'ятиступінчастою механікою. Також на російському ринку був доступний варіант із китайським газовим двигуном Yuchai 4.2 (133 к. с.), що працює на стиснутому метані.



Контактний телефон:
+38(097) 746-67-04
+38(099) 632-13-31
+38(044) 232-02-98

Адреса: Україна, 04060, м. Київ,
вул. Ризька, буд. 73-г, офіс 7
E-mail: tovkst@gmail.com
Website: kievspecteh.com

Код ЄДРПОУ 42623361.
IBAN UA573282090000026003000003717
в АТ «АБ «Південний».

**Креслення малотоннажного вантажного автомобіля на базі
шасі Hyundai HD78**

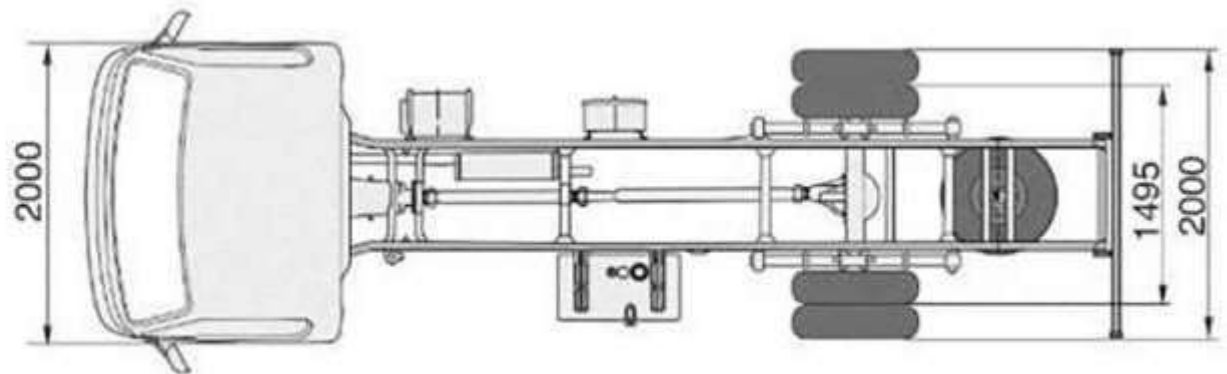
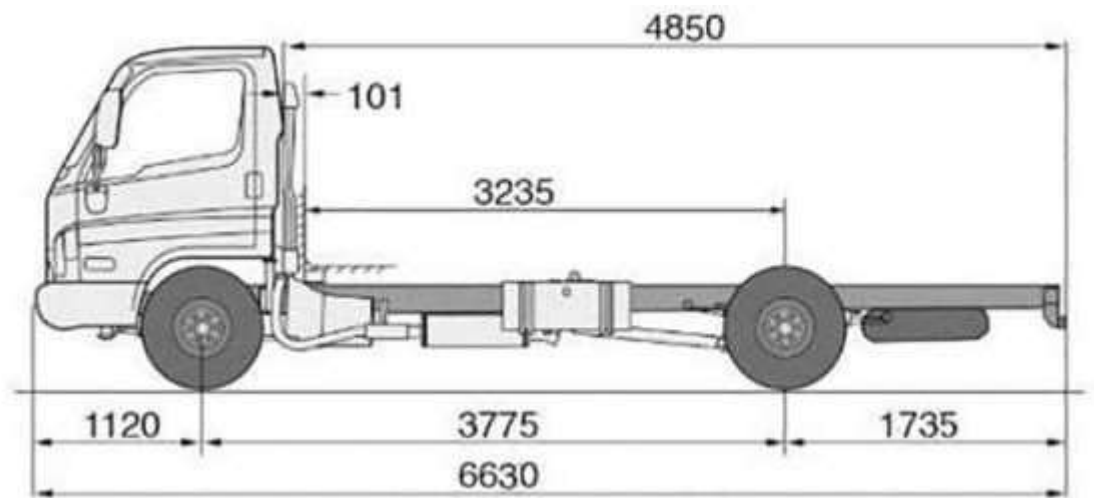
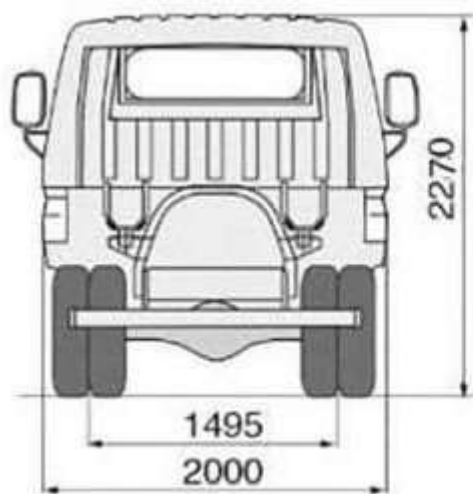

Контактний телефон:
+38(097) 746-67-04
+38(099) 632-13-31
+38(044) 232-02-98

Адреса: Україна, 04060, м. Київ,
вул. Ризька, буд. 73-г, офіс 7
E-mail: tovkst@gmail.com
Website: kievspecteh.com

Код ЄДРПОУ 42623361.
IBAN UA573282090000026003000003717
в АТ «АБ «Південний».

Опис малотоннажного вантажного автомобіля

на базі шасі Hyundai HD78

Hyundai HD 78 – одна з найпоширеніших вантажівок у Києві. Він практичний, простий в експлуатації та обслуговуванні, добре показує себе при роботі у місті. Цей п'ятитонник використовується переважно у межах міста, але іноді його застосування виправдане і на регіональних напрямках. Для цього він має достатній рівень комфорту, він недорогий і невибагливий до якості палива. Завдяки низькій вартості утримання та обслуговування, він досить швидко окупає себе.

Якість підвіски забезпечується за рахунок встановлення передніх амортизаторів та стабілізаторів поперечної стійкості, та задніх напівеліптичних ресор з амортизаторами. Передні колеса – одинарні, задні – спарені. У паливній системі встановлено два фільтри – тонкого очищення та грубого очищення. Це забезпечує збереження паливної апаратури двигуна автомобіля. Збільшений дорожній просвіт дозволяє долати перешкоди без ризику пошкодження деталей та вузлів. Передпусковий нагрівач дозволяє завести машину за будь-якої погоди.

Hyundai HD 78 часто використовується для поїздок з експедиторами, для цього в салоні є три місця, вони повноцінні, пасажири не почувуються сором'язливо. Якісний обігрівач, система вентиляції, опціональне встановлення кондиціонера створює комфортніші умови в будь-яку пору року. Дзеркала, що підігріваються, лобове скло великих розмірів, козирки, гідропідсилювач керма, ABS – в цій машині продумано все до дрібниць.

Купити вантажівку Hyundai HD 78 можна у стандартній та люксовій комплектації. В обох випадках будуть встановлені протитуманні фари, центральний замок, електричні склопідйомники, бампер у колір кабіни, ABS з електророзподілом зусилля гальмування, грубка, гірське гальмо, тахометр, обігрів дзеркал, гачок для буксирування.

У DLX також передбачено магнітола з радіо, антеною та динаміками, тонування верхньої частини лобового скла, годинник.

На обидва варіанти можна поставити як опцію кондиціонер, сидіння з поперековою опорою, подвійний підсилювач гальмівної системи, коробку відбору потужності.

Основні характеристики шасі:

- Повна маса - 7500 кг;
- Двигун - 3 933 см куб., 170 к.с.
- Трансмісія - 5 МКПП;
- Два варіанти колісної бази.

Шасі підходить під будь-які фургони та спецтехніку. Ідеальний для міських умов.

Особливості

- Антиблокувальна система (ABS);
- Передні протитуманні фари;
- Електричний підігрів дзеркал;
- Розподіл гальм. зусиль (EBD);
- Центральний замок;
- Задні протитуманні фари;
- Тонована смуга лобового скла;
- Електронний тахометр;
- Авторегулювання гальмівних колодок;
- Регулювання кермової колонки;
- Відсік 300 мм за сидінням водія;
- Антитравматична підніжка;
- Паливний фільтр;
- Сепаратор;
- Магнітолу.

**Додаткові фотомалотоннажного вантажного автомобіля на
базі шасі Hyundai HD78**



Контактний телефон:
+38(097) 746-67-04
+38(099) 632-13-31
+38(044) 232-02-98

Адреса: Україна, 04060, м. Київ,
вул. Ризька, буд. 73-г, офіс 7
E-mail: tovkst@gmail.com
Website: kievspecteh.com

Код ЄДРПОУ 42623361.
IBAN UA573282090000026003000003717
в АТ «АБ «Південний».



Контактний телефон:
+38(097) 746-67-04
+38(099) 632-13-31
+38(044) 232-02-98

Адреса: Україна, 04060, м. Київ,
вул. Ризька, буд. 73-г, офіс 7
E-mail: tovkst@gmail.com
Website: kievspecteh.com

Код ЄДРПОУ 42623361.
IBAN UA573282090000026003000003717
в АТ «АБ «Південний».



Контактний телефон:
+38(097) 746-67-04
+38(099) 632-13-31
+38(044) 232-02-98

Адреса: Україна, 04060, м. Київ,
вул. Ризька, буд. 73-г, офіс 7
E-mail: tovkst@gmail.com
Website: kievspecteh.com

Код ЄДРПОУ 42623361.
IBAN UA573282090000026003000003717
в АТ «АБ «Південний».

**Технічні характеристики малотоннажного вантажного
автомобіля на базі шасі Hyundai HD78**

Основне

Модель шасі	HD 78	
Габаритні розміри та маса		
Довжина / Ширина / Висота	6477 / 2000 / 2205 мм.	
Колісна база	3735 мм.	
Колія передніх / задніх коліс	1680 / 1650 мм.	
Повна маса шасі автомобіля	7800 кг.	
Споряджена маса шасі автомобіля	2595 кг.	
Вантажопідйомність шасі автомобіля	5205 кг.	
Кабіна	Цільнаметалева, тримісна	
Колір кабіни	за погодженням	
Двигун		
Модель	D4DD	
Тип двигуна	Турбо дизель	
Екологічний клас	Euro – 3	
Об'єм двигуна	3,907 см ³	
Макс. потужність	140 (лс)	
Макс. крутний момент	372 / 1600 (Н.м/об.Мін.)	
Витрата палива, л / 100 км.	міський цикл	17
	траса	14
	комбінований цикл	15

Шасі	
Трансмiсія	Механiчна
Передавальна кiлькiсть головної передачі	5+1
Тормозна система	з гiдравлiчним приводом, з вакуумним пiдсилювачем, ABS та EBD
Пiдвiска передня/задня	ресора/ресора
Припустиме навантаження на передню вiсь	3 100 кг.
Припустиме навантаження на заднiй мiст	4 700 кг.
Шини	205 / 75 R17,5
Ємнiсть паливного бака	100 л.
Напруга бортової мережі	24 В
Генератор	50 А
Максимальна швидкiсть	125 км/год.

Базові опції	
ABS	+
EBD	+
Магнітол	+
Тахометр	+
Гідропідсилювач керма	+
Електрорегулювання та підігрів дзеркал заднього виду	+
Електросклопідйомники	+
Центральний замок	+
Протитуманні фари	+
Регулювання кермової колонки	+
Додаткові опції	
Коробка відбору потужності	—
Кондиціонер салону	—
Виробник	
Виробник машинокомплекту (країна)	Hyundai Motor Company (Корея)
Складання	ПАТ АК «Богдан Моторс» (Україна)
Гарантія	
Умови гарантії	2 роки або 100000 км.
Міжсервісний інтервал	10 000 км.

НАШІ КЛІЄНТИ



Агроіндустріальний
Холдинг МХП



Onuf group



McDonald's



Ikea



Sandora



Кондитерська
фабрика «Рошен»



Збройні сили
України



Служба безпеки
України



Генеральна
прокуратура
України



Управління
державної охорони
України



Національна
гвардія України



ТОВ «Метінвест
холдинг»



Національна
гвардія України



ПриватБанк



Окко



Укрнафта



Київ Чернівецька
Лада



Епіцентр



FOZZY



MegaMarket



АТБ



Галичина



Карпатська
Джерельна



КМДА



КиївАвіастар



ASMAP



Київмедіастар



RUDOMAIN



ЕПІДОН ТЕХ



ТОВ
Укрававтозапчастина



Автоцентр KIA
Корея Моторс



Телеканал СТБ



Посольство
Швейцарії в Україні



Посольство Швеції



Dycerhoff



КУК



Київський
політехнічний
інститут ім.
Сікорського



ХНУ ім. Кузевиці



Національний інститут
ССХ ім. М. М. АМОСОВА



Інститут
Гідромеханіки



Інститут Освітньої
Аналітики

Контактний телефон:
+38(097) 746-67-04
+38(099) 632-13-31
+38(044) 232-02-98

Адреса: Україна, 04060, м. Київ,
вул. Ризька, буд. 73-г, офіс 7
E-mail: tovkst@gmail.com
Website: kievspecteh.com

Код ЄДРПОУ 42623361.
IBAN UA573282090000026003000003717
в АТ «АБ «Південний».