

Крюковий навантажувач Palfinger PH T15PI

Вантажопідйомність: 15000 кг.

Кількість осі: 3

Марка шасі: КАМАЗ

Опис : Крюковий навантажувач PALFINGER PH T15Pi призначений для монтажу на тривісні вантажні шасі з повною масою від 17,5 до 25 т. Телескопічна система дозволяє здійснювати навантаження/розвантаження змінних кузовів різної довжини: від 3,75 до 3,75 на причепі, що важливо для вивезення сміття на віддалені полігони.



Контактний телефон:
+38(097) 746-67-04
+38(099) 632-13-31
+38(044) 232-02-98

Адреса: Україна, 04060, м. Київ,
вул. Ризька, буд. 73-г, офіс 7
E-mail: tovkst@gmail.com
Website: kievspecteh.com

Код ЄДРПОУ 42623361.
IBAN UA573282090000026003000003717
в АТ «АБ «Південний».

**Креслення крюкового навантажувача крюкового
навантажувача Palfinger PH T15PI**

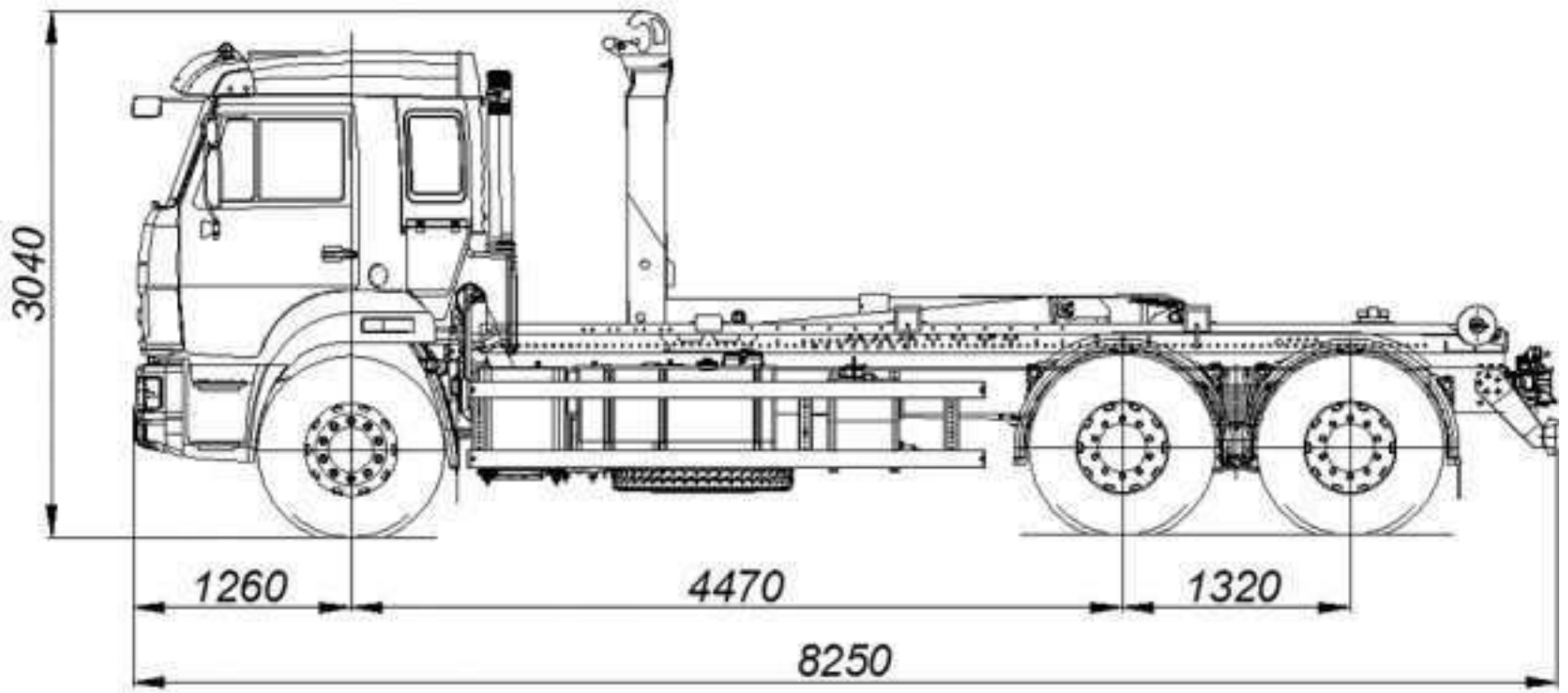

Контактний телефон:
+38(097) 746-67-04
+38(099) 632-13-31
+38(044) 232-02-98

Адреса: Україна, 04060, м. Київ,
вул. Ризька, буд. 73-г, офіс 7
E-mail: tovkst@gmail.com
Website: kievspecteh.com

Код ЄДРПОУ 42623361.
IBAN UA573282090000026003000003717
в АТ «АБ «Південний».

Опис крюкового навантажувача Palfinger PH T15PI

Крюкової навантажувач Palfinger PH T15Pi призначений для монтажу на тривісні вантажні шасі з повною масою від 17,5 до 25 т. Телескопічна система дозволяє здійснювати завантаження / розвантаження змінних кузовів різної довжини: від 3,75 до 6,5 метрів, а також розміщувати ці кузова на причепі, що важливо для вивозу сміття на віддалені полігони.

Середній час завантаження становить 43 секунди, перекидання - 49 секунд.

У новому навантажувачі використовується проста і надійна система пневматичного управління, за бажанням можливе виконання навантажувача і з електричною системою.

Крюкова навантажувач Palfinger PH T15Pi включає в себе:

Наші прилади

- несуча рама
- телескопічна стріла
- середня рама
- задня рама
- замки кузова
- задні направляючі ролики

Електричні компоненти

- датчик положення гідравлічних замків кузова
- зуммер

Гідравлічні компоненти

- 2 циліндра двосторонньої дії, Ø140 мм
- 1 циліндр двосторонньої дії, Ø90 мм
- 1 циліндр двосторонньої дії, Ø50 мм
- гідророзподільник Walvoil SDS150
- головний перепускний клапан
- перепускний клапан основних циліндрів
- безповоротний клапан циліндра телескопування стріли
- перепускний клапан циліндра гідравлічних замків кузова
- гідрозамки на кожному циліндрі

Додаткові фото крюкового навантажувача Palfinger PH T15PI



Контактний телефон:
+38(097) 746-67-04
+38(099) 632-13-31
+38(044) 232-02-98

Адреса: Україна, 04060, м. Київ,
вул. Ризька, буд. 73-г, офіс 7
E-mail: tovkst@gmail.com
Website: kievspecteh.com

Код ЄДРПОУ 42623361.
IBAN UA573282090000026003000003717
в АТ «АБ «Південний».



Контактний телефон:
+38(097) 746-67-04
+38(099) 632-13-31
+38(044) 232-02-98

Адреса: Україна, 04060, м. Київ,
вул. Ризька, буд. 73-г, офіс 7
E-mail: tovkst@gmail.com
Website: kievspecteh.com

Код ЄДРПОУ 42623361.
IBAN UA573282090000026003000003717
в АТ «АБ «Південний».



Контактний телефон:

+38(097) 746-67-04

+38(099) 632-13-31

+38(044) 232-02-98

Адреса: Україна, 04060, м. Київ,

вул. Ризька, буд. 73-г, офіс 7

E-mail: tovkst@gmail.com

Website: kievspecteh.com

Код ЄДРПОУ 42623361.

IBAN UA573282090000026003000003717

в АТ «АБ «Південний».

Технічні характеристики крюкового навантажувача Palfinger PH T15PI

Параметр	Показник
Вантажопідйомність	15 000 кг.
Кут перекидання	50 град.
Габаритна довжина	5050 мм.
Макс. довжина контейнера	5750 мм.
Мін. довжина контейнера	4750 мм.
Вага	1640 кг.

НАШІ КЛІЄНТИ



Агроіндустріальний
Холдинг МХП



Onuf group



McDonald's



Ikea



Sandora



Кондитерська
фабрика «Рошен»



Збройні сили
України



Служба безпеки
України



Генеральна
прокуратура
України



Управління
державної охорони
України



Національна
гвардія України



WOG



ТОВ «Метінвест
холдинг»



Національна
гвардія України



АТ «ПІАТ Приват
банк»



Окко



Укрнафта



Кісо Пенерська
Лаера



Епіцентр



FOZZY



МегаМаркет



АТБ



Галичина



Карпатська
Джерельна



КМДА



Київпастранс



ASMAP



Київмедспецтранс



RUDOMAIN



ЕРІДОН ТЕХ

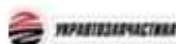

ТОВ
Укравтозапчастина



Автоцентр KIA
Корея Моторс



Телеканал СТБ



Посольство
Швейцарії в Україні



Посольство Швеції



Dyckerhoff



КУК



Київський
політехнічний
інститут ім.
Сковорського



ХНЗУ ім. Кузнеця



Національний інститут
ССХІ ім. М. М. АМОСОВА



Інститут
Гідромеханіки



Інститут Освітньої
Аналітики

Контактний телефон:
+38(097) 746-67-04
+38(099) 632-13-31
+38(044) 232-02-98

Адреса: Україна, 04060, м. Київ,
вул. Ризька, буд. 73-г, офіс 7
E-mail: tovkst@gmail.com
Website: kievspecteh.com

Код ЄДРПОУ 42623361.
IBAN UA573282090000026003000003717
в АТ «АБ «Південний».