

## **Кран - маніпулятор Fassi F50A.0.22 на шасі ISUZU NQR90L-K**



**Максимальна довжина стріли : 6.3 м.**

**Вантажопідйомність :2.2 т.**

### **Опис**

Кран - маніпулятор Fassi F50A.0.22 на шасі ISUZU NQR90L-K відноситься до легкої серії крано-маніпуляторних установок. Установка використовується під час проведення ремонтно-відновлювальних робіт на різних об'єктах. При необхідності кран-маніпулятор може доповнюватися гідравлічним навісним обладнанням, що підключається через швидкознімне з'єднання, що істотно прискорює і полегшує багато видів робіт.

Дана модель КМУ базується на надійній литій основі з потужними гідравлічними опорами, які служать для забезпечення надійної фіксації автомобіля під час вантажопідйомних робіт. Для розподілу навантаження по всій довжині рами під станину вмонтовується цілісний надрамник.

Установка виготовляється з високоміцних матеріалів, а металеві частини піддаються антикорозійній обробці, що дозволяє суттєво продовжити термін експлуатації. КМУ комплектується переверотними опорами, розмах опор становить 3,68 м. Цей кран-маніпулятор оснащений системою безпеки FX200/W, яка попереджає оператора про проблеми, пов'язані з роботою маніпулятора.

Контактний телефон:  
+38(097) 746-67-04  
+38(099) 632-13-31  
+38(044) 232-02-98

Адреса: Україна, 04060, м. Київ,  
вул. Ризька, буд. 73-г, офіс 7  
E-mail: [tovkst@gmail.com](mailto:tovkst@gmail.com)  
Website: [kievspecteh.com](http://kievspecteh.com)

Код ЄДРПОУ 42623361.  
IBAN UA573282090000026003000003717  
в АТ «АБ «Південний».

## Опис шасі

Шасі ISUZU ELF 9.5 (NQR90LK) – найвантажніше шасі в лінійці автомобілів ISUZU серії Elf. ISUZU покоління 700P створено професіоналами для професіоналів. Використання найсучасніших дизайнерських рішень та інноваційних цифрових технологій при їх проектуванні відчутно підвищили комфорт та безпеку водія. Кабіна кубічної форми має більш високі аеродинамічні показники в порівнянні з попередніми моделями.

Розширена кабіна з дверима, що відкриваються на 90 градусів, стала просторим мобільним офісом, де кожна деталь підпорядкована комфорту водія. Це перше і зараз єдине шасі ISUZU Elf серії, оснащене пневматичною гальмівною системою, що дозволяє використовувати автомобіль у складі автопоїзда з причепом повною масою 3,5 тонни, оснащеним пневматичною системою гальм. ISUZU ELF 9.5 (NQR90LK) зручний як для маневрування в щільному міському потоці з частими паркуванням та навантаженням-розвантаженням, так і для приміських та міжміських перевезень у складі автопоїзда. Універсальна рама дозволяє встановлювати на автомобіль широкий спектр надбудов різного призначення.

### Двигун:

- Модель: ISUZU 4HK1 (4HK1E4NC)
- Екологічний клас: Євро-4
- Об'єм двигуна, см<sup>3</sup>: 5 193
- Тип палива: ДП
- Потужність, кВт/к.с. при об/хв: 155 / 190 при 2600
- Крутний момент, Н\*м при об/хв: 419 при 1600 - 2600

### Шасі:

- Трансмісія: ISUZU MYY6S, 6-ступінчаста механічна коробка передач
- Тормозна система: Пневматична
- Підвіска передня/задня: Ресорна/ресора
- Допустиме навантаження на передню вісь, кг: 3 100
- Допустиме навантаження на задній міст, кг: 6 400
- Відстань між лонжеронами рами, мм: 850
- Розміри швелера рами, мм: 216 x 70 (товщина 6 мм)
- Шини: 215/75R17.5
- Місткість паливного бака, л: 140
- Напруга бортової мережі, В: 24
- Стартер: 24В-4,5кВт
- Генератор: 24В-80А
- Можливість встановлення КОМ: +

## Креслення

ISUZU NQR 90L-K

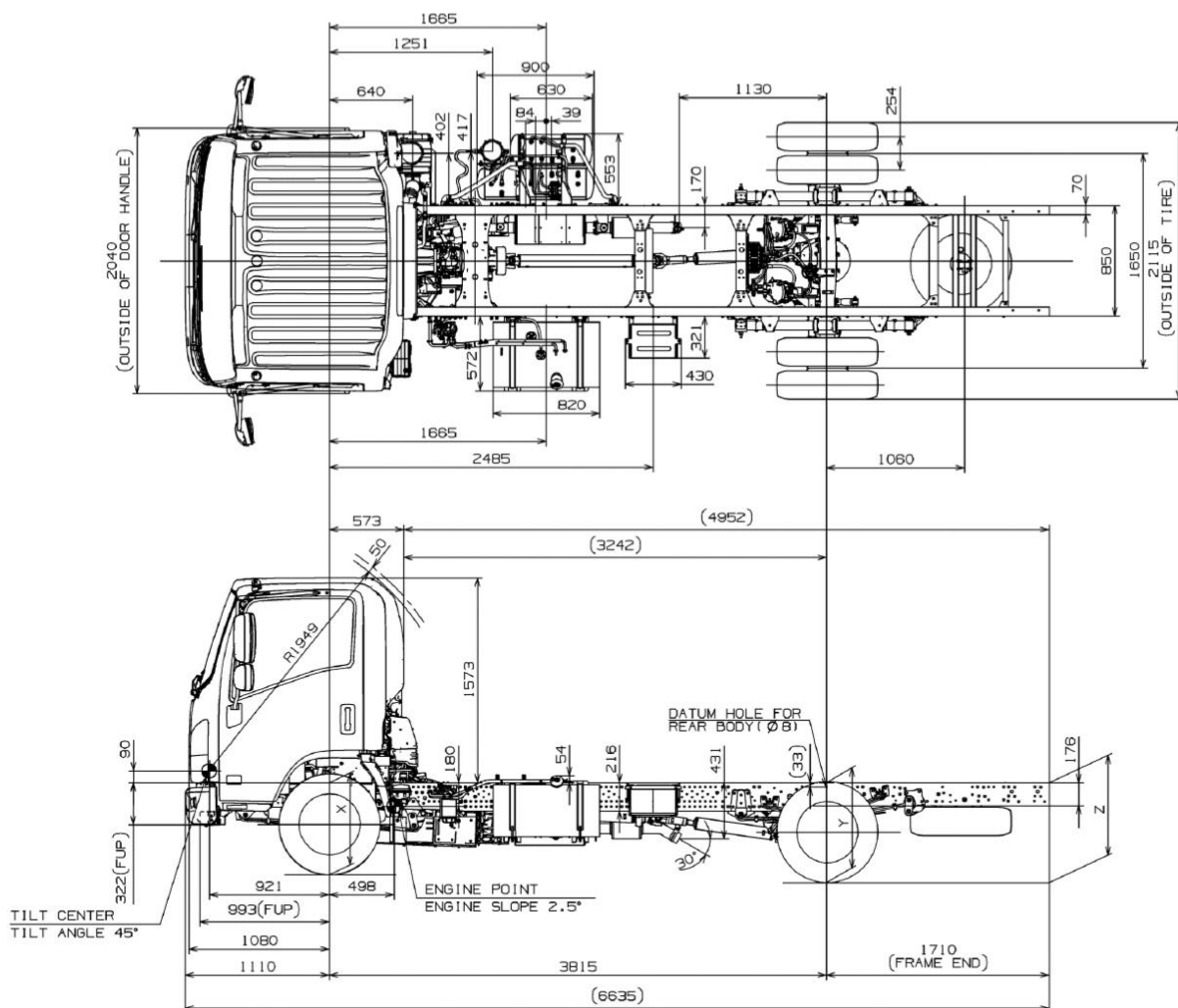

Контактний телефон:  
+38(097) 746-67-04  
+38(099) 632-13-31  
+38(044) 232-02-98

Адреса: Україна, 04060, м. Київ,  
вул. Ризька, буд. 73-г, офіс 7  
E-mail: [tovkst@gmail.com](mailto:tovkst@gmail.com)  
Website: [kievspecteh.com](http://kievspecteh.com)

Код ЄДРПОУ 42623361.  
IBAN UA573282090000026003000003717  
в АТ «АБ «Південний».



**Вантажо – висотні характеристики**

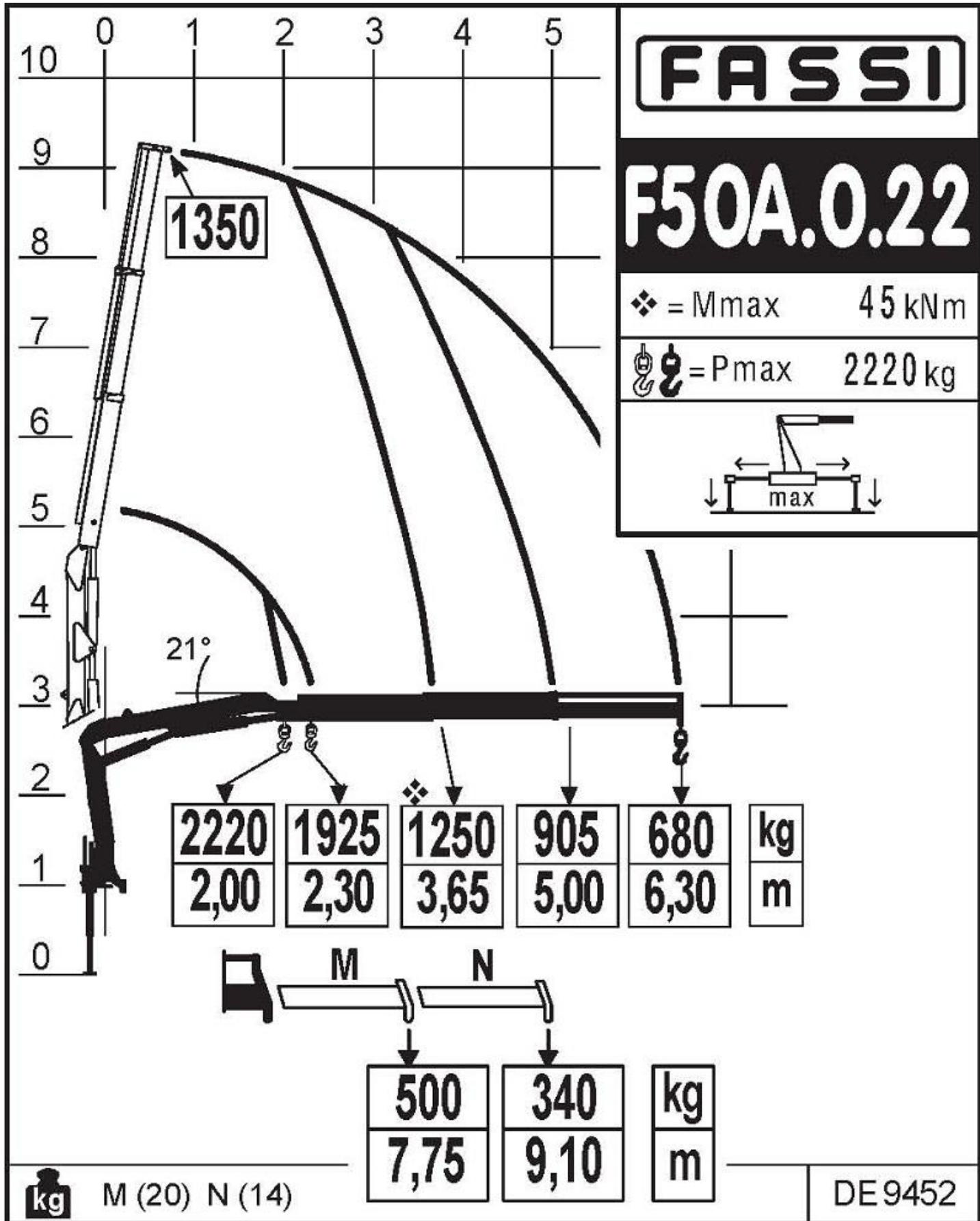

Контактний телефон:  
 +38(097) 746-67-04  
 +38(099) 632-13-31  
 +38(044) 232-02-98

Адреса: Україна, 04060, м. Київ,  
 вул. Ризька, буд. 73-г, офіс 7  
 E-mail: tovkst@gmail.com  
 Website: kievspeteh.com

Код ЄДРПОУ 42623361.  
 IBAN UA573282090000026003000003717  
 в АТ «АБ «Південний».

**ФОТО**



Контактний телефон:  
+38(097) 746-67-04  
+38(099) 632-13-31  
+38(044) 232-02-98

Адреса: Україна, 04060, м. Київ,  
вул. Ризька, буд. 73-г, офіс 7  
E-mail: [tovkst@gmail.com](mailto:tovkst@gmail.com)  
Website: [kievspecteh.com](http://kievspecteh.com)

Код ЄДРПОУ 42623361.  
IBAN UA573282090000026003000003717  
в АТ «АБ «Південний».





Контактний телефон:  
+38(097) 746-67-04  
+38(099) 632-13-31  
+38(044) 232-02-98

Адреса: Україна, 04060, м. Київ,  
вул. Ризька, буд. 73-г, офіс 7  
E-mail: [tovkst@gmail.com](mailto:tovkst@gmail.com)  
Website: [kievspecteh.com](http://kievspecteh.com)

Код ЄДРПОУ 42623361.  
IBAN UA573282090000026003000003717  
в АТ «АБ «Південний».

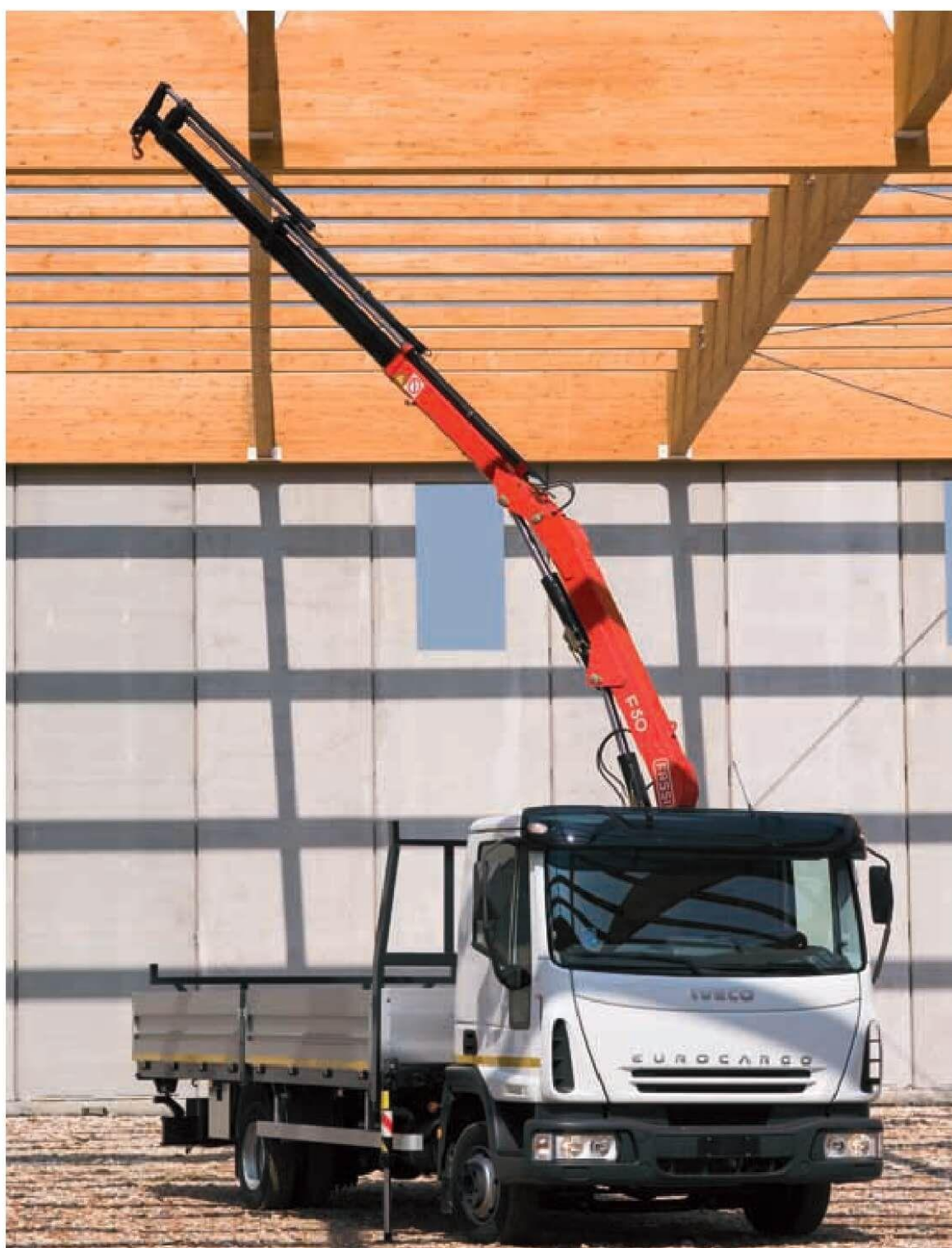

Контактний телефон:  
+38(097) 746-67-04  
+38(099) 632-13-31  
+38(044) 232-02-98

Адреса: Україна, 04060, м. Київ,  
вул. Ризька, буд. 73-г, офіс 7  
E-mail: [tovkst@gmail.com](mailto:tovkst@gmail.com)  
Website: [kievspecteh.com](http://kievspecteh.com)

Код ЄДРПОУ 42623361.  
IBAN UA573282090000026003000003717  
в АТ «АБ «Південний».





Контактний телефон:  
+38(097) 746-67-04  
+38(099) 632-13-31  
+38(044) 232-02-98

Адреса: Україна, 04060, м. Київ,  
вул. Ризька, буд. 73-г, офіс 7  
E-mail: [tovkst@gmail.com](mailto:tovkst@gmail.com)  
Website: [kievspecteh.com](http://kievspecteh.com)

Код ЄДРПОУ 42623361.  
IBAN UA573282090000026003000003717  
в АТ «АБ «Південний».





Контактний телефон:  
+38(097) 746-67-04  
+38(099) 632-13-31  
+38(044) 232-02-98

Адреса: Україна, 04060, м. Київ,  
вул. Ризька, буд. 73-г, офіс 7  
E-mail: [tovkst@gmail.com](mailto:tovkst@gmail.com)  
Website: [kievspecteh.com](http://kievspecteh.com)

Код ЄДРПОУ 42623361.  
IBAN UA573282090000026003000003717  
в АТ «АБ «Південний».









Контактний телефон:  
+38(097) 746-67-04  
+38(099) 632-13-31  
+38(044) 232-02-98

Адреса: Україна, 04060, м. Київ,  
вул. Ризька, буд. 73-г, офіс 7  
E-mail: [tovkst@gmail.com](mailto:tovkst@gmail.com)  
Website: [kievspecteh.com](http://kievspecteh.com)

Код ЄДРПОУ 42623361.  
IBAN UA573282090000026003000003717  
в АТ «АБ «Південний».





Контактний телефон:  
+38(097) 746-67-04  
+38(099) 632-13-31  
+38(044) 232-02-98

Адреса: Україна, 04060, м. Київ,  
вул. Ризька, буд. 73-г, офіс 7  
E-mail: [tovkst@gmail.com](mailto:tovkst@gmail.com)  
Website: [kievspecteh.com](http://kievspecteh.com)

Код ЄДРПОУ 42623361.  
IBAN UA573282090000026003000003717  
в АТ «АБ «Південний».





Контактний телефон:  
+38(097) 746-67-04  
+38(099) 632-13-31  
+38(044) 232-02-98

Адреса: Україна, 04060, м. Київ,  
вул. Ризька, буд. 73-г, офіс 7  
E-mail: [tovkst@gmail.com](mailto:tovkst@gmail.com)  
Website: [kievspecteh.com](http://kievspecteh.com)

Код ЄДРПОУ 42623361.  
IBAN UA573282090000026003000003717  
в АТ «АБ «Південний».

## Технічні характеристики КМУ

Характеристика	Показник
Кількість секцій (гідравлічні)	2 шт
Максимальний виліт стріли гідравлічний	6,3 м
<b>Вантажопідйомні характеристики</b>	
Максимальний вантажний момент	4,59 тм
Вантажопідйомність на мінімальному вильоті 2,0 м	2220 кг
Вантажопідйомність при вильоті стріли 2,3 м	1925 кг
Вантажопідйомність при вильоті стріли 3,65 м	1 250 кг
Вантажопідйомність при вильоті стріли 5.0 м	905 кг
Вантажопідйомність на кінці стріли (при макс. вильоті 6,30 м)	680 кг
<b>Специфікація</b>	
Гак	В наявності
Керування	3 землі, з двох сторін
Кут повороту	370°
Вага маніпуляторної установки (без врахування ваги масла)	665 кг
Стабілізатори гідравлічні (аутригери)	2 шт
<b>Розміри бортової платформи, мм</b>	
Довжина, мм.	4 000
Ширина, мм.	2 250
Высота, мм.	600
Легкозмінні бічні стійки	
Основа підлоги – рифлена сталь	
Борти - Алюміній, що відкриваються з замками	



### Технічні характеристики шасі

Характеристика	Показник
Шасі	ISUZU NQR NQR90L
Кабіна	однорядна, 3-місна
Двигун	ISUZU 4HK1
Екологічний клас	Євро-5
Об'єм двигуна, см <sup>3</sup>	5 193
Тип палива	Дизель
Потужність, кВт / к. с. при об / хв	155 / 190 при 2 600
Крутний момент, Н * м при об / хв	419 при 1 600 - 2 600
Трансмiсія	ISUZU MZZ6F, 6-ступінчата МКПП
Гальмо	Пневматичні з ABS. Всі дискові
Підвіска передня / задня	Ресорна / ресорна
Допустиме навантаження на передню вісь, кг	3 100
Допустиме навантаження на задній міст, кг	6 400
Відстань між лонжеронами рами, мм	850
Розміри швелера рами, мм	216 x 70 (товщина 6 мм)

## НАШІ КЛІЄНТИ



Агроіндустріальний  
Холдинг МХП



Onuf group



McDonald's



Ikea



Sandora



Кондитерська  
фабрика «Рошен»



Збройні сили  
України



Служба безпеки  
України



Генеральна  
прокуратура  
України



Управління  
державної охорони  
України



Національна  
гвардія України



ТОВ «Метінвест  
холдінг»



Національна  
гвардія України



ПриватБанк  
АТ «ПАТ Приват  
банк»



Окко



Укрнафта



Києво-Печерська  
Лавра



Епіцентр



FOZZY



МегаМаркет



АТБ



Галичина



Карпатська  
Джерельна



КМДА



Київавіастрас



ASMAP



Київмедспецтранс



RUDOMAIN



ЕРІДОН ТЕХ



ТОВ  
Укравтозапчастина



Автоцентр KIA  
Корея Моторс



Телеканал СТБ



Посольство  
Швейцарії в Україні



Посольство Швеції



Duckerhoff



КУК



Київський  
авіаційний  
інститут ім.  
Сікорського



ХНУ ім. Кузевиці



Національний інститут  
ССХІ ім. М. М. АМОСОВА



Інститут  
Гідромеханіки



Інститут Освітньої  
Аналітики

Контакти:  
+38(057) 710-07-07  
+38(099) 632-13-31  
+38(044) 232-02-98

E-mail: [tovkst@gmail.com](mailto:tovkst@gmail.com)  
Website: [kievspecteh.com](http://kievspecteh.com)

IBAN UA573282090000026003000003717  
в АТ «АБ «Південний».