

Кран-маніпулятор PM 5 P Classic Plus

Стан: Новий

Вантажопідйомність: 4,7 т.

Максимальна довжина стріли: 12 м.

Опис : Кран-маніпулятор **PM 5 P Classic Plus** вирізняється своєю потужністю, універсальністю та надійністю, максимальний вантажний момент становить 4,7 тм. а його максимальна вантажопідйомність до 2 140 кг. Кількість секцій стріли можуть бути 1, 2, 3 або 4, а максимальний горизонтальний чи вертикальний виліт стріли до 9 та 12 м. Кут повороту становить 360°.

Креслення крана-маніпулятора РМ 5 Р Classic Plus

5021 P

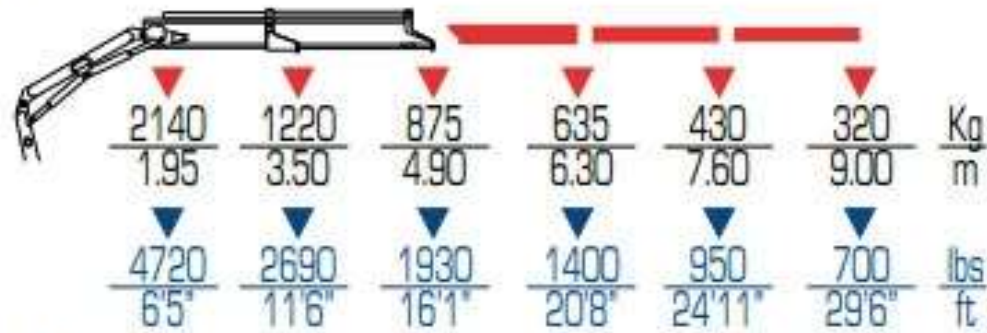

5022 P

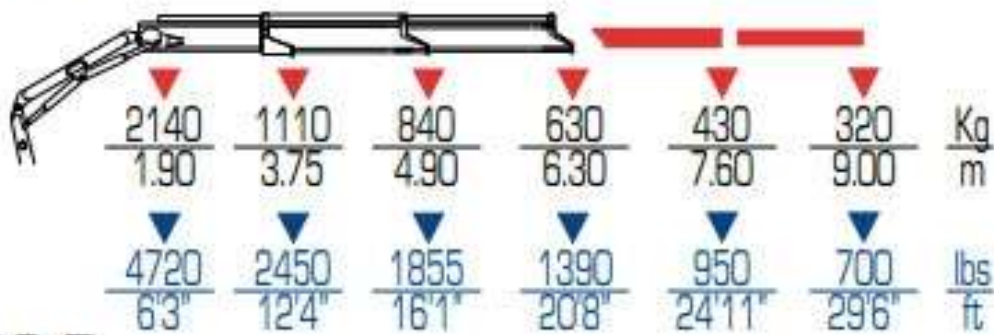

5023 P

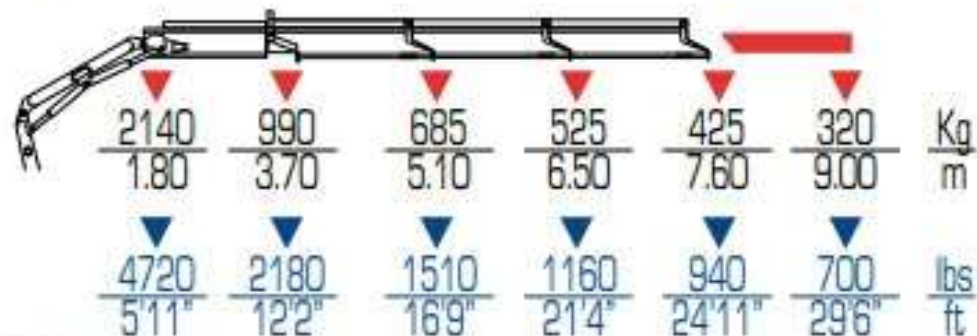

5024 P

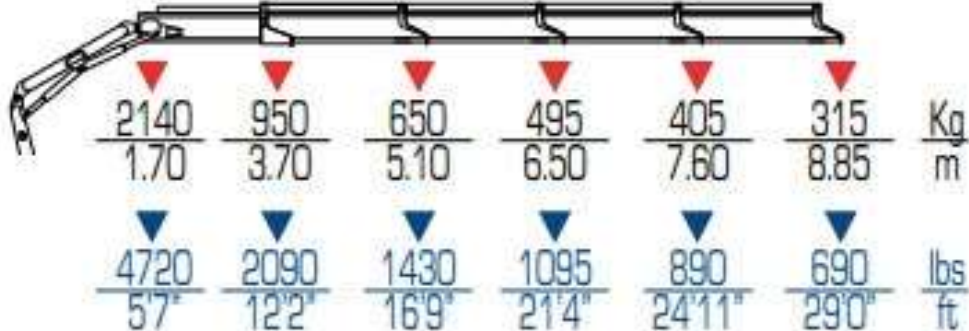

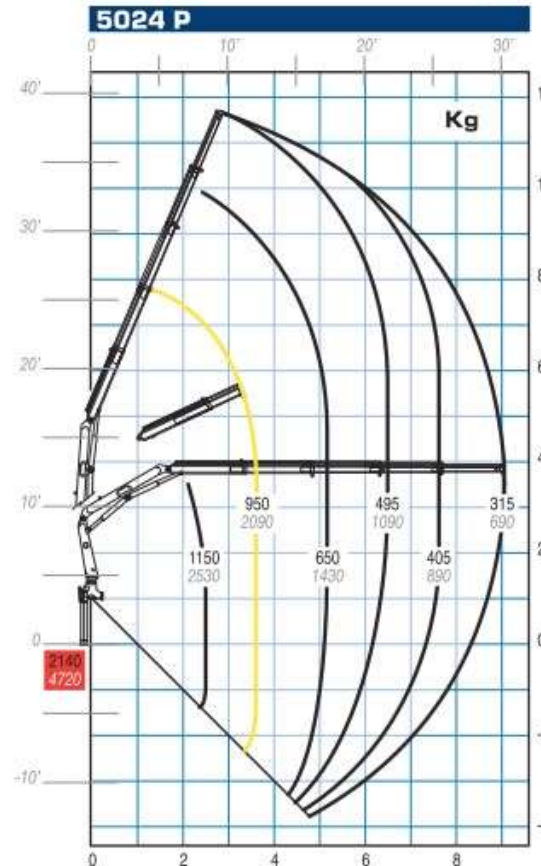
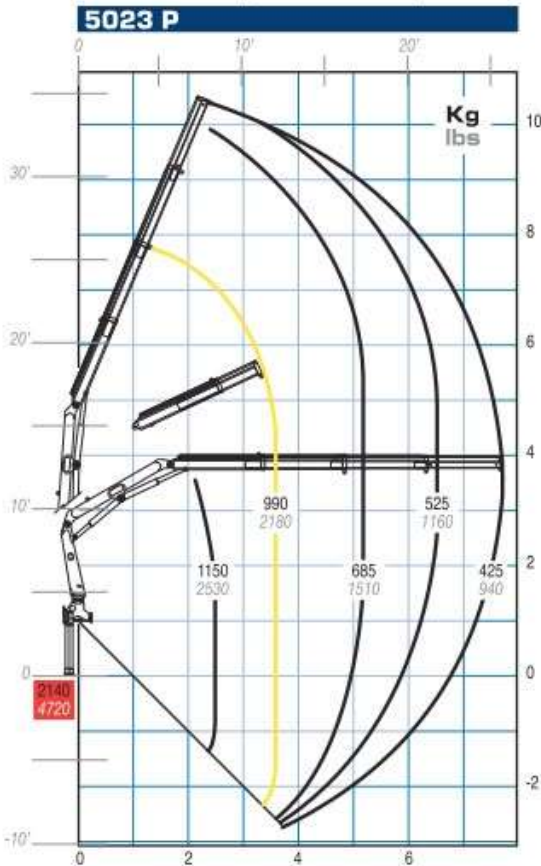
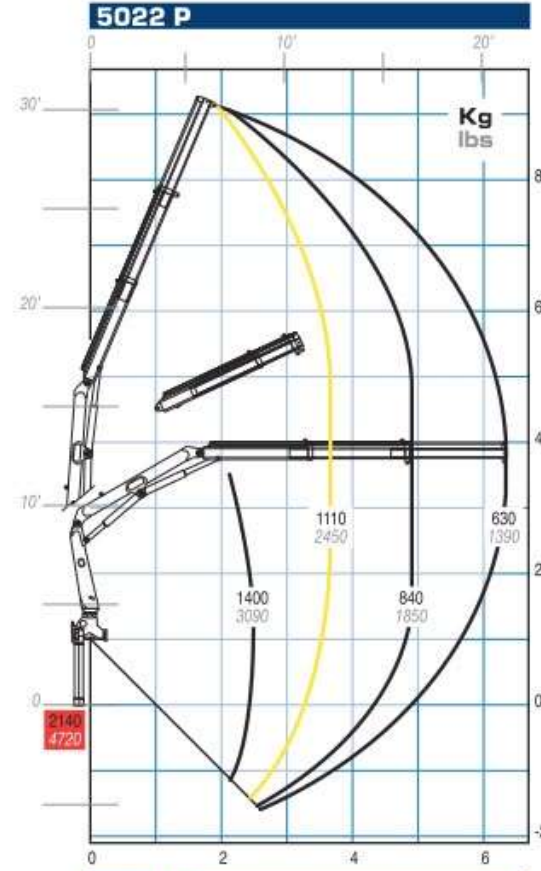
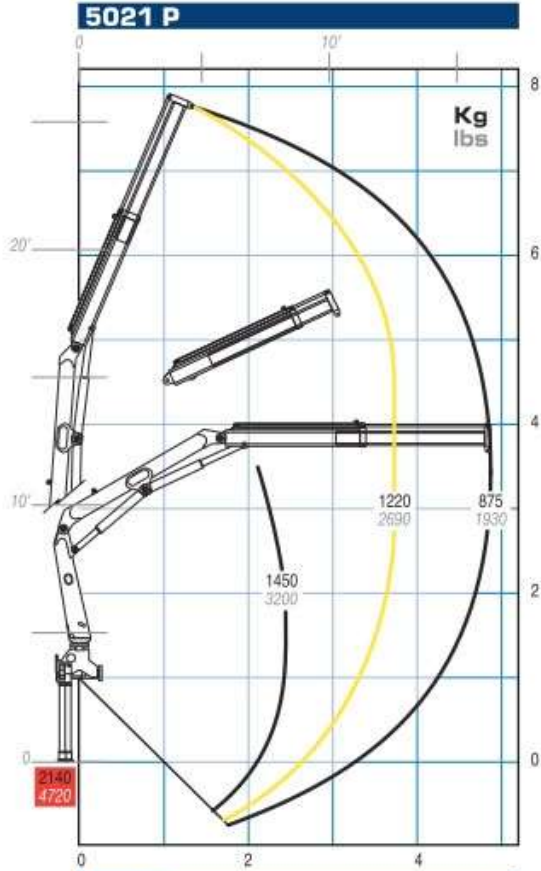

Контактний телефон:
+38(097) 746-67-04
+38(099) 632-13-31
+38(044) 232-02-98

Адреса: Україна, 04060, м. Київ,
вул. Ризька, буд. 73-г, офіс 7
E-mail: tovkst@gmail.com
Website: kievspecteh.com

Код ЄДРПОУ 42623361.
IBAN UA573282090000026003000003717
в АТ «АБ «Південний».

mm
ft

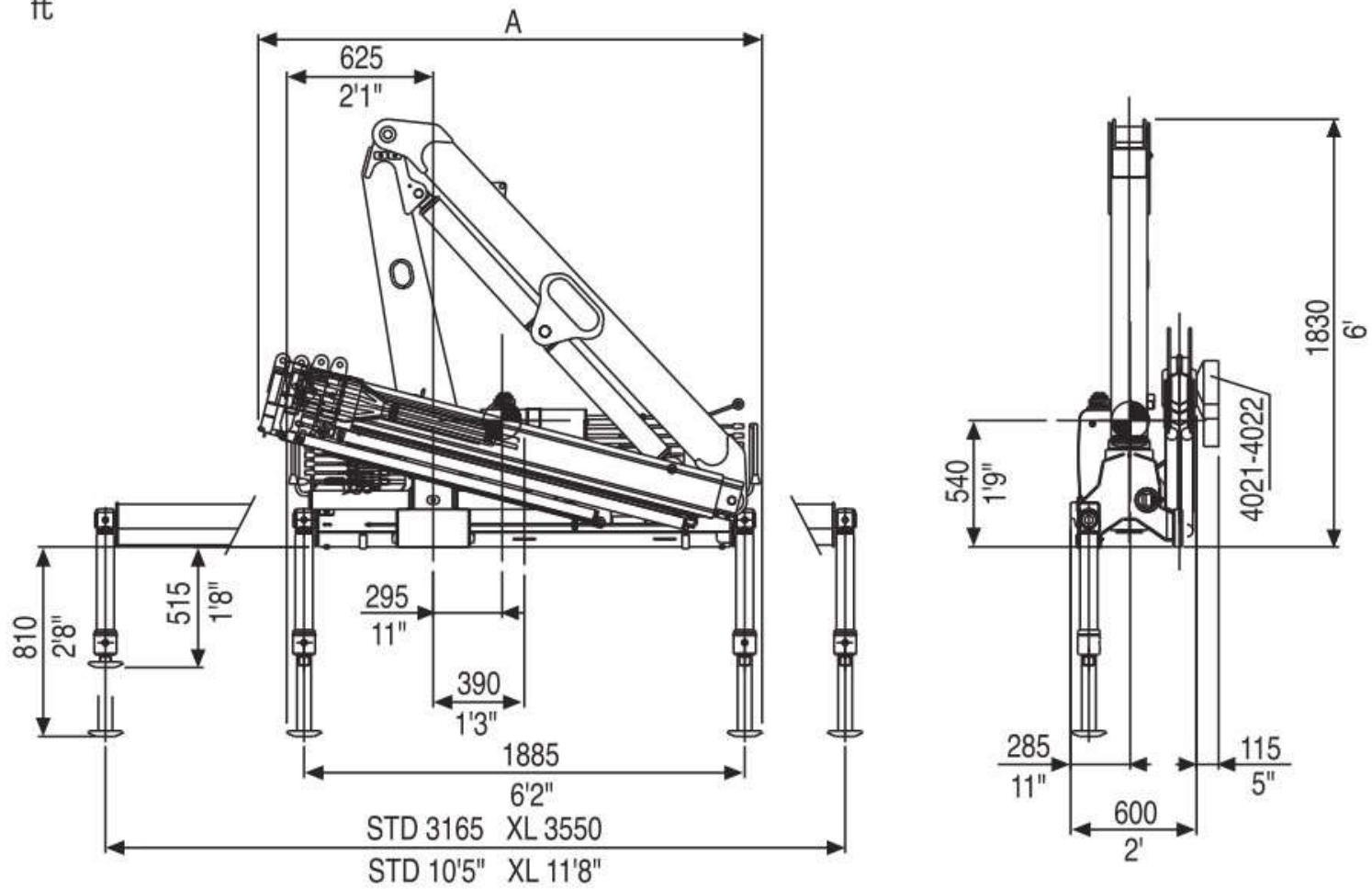

	5021 P	5022 P	5023 P	5024 P
A (mm)	2035	2035	2080	2160
A (ft)	6'8"	6'8"	6'10"	7'1"

Контактний телефон:
+38(097) 746-67-04
+38(099) 632-13-31
+38(044) 232-02-98

Адреса: Україна, 04060, м. Київ,
вул. Ризька, буд. 73-г, офіс 7
E-mail: tovkst@gmail.com
Website: kievspecteh.com

Код ЄДРПОУ 42623361.
IBAN UA573282090000026003000003717
в АТ «АБ «Південний».

Особливості крана-маніпулятора PM 5 P Classic Plus

- **Потужність і продуктивність.** Завдяки вантажному моменту 4,7 тм він здатний працювати з важкими вантажами масою до 2 140 кг, що робить його придатним для широкого спектра завдань у будівництві, логістиці та промисловості.
- **Гнучкість конфігурації.** Ця модель пропонує від 1 до 4 секцій стріли, що дозволяє досягати горизонтального вильоту до 9 метрів. Це забезпечує широку адаптивність для різних видів робіт, включаючи роботи на значній відстані.
- **Компактність і мала вага.** Завдяки своїй конструкції та масі в межах 530-620 кг маніпулятор не знижує корисного навантаження транспортного засобу і підходить для монтажу на вантажівки середньої вантажопідйомності.
- **Обертання на 360°.** Механізм повного обертання забезпечує плавну та точну роботу, дозволяючи ефективно виконувати завдання навіть в обмеженому просторі.
- **Безпека і довговічність.** Система обмеження навантаження захищає обладнання від перевантаження, а антикорозійне покриття і міцні матеріали гарантують тривалий термін служби навіть у складних умовах.
- **Універсальність монтажу.** Кран-маніпулятор може бути встановлений на різні типи шасі з вантажопідйомністю від 3,5 до 6,5 тонн, забезпечуючи ефективну інтеграцію та збереження робочих характеристик автомобіля.

Опис крана-маніпулятора PM 5 P Classic Plus

Кран-маніпулятор **PM 5 P Classic Plus** вирізняється своєю потужністю, універсальністю та надійністю, що робить його незамінним інструментом для виконання вантажно-розвантажувальних операцій у різних галузях. Завдяки максимальному вантажному моменту у 4,7 тонно-метра він здатен легко піднімати вантажі масою до 2 140 кг, що дозволяє ефективно працювати з важкими матеріалами, такими як металеві конструкції, будівельні блоки та інші об'ємні об'єкти. Його конструкція забезпечує високу гнучкість у використанні, адже маніпулятор доступний у різних конфігураціях з кількістю секцій стріли від однієї до чотирьох, що дозволяє досягати горизонтального вильоту до 9 метрів, забезпечуючи широкий діапазон робочих можливостей.

Ця модель також відзначається компактністю і невеликою вагою, що дозволяє зберігати корисне навантаження автомобіля, а також працювати в умовах обмеженого простору, таких як міські вулиці чи будівельні майданчики. Завдяки механізму обертання стріли на 360°, оператор отримує можливість маневрувати з високою точністю навіть у складних умовах. Безпека експлуатації забезпечується системою контролю навантаження, яка запобігає перевантаженням і зберігає оптимальні робочі параметри. Використання високоякісних матеріалів та покриттів, стійких до корозії, гарантує довговічність маніпулятора навіть у складних кліматичних і робочих умовах.

Універсальність цієї моделі полягає у її здатності адаптуватися до різних типів шасі, забезпечуючи ідеальну інтеграцію з вантажними автомобілями вантажопідйомністю від 3,5 до 6,5 тонн. Поєднання потужності, компактності та точності робить **PM 5 P Classic Plus** ідеальним вибором для тих, хто шукає ефективне, безпечне та довговічне рішення для вантажно-розвантажувальних завдань.

Додаткові фото крана-маніпулятора РМ 5 Р Classic Plus



Контактний телефон:
+38(097) 746-67-04
+38(099) 632-13-31
+38(044) 232-02-98

Адреса: Україна, 04060, м. Київ,
вул. Ризька, буд. 73-г, офіс 7
E-mail: tovkst@gmail.com
Website: kievspecteh.com

Код ЄДРПОУ 42623361.
IBAN UA573282090000026003000003717
в АТ «АБ «Південний».



Контактний телефон:
+38(097) 746-67-04
+38(099) 632-13-31
+38(044) 232-02-98

Адреса: Україна, 04060, м. Київ,
вул. Ризька, буд. 73-г, офіс 7
E-mail: tovkst@gmail.com
Website: kievspecteh.com

Код ЄДРПОУ 42623361.
IBAN UA573282090000026003000003717
в АТ «АБ «Південний».



Контактний телефон:
+38(097) 746-67-04
+38(099) 632-13-31
+38(044) 232-02-98

Адреса: Україна, 04060, м. Київ,
вул. Ризька, буд. 73-г, офіс 7
E-mail: tovkst@gmail.com
Website: kievspecteh.com

Код ЄДРПОУ 42623361.
IBAN UA573282090000026003000003717
в АТ «АБ «Південний».



Контактний телефон:
+38(097) 746-67-04
+38(099) 632-13-31
+38(044) 232-02-98

Адреса: Україна, 04060, м. Київ,
вул. Ризька, буд. 73-г, офіс 7
E-mail: tovkst@gmail.com
Website: kievspecteh.com

Код ЄДРПОУ 42623361.
IBAN UA573282090000026003000003717
в АТ «АБ «Південний».



Контактний телефон:
+38(097) 746-67-04
+38(099) 632-13-31
+38(044) 232-02-98

Адреса: Україна, 04060, м. Київ,
вул. Ризька, буд. 73-г, офіс 7
E-mail: tovkst@gmail.com
Website: kievspecteh.com

Код ЄДРПОУ 42623361.
IBAN UA573282090000026003000003717
в АТ «АБ «Південний».



Контактний телефон:
+38(097) 746-67-04
+38(099) 632-13-31
+38(044) 232-02-98

Адреса: Україна, 04060, м. Київ,
вул. Ризька, буд. 73-г, офіс 7
E-mail: tovkst@gmail.com
Website: kievspecteh.com

Код ЄДРПОУ 42623361.
IBAN UA573282090000026003000003717
в АТ «АБ «Південний».

Технічні характеристики крана-маніпулятора РМ 5 Р Classic Plus

Характеристика	Значення
Максимальний вантажний момент	4,7 тм.
Максимальна вантажопідйомність	2 140 кг.
Кількість секцій стріли	1, 2, 3 або 4
Максимальний горизонтальний / вертикальний виліт стріли	до 9 м./ 12 м.
Маса установки	530-620 кг.
Кут повороту	360°
Тип опор	2 або 4 опори (залежно від шасі)
Рекомендована вантажопідйомність шасі	3,5-6,5 тонн

НАШІ КЛІЄНТИ



Агроіндустріальний
Холдінг МХП



Onuf group



McDonald's



Ikea



Sandora



Кондитерська
фабрика «Рошен»



Збройні сили
України



Служба безпеки
України



Генеральна
прокуратура
України



Управління
державної охорони
України



Національна
гвардія України



ТОВ «Метінвест
холдінг»



Національна
гвардія України



ПриватБанк
АТ «ПАТ Приват
банк»



Окко



Укрнафта



Києво-Печерська
Лавра



Епіцентр



FOZZY



МегаМаркет



АТБ



Галичина



Карпатська
Джерельна



КМДА



Київпастрас



ASMAP



Київмедспектрас



RUDOMAIN



ЕРІДОН ТЕХ



ТОВ
Укравтозапчастина



Автоцентр KIA
Корея Моторс



Телеканал СТБ



Посольство
Швейцарії в Україні



Посольство Швеції



Dyczerhoff



КУК



Київський
політехнічний
інститут ім.
Сікорського



ХНУ ім. Кузеця



Національний інститут
ССХІ ім. М. М. АМОСОВА



Інститут
Гідромеханіки



Інститут Освітньої
Аналітики

Контактний телефон:
+38(097) 746-67-04
+38(099) 632-13-31
+38(044) 232-02-98

Адреса: Україна, 04060, м. Київ,
вул. Ризька, буд. 73-г, офіс 7
E-mail: tovkst@gmail.com
Website: kievspecteh.com

Код ЄДРПОУ 42623361.
IBAN UA573282090000026003000003717
в АТ «АБ «Південний».