

Кран-маніпулятор РМ 4.5 Р Classic

Стан: Новий

Вантажопідйомність: 5 т.

Максимальна довжина стріли: 11 м.

Опис : Кран-маніпулятор **РМ 4.5 Р Classic** — це інноваційне рішення для вантажно-розвантажувальних робіт, яке поєднує у собі компактність, потужність і багатофункціональність. Призначений спеціально для монтажу на шасі вантажних автомобілів із масою від 3,5 до 6,5 тонн. Максимальний вантажний момент становить 4,5 тм, а його максимальна вантажопідйомність до 2 075 кг. Кут повороту 360°.



Контактний телефон:
+38(097) 746-67-04
+38(099) 632-13-31
+38(044) 232-02-98

Адреса: Україна, 04060, м. Київ,
вул. Ризька, буд. 73-г, офіс 7
E-mail: tovkst@gmail.com
Website: kievspecteh.com

Код ЄДРПОУ 42623361.
IBAN UA573282090000026003000003717
в АТ «АБ «Південний».

Креслення крана-маніпулятора РМ 4.5 Р Classic

4521

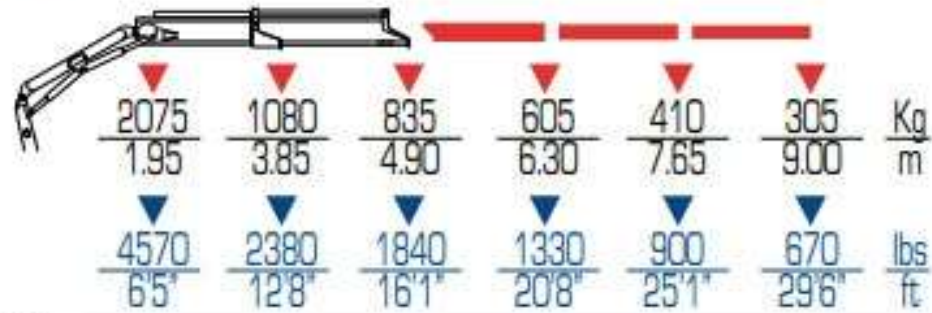

4522

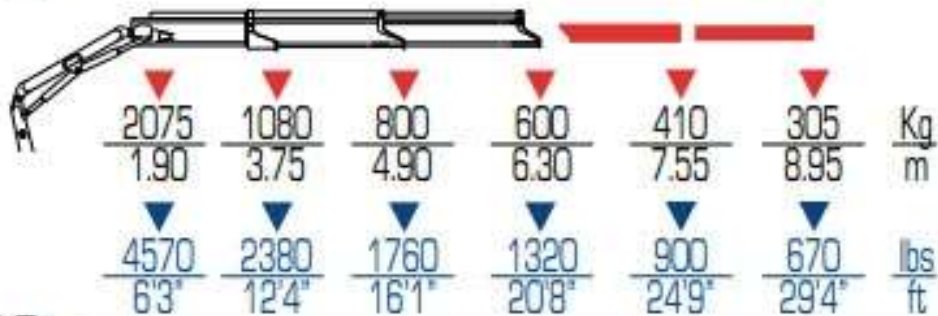

4523

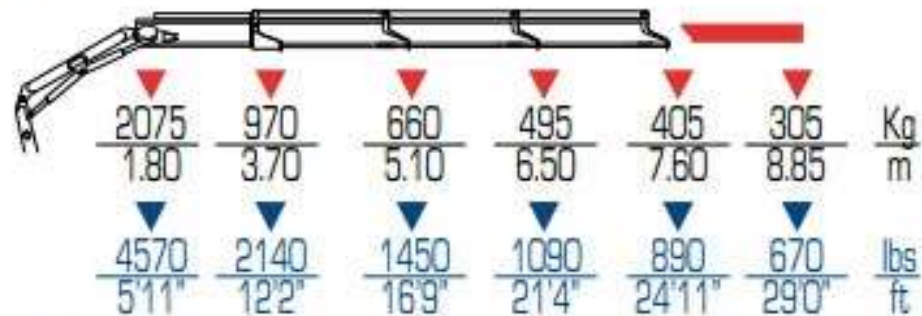

4524

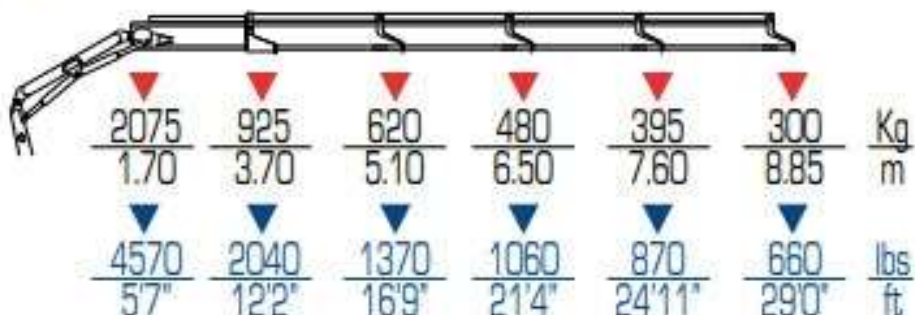

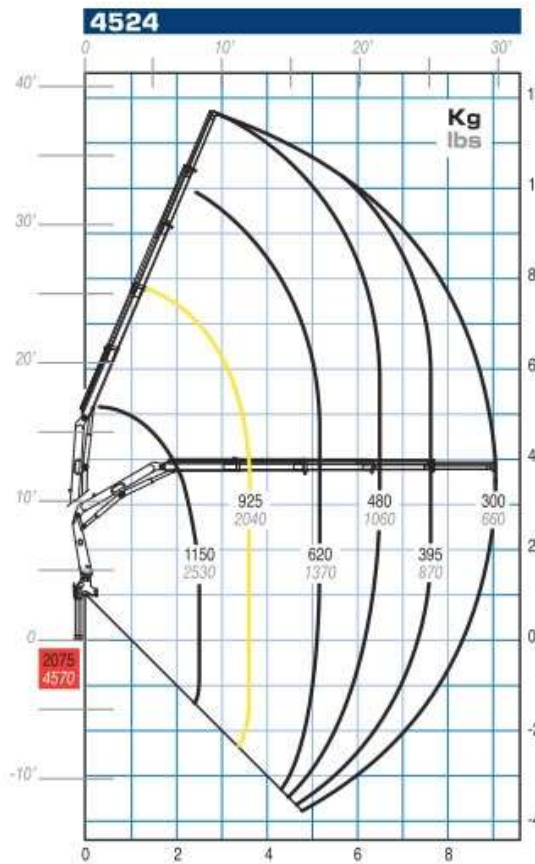
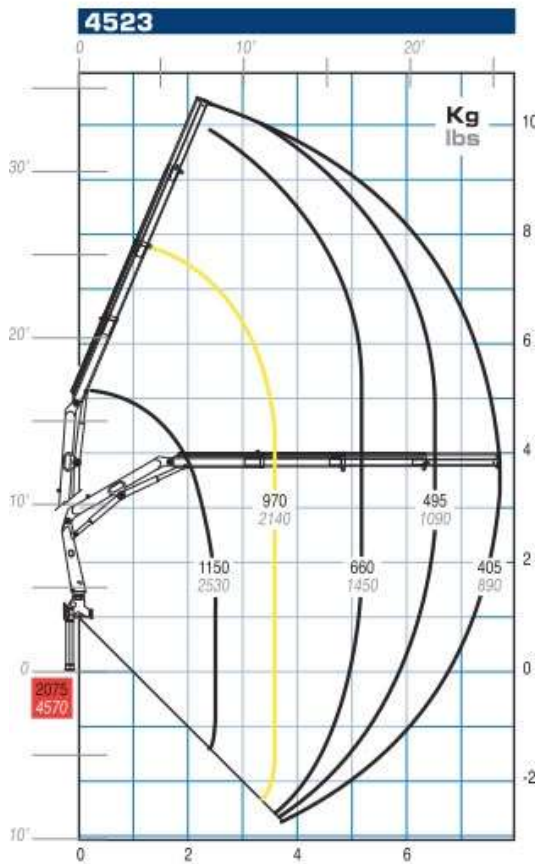
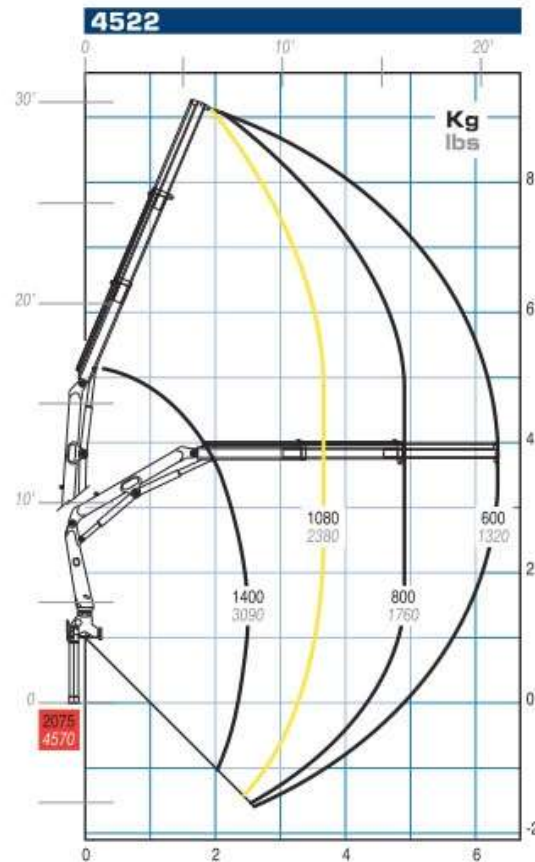
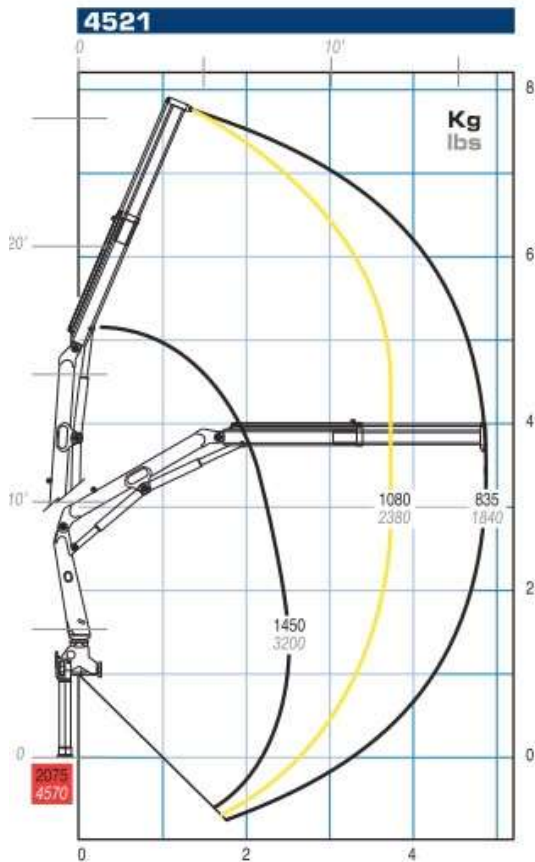

Контактний телефон:
+38(097) 746-67-04
+38(099) 632-13-31
+38(044) 232-02-98

Адреса: Україна, 04060, м. Київ,
вул. Ризька, буд. 73-г, офіс 7
E-mail: tovkst@gmail.com
Website: kievspecteh.com

Код ЄДРПОУ 42623361.
IBAN UA573282090000026003000003717
в АТ «АБ «Південний».

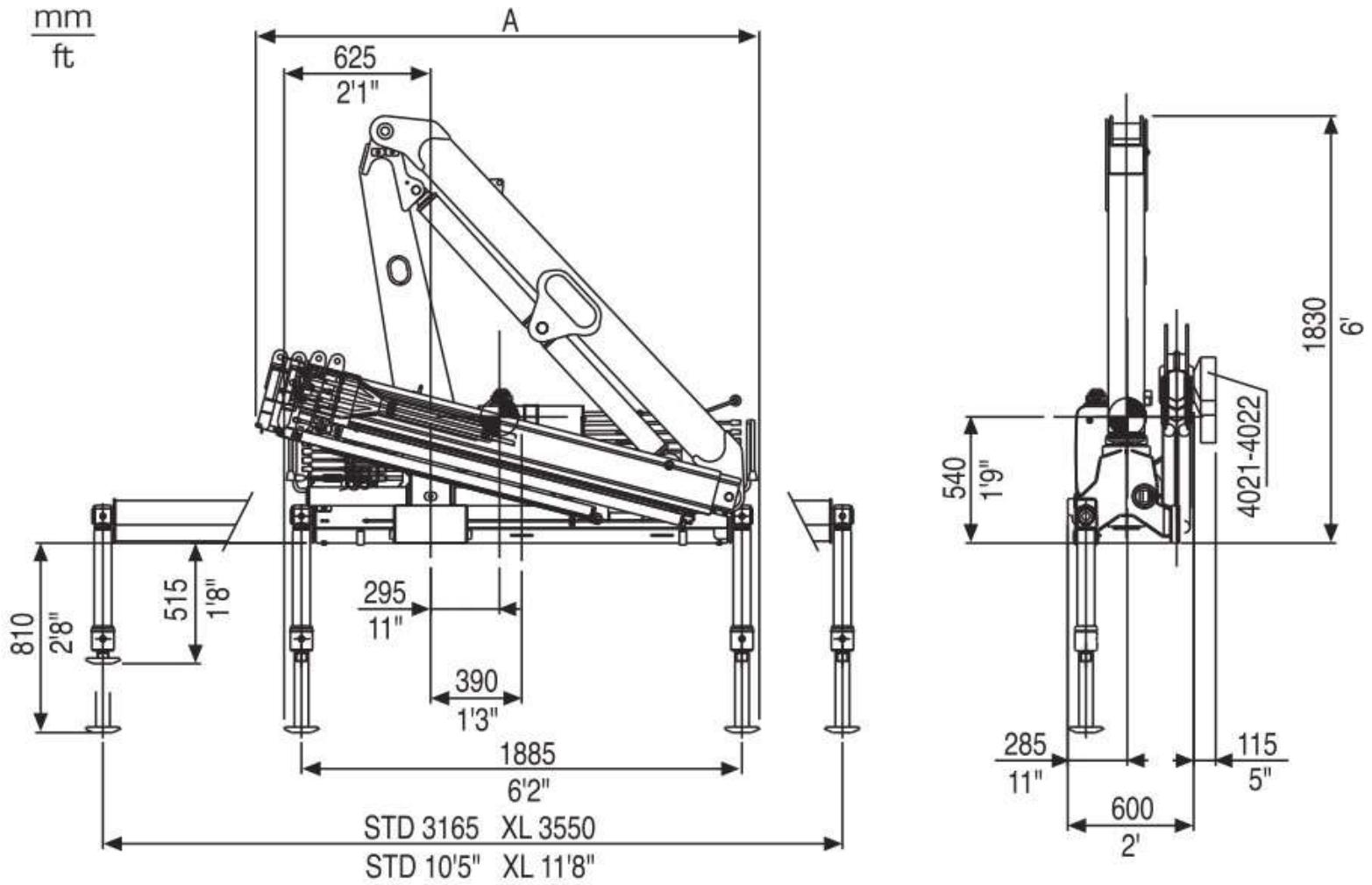

	4521	4522	4523	4524
A (mm)	2035	2035	2080	2160
A (ft)	6'8"	6'8"	6'10"	7'1"

Контактний телефон:
+38(097) 746-67-04
+38(099) 632-13-31
+38(044) 232-02-98

Адреса: Україна, 04060, м. Київ,
вул. Ризька, буд. 73-г, офіс 7
E-mail: tovkst@gmail.com
Website: kievspecteh.com

Код ЄДРПОУ 42623361.
IBAN UA573282090000026003000003717
в АТ «АБ «Південний».

Особливості крана-маніпулятора РМ 4.5 Р Classic

- Висока вантажопідйомність до 2 075 кг.
- Можливість вибору кількості секцій стріли для різних завдань (від 2 до 5).
- Максимальний вантажний момент 4,5 тонно-метра.
- Система безпеки з обмеженням навантаження.
- Повний оберт на 360° для точності маніпуляцій.
- Компактність і легкість монтажу на різні шасі.
- Надійність конструкції з високоякісних матеріалів.
- Стійкість до зношування та корозії.

Опис крана-маніпулятора РМ 4.5 Р Classic

Кран-маніпулятор **РМ 4.5 Р Classic** — це інноваційне рішення для вантажно-розвантажувальних робіт, яке поєднує у собі компактність, потужність і багатофункціональність. Ця модель належить до категорії легких крано-маніпуляторних установок, розроблених спеціально для монтажу на шасі вантажних автомобілів із масою від 3,5 до 6,5 тонн. Завдяки своїй універсальності та надійності, РМ 4.5 Р Classic користується популярністю у будівництві, логістиці, агропромисловості та інших галузях, де потрібне точне і безпечне маніпулювання вантажами. Однією з ключових переваг цієї моделі є її **висока продуктивність у компактному форматі**. Максимальний вантажний момент у 4,5 тонно-метра дозволяє піднімати вантажі вагою до 2 075 кг, що є оптимальним показником для середньо-легких маніпуляторів. Це дає змогу працювати з широким спектром вантажів: від будівельних матеріалів і технічного обладнання до контейнерів і палетованих товарів.

Варіативність конфігурації стріли робить цей маніпулятор особливо привабливим для різних завдань. Можливість вибору кількості секцій стріли (2, 3, 4 або 5) дозволяє адаптувати установку до конкретних умов роботи. Наприклад, двосекційна стріла забезпечує високу стабільність і швидкість роботи на коротких дистанціях, тоді як п'ятисекційна дозволяє виконувати складні операції з вантажами на великих відстанях або висотах. Максимальний горизонтальний виліт стріли також сприяє підвищенню гнучкості використання, дозволяючи працювати у важкодоступних місцях. **Інженерні рішення** цієї моделі зосереджені на безпеці та простоті експлуатації. Система обмеження навантаження дозволяє уникнути перевантаження крана, автоматично коригуючи робочі параметри відповідно до положення стріли та ваги вантажу. Повний оберт на 360° забезпечує плавність і точність маніпуляцій, що особливо важливо при роботі в умовах обмеженого простору.

Конструктивні особливості та матеріали виготовлення гарантують довговічність і стійкість до зношування. Завдяки використанню високоякісних сталей та антикорозійного покриття, РМ 4.5 Р Classic демонструє чудову зносостійкість, навіть при роботі в агресивних умовах, таких як будівельні майданчики, порти або кар'єри. Ще однією важливою перевагою є **компактність і легкість установки**. Невелика маса крано-маніпуляторної установки (530-620 кг залежно від конфігурації) дозволяє зберігати вантажопідйомність автомобіля, на якому встановлено кран, що забезпечує ефективне використання транспортного засобу.

Кран-маніпулятор **PM 4.5 P Classic** — це ідеальний вибір для тих, хто шукає надійне, компактне та функціональне рішення для виконання вантажно-розвантажувальних операцій. Він поєднує в собі високу продуктивність, універсальність та інноваційні технології, що забезпечує максимальну ефективність роботи у будь-яких умовах.

Додаткові фото крана-маніпулятора РМ 4.5 Р Classic



Контактний телефон:
+38(097) 746-67-04
+38(099) 632-13-31
+38(044) 232-02-98

Адреса: Україна, 04060, м. Київ,
вул. Ризька, буд. 73-г, офіс 7
E-mail: tovkst@gmail.com
Website: kievspecteh.com

Код ЄДРПОУ 42623361.
IBAN UA573282090000026003000003717
в АТ «АБ «Південний».

Технічні характеристики крана-маніпулятора РМ 4.5 Р Classic

Характеристика	Значення
Максимальний вантажний момент	4,5 тм
Максимальна вантажопідйомність	2 075 кг
Кількість секцій стріли	2, 3, 4 або 5
Максимальний горизонтальний виліт стріли	Залежно від конфігурації (до 11 м)
Маса крано-маніпуляторної установки	530-620 кг
Кут повороту	360°
Тип опор	Дві або чотири (залежно від шасі)
Тип управління	Гідравлічне

НАШІ КЛІЄНТИ



Агроіндустріальний
Холдінг МХП



Onuf group



McDonald's



Ikea



Sandora



Кондитерська
фабрика «Рошен»



Збройні сили
України



Служба безпеки
України



Генеральна
прокуратура
України



Управління
державної охорони
України



Національна
гвардія України



ТОВ «Метінвест
холдінг»



Національна
гвардія України



ПриватБанк
АТ «ПАТ Приват
банк»



Окко



Укрнафта



Києво-Печерська
Лавра



Епіцентр



FOZZY



МегаМаркет



АТБ



Галичина



Карпатська
Джерельна



КМДА



Київпастранс



ASMAP



Київмедспецтранс



RUDOMAIN



ЕРІДОН ТЕХ



ТОВ
Укравтозапчастина



Автоцентр KIA
Корея Моторс



Телеканал СТБ



Посольство
Швейцарії в Україні



Посольство Швеції



Dyczerhoff



КУК



Київський
політехнічний
інститут ім.
Сікорського



ХНЗУ ім. Кузеця



Національний інститут
ССХІ ім. М. М. АМОСОВА



Інститут
Гідромеханіки



Інститут Освітньої
Аналітики

Контактний телефон:
+38(097) 746-67-04
+38(099) 632-13-31
+38(044) 232-02-98

Адреса: Україна, 04060, м. Київ,
вул. Ризька, буд. 73-г, офіс 7
E-mail: tovkst@gmail.com
Website: kievspecteh.com

Код ЄДРПОУ 42623361.
IBAN UA573282090000026003000003717
в АТ «АБ «Південний».