

Кран-маніпулятор РМ 3.9 Р Classic Plus

Стан: Новий

Вантажопідйомність: 3,1 т.

Максимальна довжина стріли: 7,5 м.

Опис : Кран-маніпулятор РМ 3.9 Р Classic Plus — це сучасна модель, яка поєднує в собі компактність, максимальний вантажний момент становить 3,1 тм., а його максимальна вантажопідйомність 990 кг (на мінімальному вильоті), також максимальний горизонтальний виліт стріли становить 7,45 м, кут повороту 360°.



Контактний телефон:
+38(097) 746-67-04
+38(099) 632-13-31
+38(044) 232-02-98

Адреса: Україна, 04060, м. Київ,
вул. Ризька, буд. 73-г, офіс 7
E-mail: tovkst@gmail.com
Website: kievspecteh.com

Код ЄДРПОУ 42623361.
IBAN UA573282090000026003000003717
в АТ «АБ «Південний».

Креслення крана-маніпулятора РМ 3.9 Р Classic Plus

3921 Р

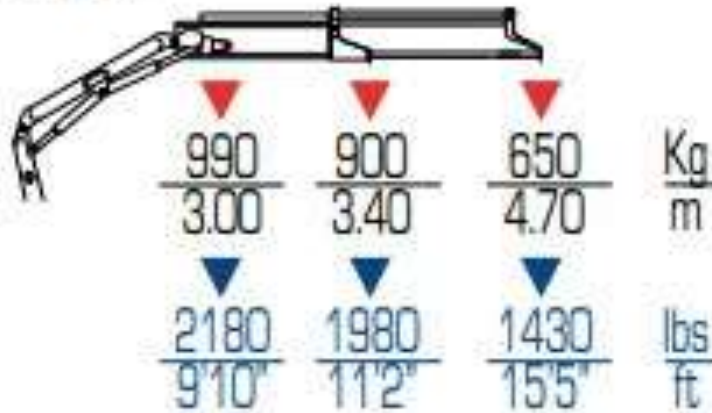

3922 Р

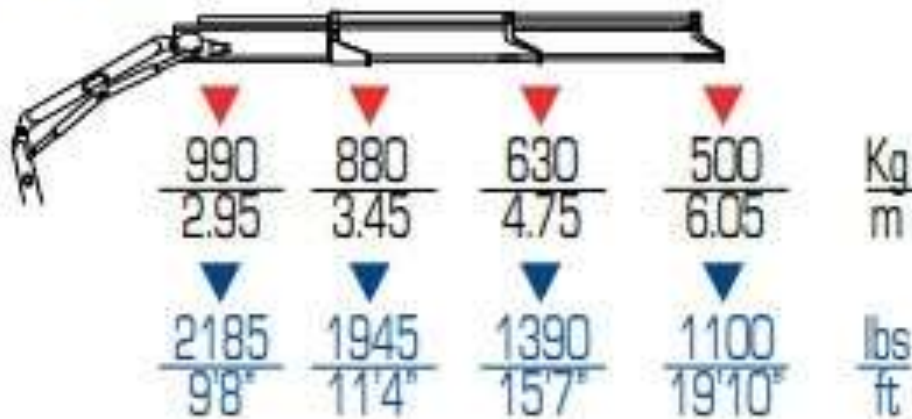

3923 Р

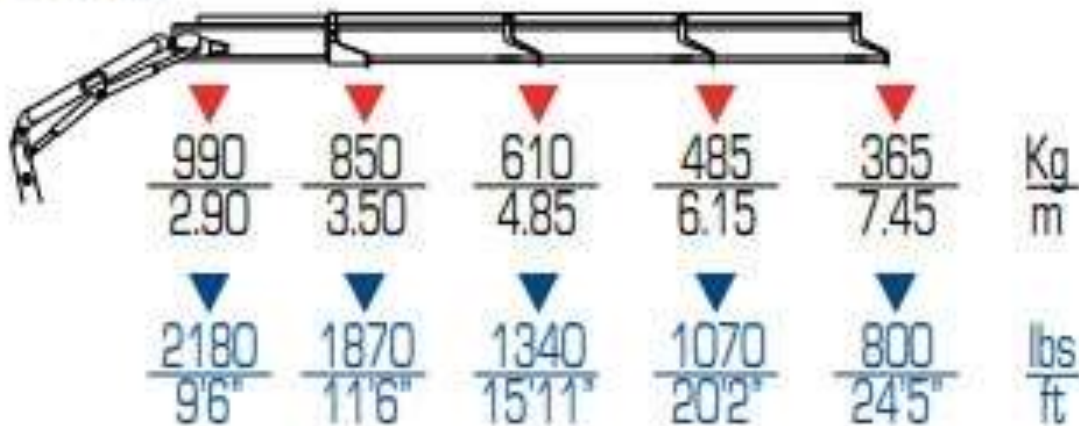

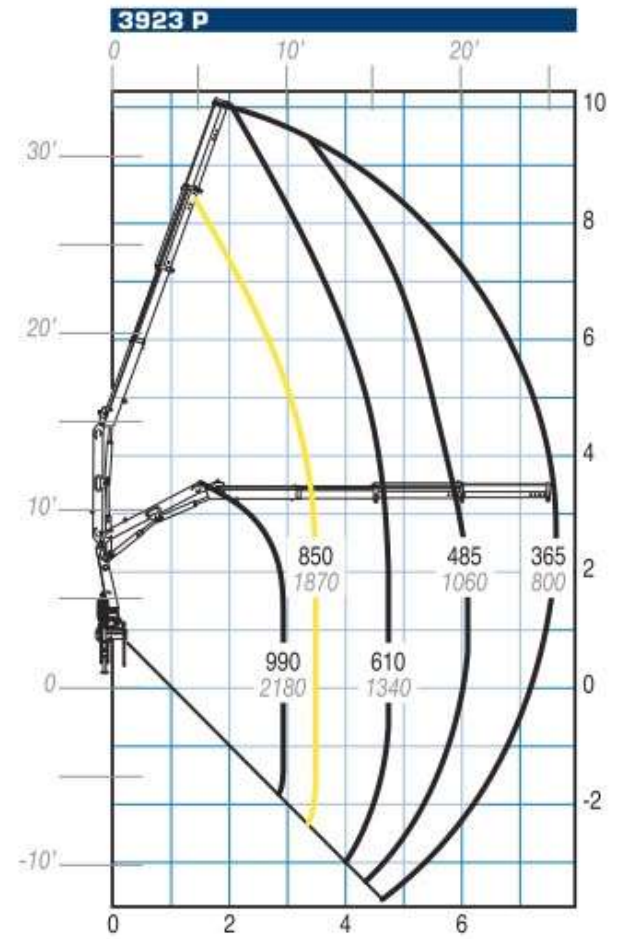
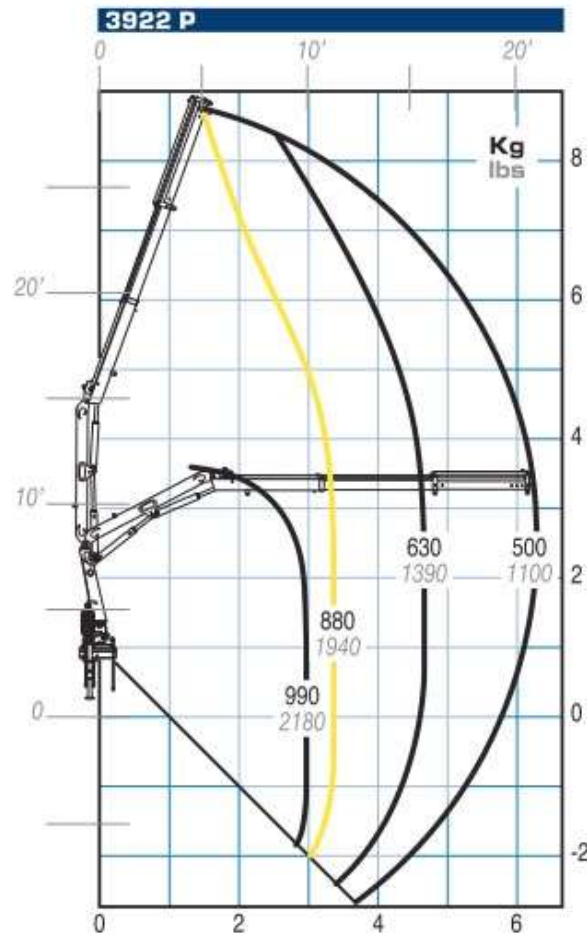
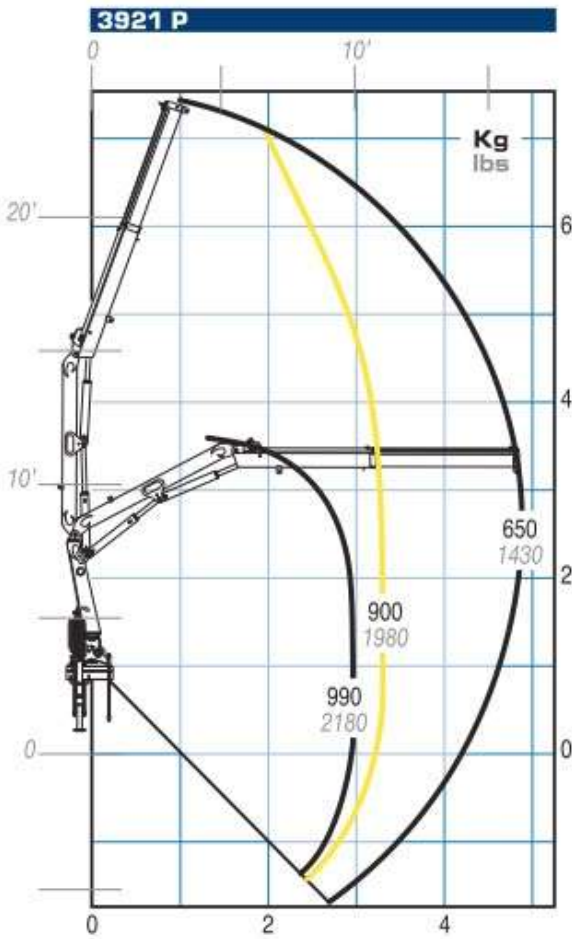

Контактний телефон:
+38(097) 746-67-04
+38(099) 632-13-31
+38(044) 232-02-98

Адреса: Україна, 04060, м. Київ,
вул. Ризька, буд. 73-г, офіс 7
E-mail: tovkst@gmail.com
Website: kievspecteh.com

Код ЄДРПОУ 42623361.
IBAN UA573282090000026003000003717
в АТ «АБ «Південний».

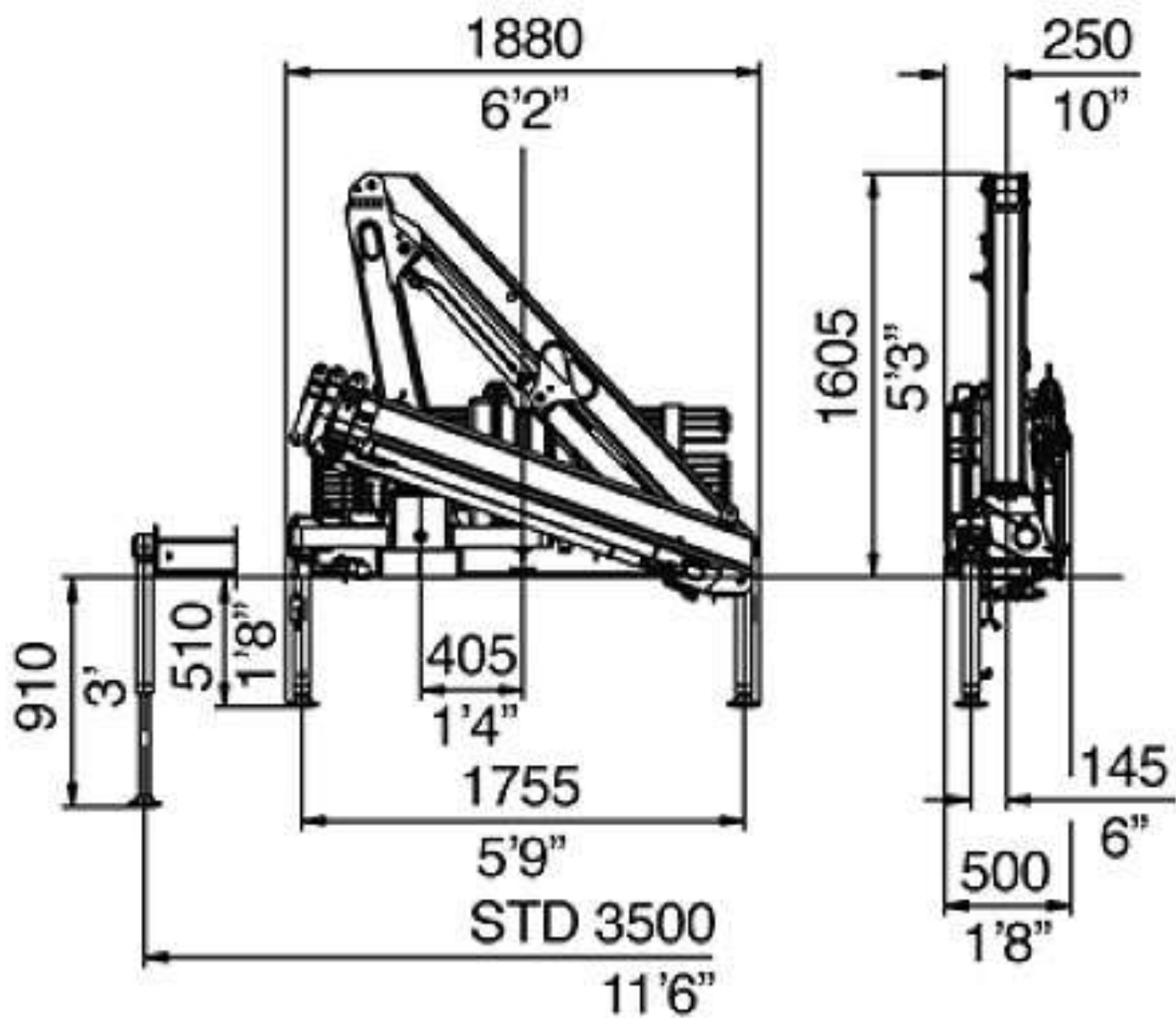

Контактний телефон:
+38(097) 746-67-04
+38(099) 632-13-31
+38(044) 232-02-98

Адреса: Україна, 04060, м. Київ,
вул. Ризька, буд. 73-г, офіс 7
E-mail: tovkst@gmail.com
Website: kievspecteh.com

Код ЄДРПОУ 42623361.
IBAN UA573282090000026003000003717
в АТ «АБ «Південний».

Особливості крана-маніпулятора РМ 3.9 Р Classic Plus

1. Компактні розміри та універсальність

Кран розроблений так, щоб забезпечити високу маневреність навіть в обмежених просторах. Завдяки компактним габаритам та невеликій вазі, цей маніпулятор легко встановлюється на вантажівки з масою від 3,5 до 7,5 тонн. Це дозволяє використовувати його в міських умовах, де місце для маневру обмежене — на вузьких вулицях, дворах або будівельних майданчиках з обмеженим простором.

2. Вантажопідйомність та максимальний виліт стріли

Кран може піднімати вантажі до 990 кг на мінімальному вильоті, що робить його потужним інструментом для середніх за розмірами завдань. Завдяки максимальному горизонтальному вильоту 7,45 метра він здатний виконувати вантажно-розвантажувальні операції на значних відстанях, що додає гнучкості при роботі в умовах обмеженого простору.

3. Гнучкість стріли з можливістю вибору секцій

РМ 3.9 Р Classic Plus оснащується дво- або трисекційною стрілою. Це дозволяє адаптувати її до конкретних умов роботи. Трисекційна стріла дає змогу досягати більших висот і вилітів, тоді як двосекційна може бути оптимальнішою для компактних робіт, де не потрібно великих діапазонів.

4. Кут повороту на 360°

Однією з найбільш значущих особливостей є можливість повороту на 360 градусів, що забезпечує неймовірну маневреність. Оператор може здійснювати точні маніпуляції з вантажами, навіть у важкодоступних місцях. Це робить кран надзвичайно ефективним для роботи в обмежених просторах і на майданчиках з великою кількістю перешкод.

5. Економічність та ефективність

Завдяки невеликій вазі і оптимізованій конструкції, кран не створює надмірного навантаження на шасі вантажівки. Це знижує витрати пального і підвищує економічність в експлуатації. Крім того, така конструкція дозволяє використовувати менші транспортні засоби, що забезпечує додаткову економію коштів на транспортуванні.

6. Простота управління та обслуговування

Інтуїтивно зрозуміла система управління дозволяє оператору швидко освоїти основи роботи з краном. Система контролю навантаження автоматично регулює підйом і не дає перевантажити механізм.

Легке обслуговування та доступність запасних частин гарантують довговічність і мінімізацію простоїв.

7. Безпека в експлуатації

PM 3.9 P Classic Plus оснащений усіма необхідними системами для забезпечення безпеки оператора і запобігання аварійним ситуаціям. Крім системи контролю навантаження, в конструкції передбачено посилене кріплення, що гарантує стабільність і надійність роботи в різних умовах.

Опис крана-маніпулятора РМ 3.9 Р Classic Plus

Кран-маніпулятор РМ 3.9 Р Classic Plus — це сучасна модель, яка поєднує в собі компактність, продуктивність та універсальність. Вона розроблена спеціально для встановлення на шасі вантажівок масою від 3,5 до 7,5 тонн, що робить її ідеальним рішенням для виконання вантажно-розвантажувальних операцій в умовах обмеженого простору. Ця модель відповідає високим стандартам якості та забезпечує максимальну ефективність при роботі на будівельних майданчиках, у сільському господарстві чи у сфері логістики.

Однією з головних переваг РМ 3.9 Р Classic Plus є її максимальний вантажний момент у 3,1 тонно-метра. Завдяки цьому кран здатний піднімати вантажі масою до 990 кг на мінімальному вильоті стріли. Максимальний горизонтальний виліт стріли становить 7,45 метра, що дозволяє виконувати завдання на значній відстані від базового транспортного засобу. Модель може оснащуватися дво- або трисекційною стрілою, що забезпечує гнучкість у виборі конфігурації залежно від потреб користувача. Кран обладнаний поворотним механізмом з кутом обертання 360°, що значно розширює його функціональні можливості. Така особливість дозволяє оператору виконувати точні маніпуляції навіть у складних умовах. Водночас маса крано-маніпуляторної установки варіюється від 425 до 480 кг залежно від обраної конфігурації, що зменшує навантаження на шасі автомобіля та сприяє економії пального.

Модель РМ 3.9 Р Classic Plus відрізняється простотою в управлінні та обслуговуванні. Інтуїтивно зрозуміла система контролю робить її зручною навіть для операторів із мінімальним досвідом. Конструкція крана виконана з високоякісних матеріалів, що забезпечує довговічність і стійкість до інтенсивного використання. Завдяки своїм компактним габаритам і невеликій вазі, цей кран ідеально підходить для роботи у вузьких просторах, наприклад, на міських вулицях або у дворах. Особливістю цієї моделі є її економічність. Вона дозволяє значно скоротити витрати при виконанні вантажно-розвантажувальних робіт, особливо на невеликих будівельних об'єктах чи дачних ділянках. Універсальність установки робить її ідеальною як для приватного використання, так і для бізнесу, що потребує ефективного обладнання для транспортування та монтажу.

РМ 3.9 Р Classic Plus — це поєднання сучасних технологій, надійності та продуктивності. Вона забезпечує високу ефективність роботи, підвищує рівень безпеки та знижує витрати, залишаючись доступною для широкого кола споживачів.

Додаткові фото крана-маніпулятора РМ 3.9 Р Classic Plus



Контактний телефон:
+38(097) 746-67-04
+38(099) 632-13-31
+38(044) 232-02-98

Адреса: Україна, 04060, м. Київ,
вул. Ризька, буд. 73-г, офіс 7
E-mail: tovkst@gmail.com
Website: kievspecteh.com

Код ЄДРПОУ 42623361.
IBAN UA573282090000026003000003717
в АТ «АБ «Південний».



Контактний телефон:
+38(097) 746-67-04
+38(099) 632-13-31
+38(044) 232-02-98

Адреса: Україна, 04060, м. Київ,
вул. Ризька, буд. 73-г, офіс 7
E-mail: tovkst@gmail.com
Website: kievspecteh.com

Код ЄДРПОУ 42623361.
IBAN UA573282090000026003000003717
в АТ «АБ «Південний».



Контактний телефон:
+38(097) 746-67-04
+38(099) 632-13-31
+38(044) 232-02-98

Адреса: Україна, 04060, м. Київ,
вул. Ризька, буд. 73-г, офіс 7
E-mail: tovkst@gmail.com
Website: kievspecteh.com

Код ЄДРПОУ 42623361.
IBAN UA573282090000026003000003717
в АТ «АБ «Південний».



Контактний телефон:
+38(097) 746-67-04
+38(099) 632-13-31
+38(044) 232-02-98

Адреса: Україна, 04060, м. Київ,
вул. Ризька, буд. 73-г, офіс 7
E-mail: tovkst@gmail.com
Website: kievspecteh.com

Код ЄДРПОУ 42623361.
IBAN UA573282090000026003000003717
в АТ «АБ «Південний».



Контактний телефон:
+38(097) 746-67-04
+38(099) 632-13-31
+38(044) 232-02-98

Адреса: Україна, 04060, м. Київ,
вул. Ризька, буд. 73-г, офіс 7
E-mail: tovkst@gmail.com
Website: kievspecteh.com

Код ЄДРПОУ 42623361.
IBAN UA573282090000026003000003717
в АТ «АБ «Південний».

Технічні характеристики крана-маніпулятора РМ 3.9 Р Classic Plus

Характеристика	Значення
Максимальний вантажний момент	3,1 тм
Максимальна вантажопідйомність	990 кг (на мінімальному вильоті)
Максимальний горизонтальний виліт стріли	7,45 м
Кількість секцій стріли	2 або 3
Кут повороту	360°
Маса крано-маніпуляторної установки	425-480 кг (залежно від конфігурації)
Тип шасі	Вантажівки масою від 3,5 до 7,5 тонн

НАШІ КЛІЄНТИ



Агроіндустріальний
Холдинг МХП



Onuf group



McDonald's



Ikea



Sandora



Кондитерська
фабрика «Рошен»



Збройні сили
України



Служба безпеки
України



Генеральна
прокуратура
України



Управління
державної охорони
України



Національна
гвардія України



ТОВ «Метінвест
холдинг»



Національна
гвардія України



ПриватБанк
АТ «ПАТ Приват
банк»



Окко



Укрнафта



Києво-Печерська
Лавра



Епіцентр



FOZZY



МегаМаркет



АТБ



Галичина



Карпатська
Джерельна



КМДА



Київпастрас



ASMAP



Київмедспетрас



RUDOMAIN



ЕРІДОН ТЕХ

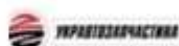

ТОВ
Укравтозапчастина



Автоцентр KIA
Корея Моторс



Телеканал СТБ



Посольство
Швейцарії в Україні



Посольство Швеції



Duckerhoff



КУК



Київський
політехнічний
інститут ім.
Сікорського



ХНЗУ ім. Кузеця



Національний інститут
ССХІ ім. М. М. АМОСОВА



Інститут
Гідромеханіки



Інститут Освітньої
Аналітики

Контактний телефон:
+38(097) 746-67-04
+38(099) 632-13-31
+38(044) 232-02-98

Адреса: Україна, 04060, м. Київ,
вул. Ризька, буд. 73-г, офіс 7
E-mail: tovkst@gmail.com
Website: kievspecteh.com

Код ЄДРПОУ 42623361.
IBAN UA573282090000026003000003717
в АТ «АБ «Південний».