

Кран-маніпулятор РМ 9 Classic

Стан: Новий

Вантажопідйомність: 9 т.

Максимальна довжина стріли: 14 м.

Опис : Кран-маніпулятор РМ 9 Classic – це потужне та універсальне обладнання, яке поєднує в собі високу продуктивність, надійність і технологічну досконалість. Максимальний вантажний момент становить 8,8 тм., а його вантажопідйомність (на мінімальному вильоті) до 4 380 кг. горизонтальний виліт стріли 13,85 м., а вертикальний виліт 11,6 м. кут повороту 400°.



Контактний телефон:
+38(097) 746-67-04
+38(099) 632-13-31
+38(044) 232-02-98

Адреса: Україна, 04060, м. Київ,
вул. Ризька, буд. 73-г, офіс 7
E-mail: tovkst@gmail.com
Website: kievspecteh.com

Код ЄДРПОУ 42623361.
IBAN UA573282090000026003000003717
в АТ «АБ «Південний».

Креслення крана-маніпулятора РМ 9 Classic

9021

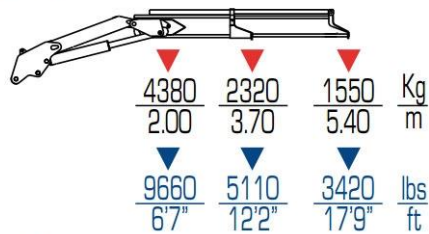

9022

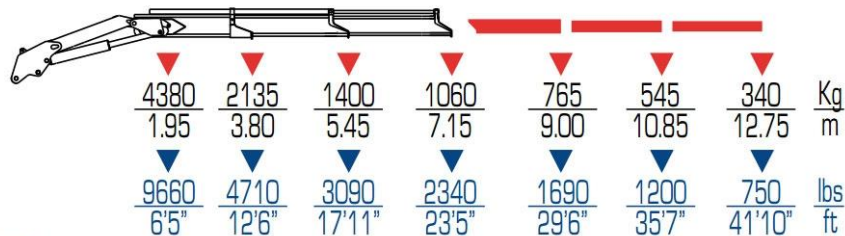

9023

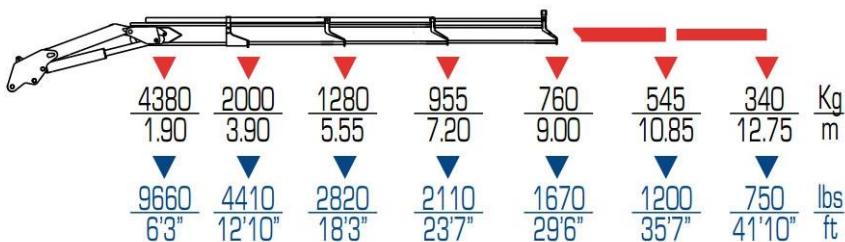

9024

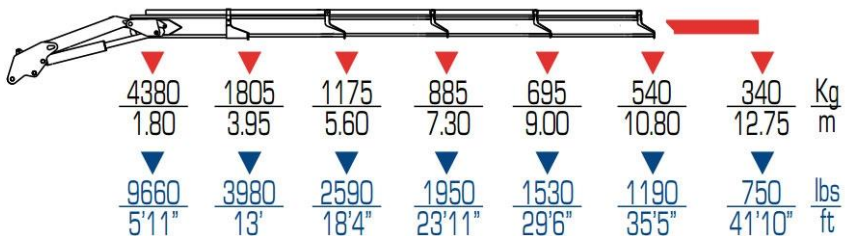

9022+J11

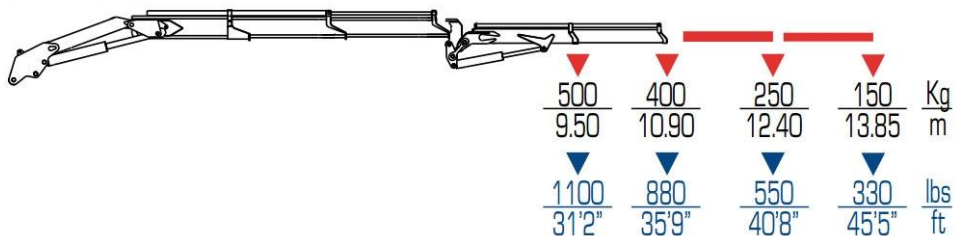

9022+J12

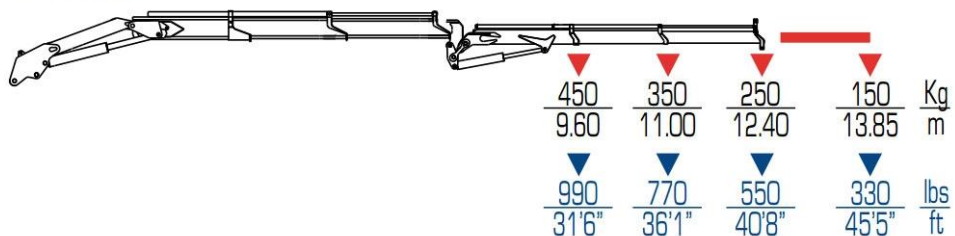

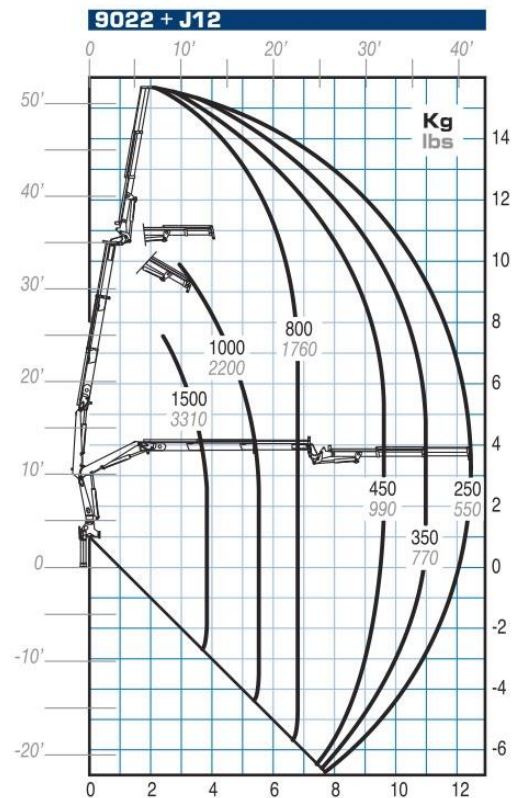
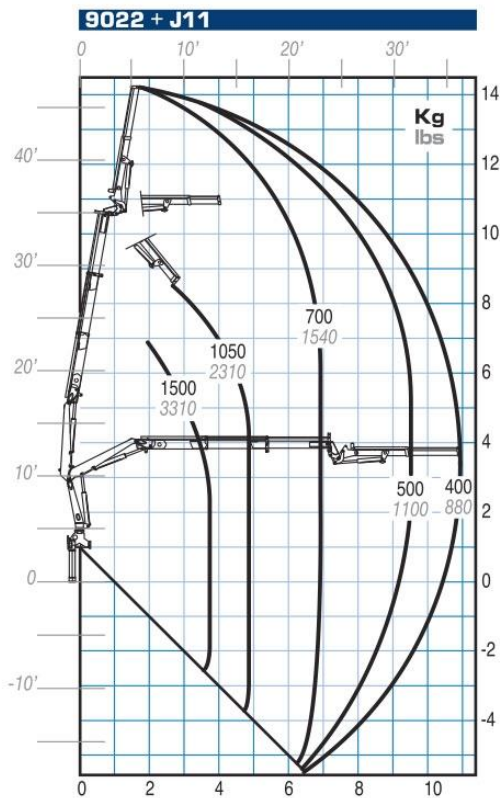
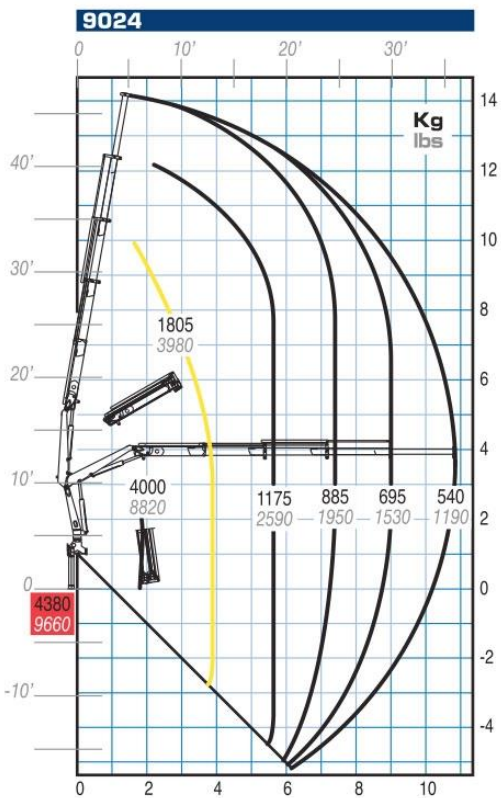
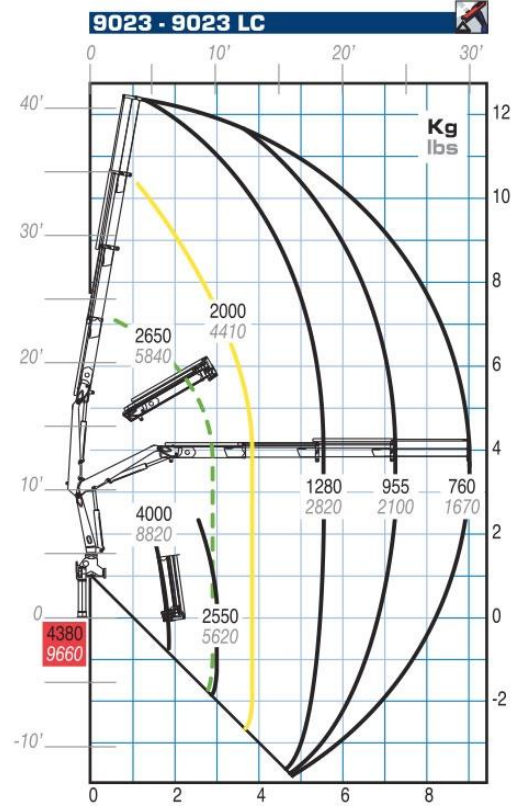
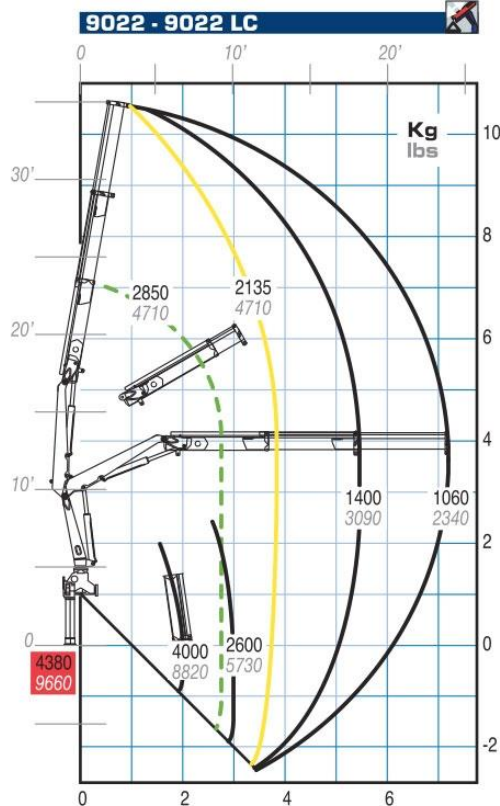
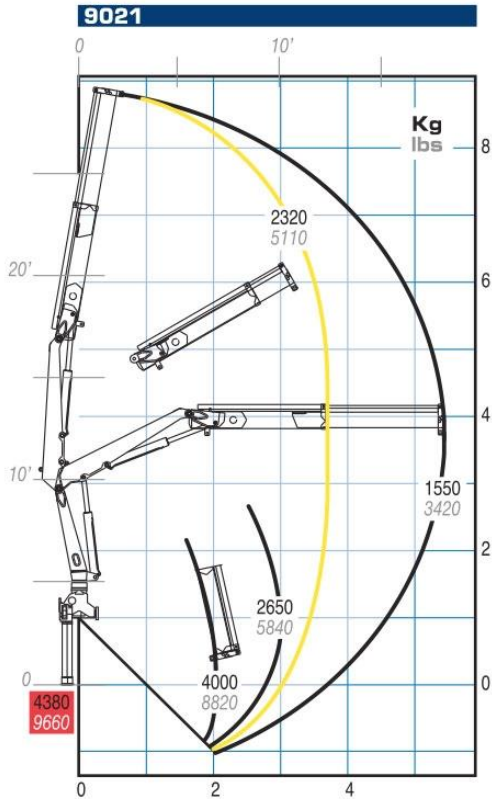

Контактний телефон:
+38(097) 746-67-04
+38(099) 632-13-31
+38(044) 232-02-98

Адреса: Україна, 04060, м. Київ,
 вул. Ризька, буд. 73-г, офіс 7
 E-mail: tovkst@gmail.com
 Website: kievspecteh.com

Код ЄДРПОУ 42623361.
 IBAN UA573282090000026003000003717
 в АТ «АБ «Південний».

mm
ft

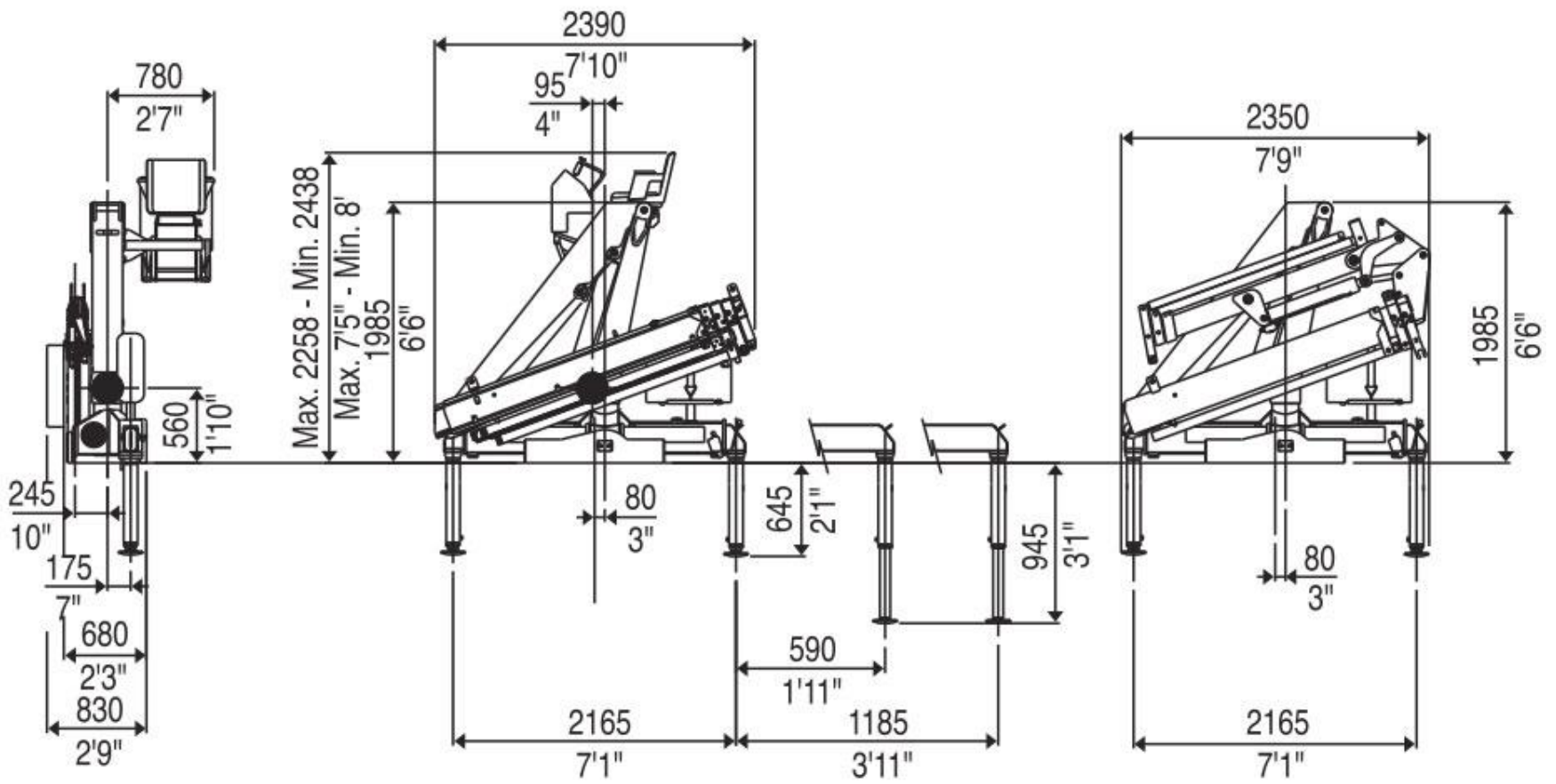

Контактний телефон:
+38(097) 746-67-04
+38(099) 632-13-31
+38(044) 232-02-98

Адреса: Україна, 04060, м. Київ,
вул. Ризька, буд. 73-г, офіс 7
E-mail: tovkst@gmail.com
Website: kievspecteh.com

Код ЄДРПОУ 42623361.
IBAN UA573282090000026003000003717
в АТ «АБ «Південний».

Особливості крана-маніпулятора PM 9 Classic

- 1. Висока вантажопідйомність.** Кран здатний піднімати вантажі до 4 380 кг на мінімальному вильоті, що дозволяє працювати з важкими вантажами і ефективно виконувати різні операції.
- 2. Максимальний вантажний момент 8,8 тм.** Це дає змогу піднімати вантажі на різних відстанях та з різними кутами нахилу, що робить маніпулятор універсальним у використанні.
- 3. Великий горизонтальний виліт.** Стріла PM 9 Classic дозволяє здійснювати горизонтальний виліт до 13,85 м, що дає змогу працювати на великих відстанях від бази.
- 4. Телескопічна стріла.** Кран оснащений телескопічною стрілою з 1 до 6 секцій, що дозволяє гнучко налаштовувати довжину вильоту в залежності від потреб операції.
- 5. Кут повороту 400°.** Це забезпечує високу маневреність, дозволяючи працювати в обмежених просторах і легко виконувати операції з вантажами в різних напрямках.
- 6. Система обмеження ваги.** Для підвищення безпеки, кран оснащений системою, яка обмежує перевантаження, попереджаючи про можливе перевищення максимальної ваги вантажу.
- 7. Міцна та стабільна конструкція.** Маніпулятор має низьку власну вагу від 1 060 до 1 545 кг, що допомагає зберігати стабільність базового транспортного засобу, не перевантажуючи його.
- 8. Універсальність монтажу.** Кран може бути встановлений на різні типи середньотоннажних транспортних засобів, таких як самоскиди, бортові автомобілі, що робить його надзвичайно універсальним для різноманітних завдань.
- 9. Аутригери для стабільності.** Стандартні аутригери забезпечують стійкість крана під час роботи, що дозволяє проводити операції навіть на нерівних або складних поверхнях.
- 10. Легкість в управлінні.** Інтуїтивно зрозумілий інтерфейс керування дозволяє оператору швидко освоїти роботу з маніпулятором, що є важливим для ефективної та безпечної експлуатації.

Опис крана-маніпулятора РМ 9 Classic

Кран-маніпулятор РМ 9 Classic – це потужне та універсальне обладнання, яке поєднує в собі високу продуктивність, надійність і технологічну досконалість. Ця модель була розроблена для виконання вантажно-розвантажувальних робіт, монтажу та транспортування вантажів на середньотоннажних автомобілях. РМ 9 Classic відрізняється значною вантажопідйомністю і можливістю працювати з вантажами різних габаритів у складних умовах. Основною перевагою цього маніпулятора є його максимальний вантажний момент, який досягає 8,8 тонно-метрів, що дозволяє ефективно піднімати важкі вантажі, не залежно від кута нахилу чи відстані від бази. Маніпулятор здатний піднімати вантажі вагою до 4 380 кг на мінімальному вильоті стріли, що робить його відмінним вибором для виконання різноманітних завдань у будівництві, на складах і в логістичних операціях. Максимальний горизонтальний виліт стріли до 13,85 м дозволяє працювати з вантажами на великих відстанях, що забезпечує більшу зону покриття під час роботи з важкими або великими вантажами. Телескопічна стріла може складатися з 1 до 6 секцій, що дає можливість адаптувати кран під конкретні умови робіт.

Ще однією важливою характеристикою РМ 9 Classic є його маневреність. Кран має кут повороту 400°, що дозволяє йому виконувати операції в будь-якому напрямку, знижуючи кількість необхідних переміщень і підвищуючи ефективність. Це особливо важливо в обмежених просторах, таких як міські будівельні майданчики чи склади з вузькими проходами. Власна вага крана складає від 1 060 до 1 545 кг, що є оптимальним для середньотоннажних автомобілів, адже така вага не знижує їх маневреність і не створює додаткового навантаження на двигун, зберігаючи при цьому стабільність та надійність самого маніпулятора.

Для забезпечення стабільності під час роботи, кран оснащений стандартними аутригерами, які дозволяють надійно фіксувати його на робочій поверхні, навіть на нерівних або складних ділянках. Вони гарантують необхідний рівень безпеки при виконанні операцій з важкими вантажами. Установка маніпулятора на різні типи середньотоннажних транспортних засобів дозволяє збільшити універсальність використання цього обладнання. Незалежно від того, чи це самоскид, бортовий автомобіль чи інший вид транспорту, РМ 9 Classic легко адаптується під конкретні умови. Завдяки сучасним технологіям безпеки, ця модель також оснащена системою обмеження ваги, яка попереджає перевантаження і тим самим забезпечує безпечну роботу з вантажами.

Це дозволяє знизити ризик пошкодження як самого маніпулятора, так і навколишнього обладнання. Інтуїтивно зрозумілий інтерфейс управління дозволяє навіть недосвідченим операторам швидко освоїти кран, що робить його ідеальним вибором для різних підприємств, які потребують надійного та простого в експлуатації обладнання для щоденних робіт.

Загалом, кран-маніпулятор РМ 9 Classic поєднує в собі всі необхідні характеристики для виконання широкого спектру завдань, від будівельних робіт до транспортування великих вантажів на складних ділянках. Його надійність, універсальність і потужність роблять його незамінним помічником на підприємствах і в логістичних компаніях, де потрібно швидко і безпечно виконувати важкі вантажно-розвантажувальні операції.

Додаткові фото крана-маніпулятора РМ 9 Classic



Контактний телефон:
+38(097) 746-67-04
+38(099) 632-13-31
+38(044) 232-02-98

Адреса: Україна, 04060, м. Київ,
вул. Ризька, буд. 73-г, офіс 7
E-mail: tovkst@gmail.com
Website: kievspecteh.com

Код ЄДРПОУ 42623361.
IBAN UA573282090000026003000003717
в АТ «АБ «Південний».



Контактний телефон:
+38(097) 746-67-04
+38(099) 632-13-31
+38(044) 232-02-98

Адреса: Україна, 04060, м. Київ,
вул. Ризька, буд. 73-г, офіс 7
E-mail: tovkst@gmail.com
Website: kievspecteh.com

Код ЄДРПОУ 42623361.
IBAN UA573282090000026003000003717
в АТ «АБ «Південний».



Контактний телефон:
+38(097) 746-67-04
+38(099) 632-13-31
+38(044) 232-02-98

Адреса: Україна, 04060, м. Київ,
вул. Ризька, буд. 73-г, офіс 7
E-mail: tovkst@gmail.com
Website: kievspecteh.com

Код ЄДРПОУ 42623361.
IBAN UA573282090000026003000003717
в АТ «АБ «Південний».



Контактний телефон:
+38(097) 746-67-04
+38(099) 632-13-31
+38(044) 232-02-98

Адреса: Україна, 04060, м. Київ,
вул. Ризька, буд. 73-г, офіс 7
E-mail: tovkst@gmail.com
Website: kievspecteh.com

Код ЄДРПОУ 42623361.
IBAN UA573282090000026003000003717
в АТ «АБ «Південний».

Технічні характеристики крана-маніпулятора РМ 9 Classic

Параметр	Значення
Максимальний вантажний момент	8,8 тм.
Максимальна вантажопідйомність (на мінімальному вильоті)	4 380 кг.
Максимальний горизонтальний виліт стріли	13,85 м.
Максимальний вертикальний виліт стріли	11,6 м.
Кількість секцій стріли	1–6 секцій
Кут повороту	400°
Власна вага установки	1 060–1 545 кг.
Кількість аутригерів	2 стандартні
Система обмеження ваги	Так
Універсальність монтажу	Підходить для середньотоннажних транспортних засобів

НАШІ КЛІЄНТИ



Агроіндустріальний
Холдінг МХП



Onur group



McDonald's



Ikea



Sandora



Кондитерська
фабрика «Рошен»



Збройні сили
України



Служба безпеки
України



Генеральна
прокуратура
України



Управління
державної охорони
України



Національна
гвардія України



ТОВ «Метінвест
холдінг»



Національна
гвардія України



ПриватБанк
АТ «ПАТ Приват
банк»



Окко



Укрнафта



Києво-Печерська
Лавра



Епіцентр



FOZZY



MegaMarket



АТБ



Галичина



Карпатська
Джерельна



КМДА



Київпастрас



ASMAP



Київмедспецтранс



RUDOMAIN



ЕРІДОН ТЕХ

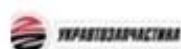

ТОВ
Укравтозапчастина



Автоцентр KIA
Корея Моторс



Телеканал СТБ



Посольство
Швейцарії в Україні



Посольство Швеції



Duckerhoff



КУК



Київський
політехнічний
інститут ім.
Сікорського



ХНЗУ ім. Кузевиці



Національний інститут
ССХІ ім. М. М. АМОСОВА



Інститут
Гідромеханіки



Інститут Освітньої
Аналітики

Контактний телефон:
+38(097) 746-67-04
+38(099) 632-13-31
+38(044) 232-02-98

Адреса: Україна, 04060, м. Київ,
вул. Ризька, буд. 73-г, офіс 7
E-mail: tovkst@gmail.com
Website: kievspecteh.com

Код ЄДРПОУ 42623361.
IBAN UA573282090000026003000003717
в АТ «АБ «Південний».