

Кран-маніпулятор РМ 6.5 Р Classic Plus

Стан: Новий

Вантажопідйомність: 5,5 т.

Максимальна довжина стріли: 11,8 м.

Опис : Кран-маніпулятор РМ 6.5 Р Classic Plus — це високоефективне вантажопідйомне обладнання, розроблене для монтажу на шасі вантажних автомобілів вантажопідйомністю від 6,5 до 10 тонн. Максимальний горизонтальний виліт до 10,8 м. вантажний момент цієї моделі становить 5,5 тм. що дозволяє піднімати вантажі масою до 2 800 кг. Кут обертання 390°.



Контактний телефон:
+38(097) 746-67-04
+38(099) 632-13-31
+38(044) 232-02-98

Адреса: Україна, 04060, м. Київ,
вул. Ризька, буд. 73-г, офіс 7
E-mail: tovkst@gmail.com
Website: kievspecteh.com

Код ЄДРПОУ 42623361.
IBAN UA573282090000026003000003717
в АТ «АБ «Південний».

Креслення крана-маніпулятора РМ 6.5 Р Classic Plus

6521 Р

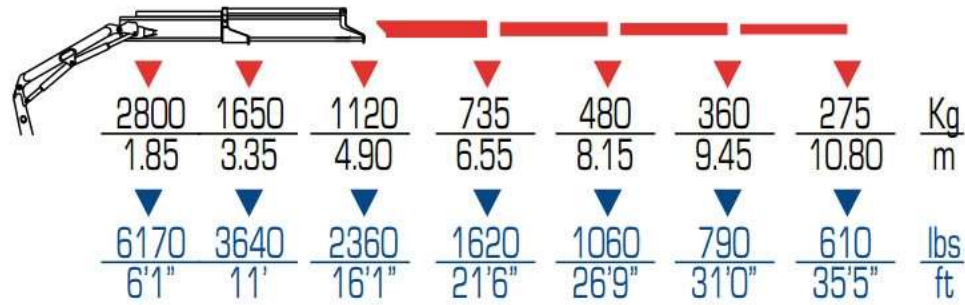

6522 Р

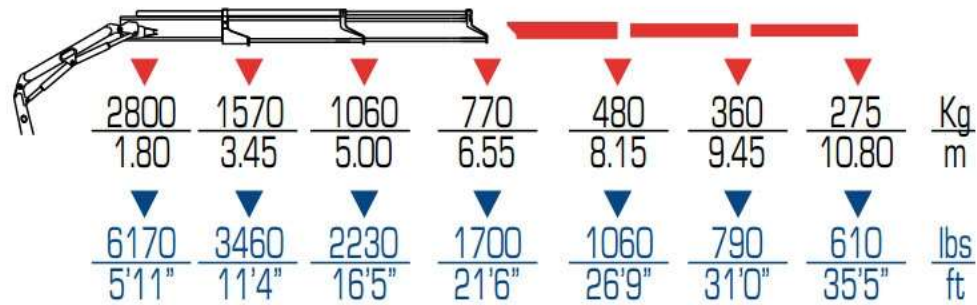

6523 Р

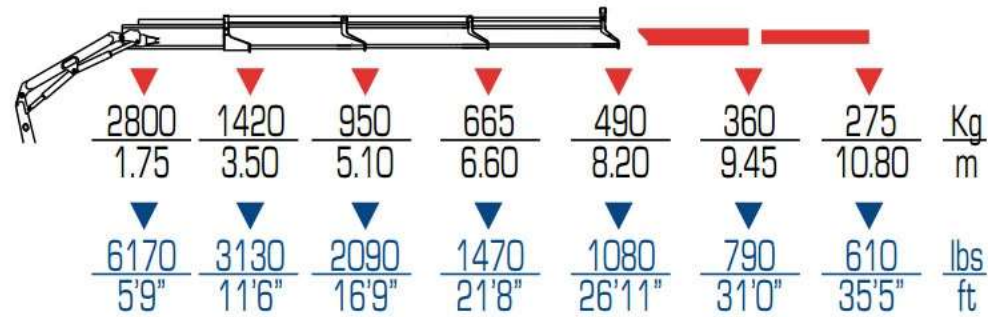

6524 Р

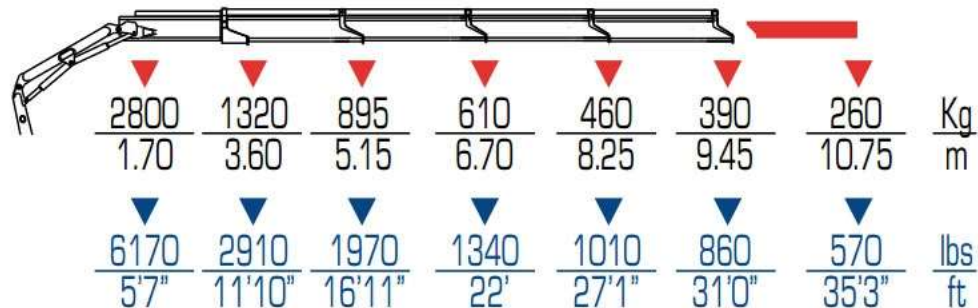

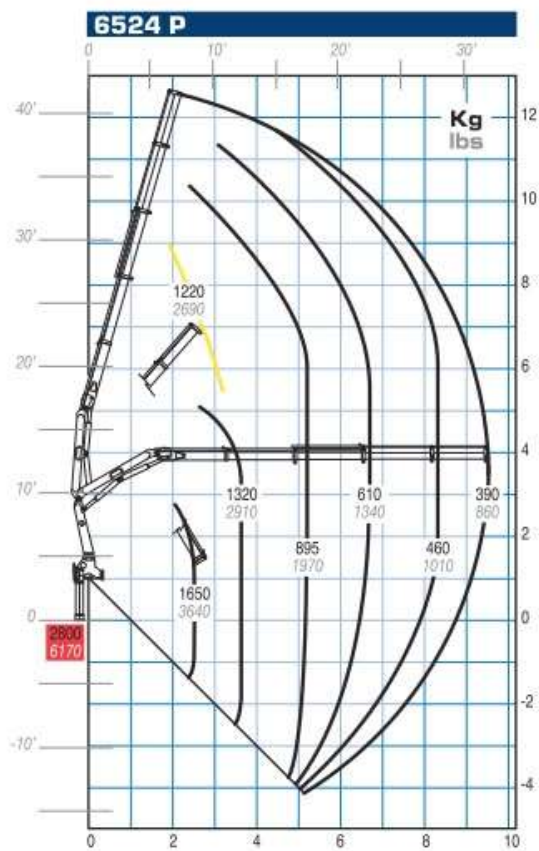
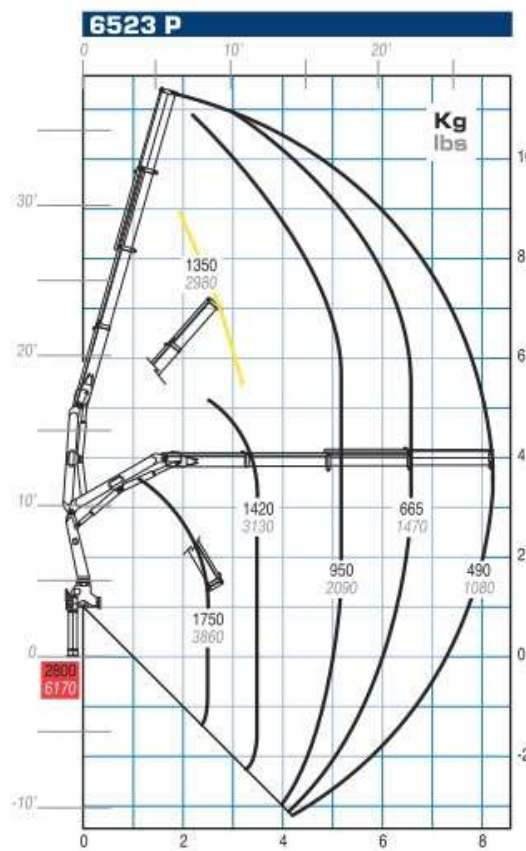
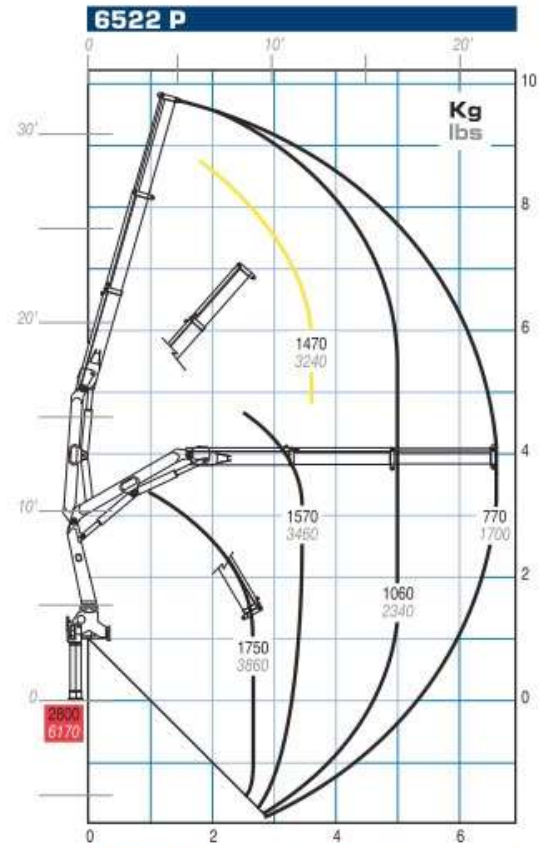
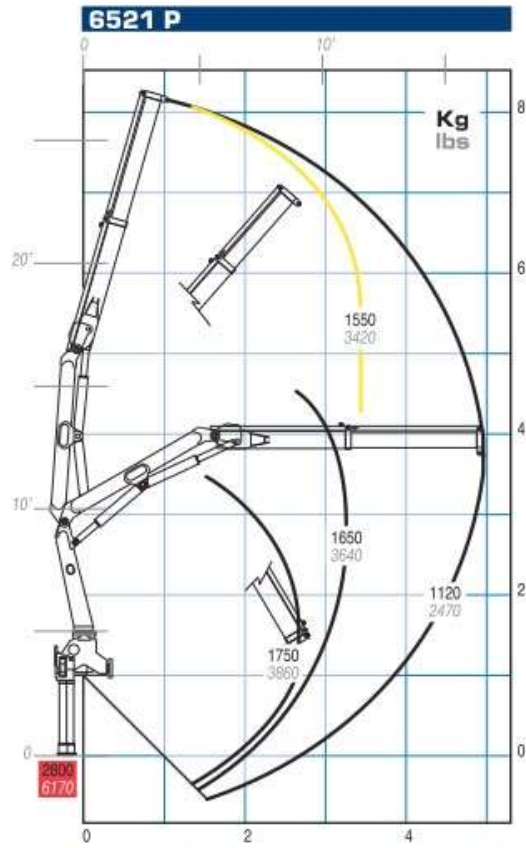

Контактний телефон:
+38(097) 746-67-04
+38(099) 632-13-31
+38(044) 232-02-98

Адреса: Україна, 04060, м. Київ,
вул. Ризька, буд. 73-г, офіс 7
E-mail: tovkst@gmail.com
Website: kievspecteh.com

Код ЄДРПОУ 42623361.
IBAN UA573282090000026003000003717
в АТ «АБ «Південний».

mm
ft

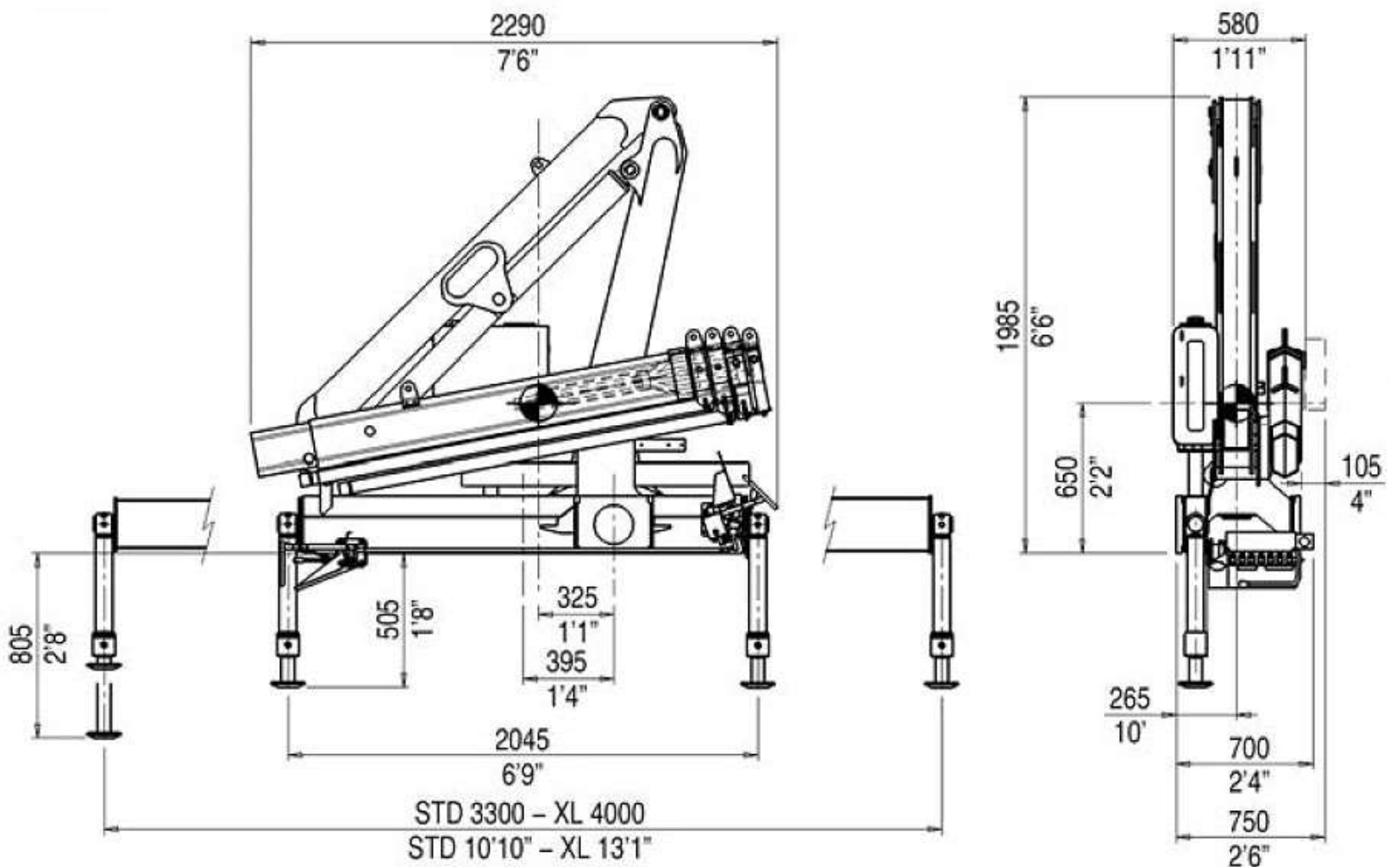

Контактний телефон:
+38(097) 746-67-04
+38(099) 632-13-31
+38(044) 232-02-98

Адреса: Україна, 04060, м. Київ,
вул. Ризька, буд. 73-г, офіс 7
E-mail: tovkst@gmail.com
Website: kievspecteh.com

Код ЄДРПОУ 42623361.
IBAN UA573282090000026003000003717
в АТ «АБ «Південний».

Особливості крана-маніпулятора PM 6.5 P Classic Plus

- 1. Потужність та продуктивність.** Завдяки максимальному вантажному моменту в 5,5 тонно-метра та вантажопідйомності до 2 800 кг, цей маніпулятор ефективно справляється з великими вантажами, забезпечуючи стабільну роботу навіть у найскладніших умовах.
- 2. Гнучкість у роботі.** Обладнаний шарнірно-зчленованою стрілою з кількістю секцій від однієї до чотирьох, кран забезпечує горизонтальний виліт до 10,8 метрів, що дозволяє працювати з вантажами на значній відстані.
- 3. Маневровість.** Завдяки куту обертання стріли в 390°, маніпулятор може виконувати точні маніпуляції навіть в умовах обмеженого простору, наприклад, у міській забудові або на промислових об'єктах.
- 4. Легкість інтеграції.** Компактна конструкція та вага установки (від 740 до 880 кг) дозволяють легко встановлювати кран на вантажні шасі з вантажопідйомністю від 6,5 до 10 тонн, зберігаючи високу корисну вантажопідйомність автомобіля.
- 5. Безпека та довговічність.** Наявність системи обмеження навантаження гарантує захист від перевантажень, продовжуючи термін служби обладнання та знижуючи ризики для оператора.
- 6. Якість та надійність.** Використання високоякісних матеріалів та спеціального антикорозійного покриття робить маніпулятор стійким до зносу та несприятливих погодних умов, забезпечуючи тривалий термін експлуатації.
- 7. Простота управління.** Зручна ручна система управління дозволяє оператору швидко адаптуватися до роботи та виконувати точні маневри без складнощів.

Опис крана-маніпулятора РМ 6.5 Р Classic Plus

Кран-маніпулятор **РМ 6.5 Р Classic Plus** — це високоефективне вантажопідйомне обладнання, розроблене для монтажу на шасі вантажних автомобілів вантажопідйомністю від 6,5 до 10 тонн. Ця модель поєднує в собі потужність, надійність та універсальність, що робить її ідеальним вибором для виконання різноманітних вантажно-розвантажувальних робіт у будівництві, логістиці та інших галузях.

РМ 6.5 Р Classic Plus оснащений шарнірно-зчленованою стрілою, яка може мати від однієї до чотирьох секцій, забезпечуючи максимальний горизонтальний виліт до 10,8 метрів. Це дозволяє оператору виконувати завдання на значній відстані від базового автомобіля, що особливо корисно в умовах обмеженого простору або при роботі з важкодоступними об'єктами.

Максимальний вантажний момент цієї моделі становить 5,5 тонно-метра, що дозволяє піднімати вантажі масою до 2 800 кг на мінімальному вильоті стріли. Кут обертання крана складає 390°, що забезпечує високу маневровість та гнучкість у роботі. Вага крано-маніпуляторної установки варіюється від 740 до 880 кг залежно від кількості секцій стріли, що дозволяє зберегти корисну вантажопідйомність базового шасі. Однією з ключових особливостей **РМ 6.5 Р Classic Plus** є наявність електронної системи обмеження ваги, що піднімається. Ця система підвищує рівень безпеки оператора, запобігаючи перевантаженню крана та забезпечуючи довговічність обладнання. Крім того, крани-маніпулятори РМ відомі своєю універсальністю та простотою в установці, що дозволяє швидко інтегрувати їх на різні типи транспортних засобів, включаючи бортові автомобілі та самоскиди.

Завдяки поєднанню високої вантажопідйомності, значного вильоту стріли та сучасних систем безпеки, **РМ 6.5 Р Classic Plus** є оптимальним вибором для професіоналів, які шукають надійне та ефективне рішення для щоденних вантажно-розвантажувальних операцій.

Додаткові фото крана-маніпулятора РМ 6.5 Р Classic Plus



Контактний телефон:
+38(097) 746-67-04
+38(099) 632-13-31
+38(044) 232-02-98

Адреса: Україна, 04060, м. Київ,
вул. Ризька, буд. 73-г, офіс 7
E-mail: tovkst@gmail.com
Website: kievspecteh.com

Код ЄДРПОУ 42623361.
IBAN UA573282090000026003000003717
в АТ «АБ «Південний».



Контактний телефон:
+38(097) 746-67-04
+38(099) 632-13-31
+38(044) 232-02-98

Адреса: Україна, 04060, м. Київ,
вул. Ризька, буд. 73-г, офіс 7
E-mail: tovkst@gmail.com
Website: kievspecteh.com

Код ЄДРПОУ 42623361.
IBAN UA573282090000026003000003717
в АТ «АБ «Південний».

Технічні характеристики крана-маніпулятора РМ 6.5 Р Classic Plus

Характеристика	Значення
Максимальний вантажний момент	5,5 тм.
Максимальна вантажопідйомність	2 800 кг.
Кількість секцій стріли	1–4
Максимальний горизонтальний виліт	10,8 м.
Маса крано-маніпуляторної установки	740–880 кг.
Кут обертання	390°
Рекомендована вантажопідйомність шасі	6,5–10 тонн
Система управління	Ручна
Система безпеки	Обмеження навантаження

НАШІ КЛІЄНТИ



Агроіндустріальний
Холдінг МХП



Onuf group



McDonald's



Ikea



Sandora



Кондитерська
фабрика «Рошен»



Збройні сили
України



Служба безпеки
України



Генеральна
прокуратура
України



Управління
державної охорони
України



Національна
гвардія України



ТОВ «Метінвест
холдінг»



Національна
гвардія України



ПриватБанк
АТ «ПАТ Приват
банк»



Окко



Укрнафта



Києво-Печерська
Лавра



Епіцентр



FOZZY



МегаМаркет



АТБ



Галичина



Карпатська
Джерельна



КМДА



Київпастрас



ASMAP



Київмедспектрас



RUDOMAIN



ЕРІДОН ТЕХ



ТОВ
Укравтозапчастина



Автоцентр KIA
Корея Моторс



Телеканал СТБ



Посольство
Швейцарії в Україні



Посольство Швеції



Dyczerhoff



КУК



Київський
політехнічний
інститут ім.
Сікорського



ХНЗУ ім. Кузеця



Національний інститут
ССХІ ім. М. М. АМОСОВА



Інститут
Гідромеханіки



Інститут Освітньої
Аналітики

Контактний телефон:
+38(097) 746-67-04
+38(099) 632-13-31
+38(044) 232-02-98

Адреса: Україна, 04060, м. Київ,
вул. Ризька, буд. 73-г, офіс 7
E-mail: tovkst@gmail.com
Website: kievspecteh.com

Код ЄДРПОУ 42623361.
IBAN UA573282090000026003000003717
в АТ «АБ «Південний».