

Кран-маніпулятор РМ 24 РХ Classic

Стан: Новий

Вантажопідйомність: **22 т.**

Максимальна довжина стріли: **12 м.**

Опис : Кран-маніпулятор **РМ 24 РХ Classic** є потужним і універсальним підйомним механізмом. Максимальний вантажний момент 21,9 тм. виліт стріли становить 12,05 м. Робочий кут обертання 400 градусів. Максимальна висота підйому становить 16,25 м.



Контактний телефон:
+38(097) 746-67-04
+38(099) 632-13-31
+38(044) 232-02-98

Адреса: Україна, 04060, м. Київ,
вул. Ризька, буд. 73-г, офіс 7
E-mail: tovkst@gmail.com
Website: kievspecteh.com

Код ЄДРПОУ 42623361.
IBAN UA573282090000026003000003717
в АТ «АБ «Південний».

Креслення крана-маніпулятора РМ 24 РХ Classic

24021 SX

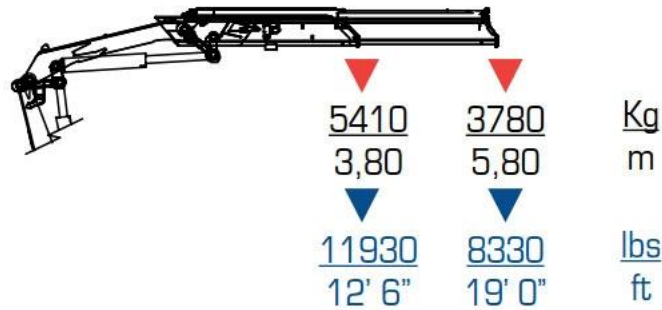

24022 РХ

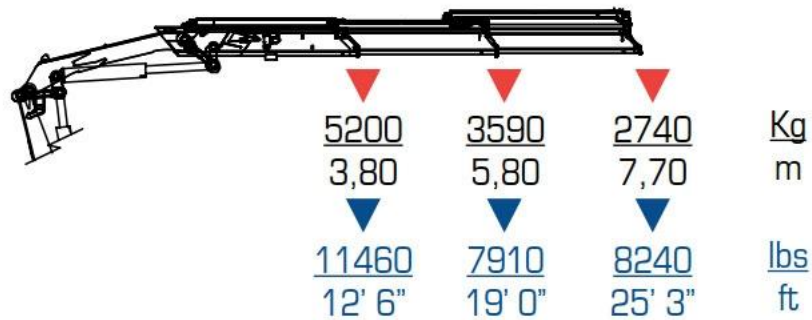

24023 РХ

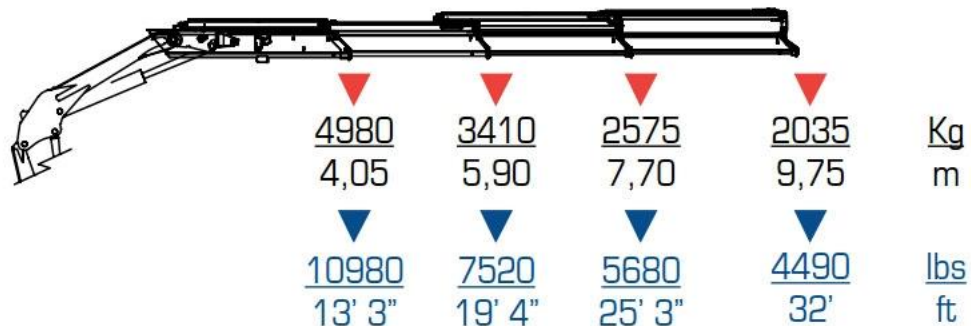

24024 РХ

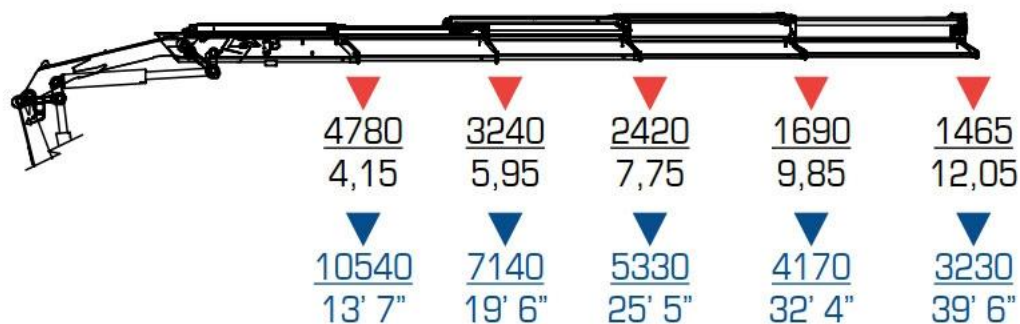

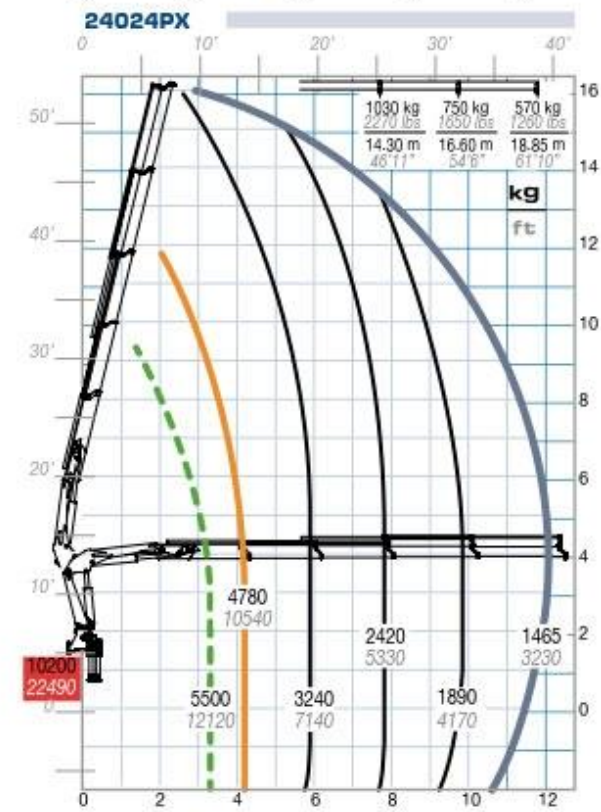
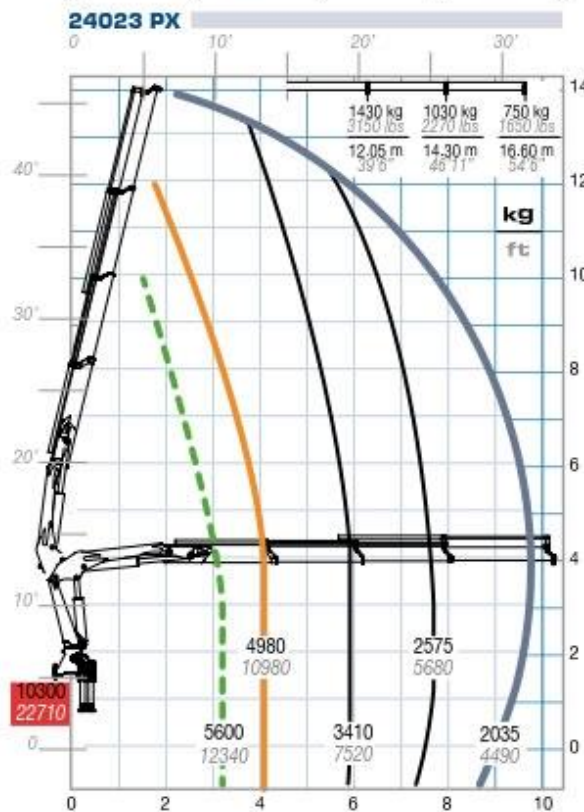
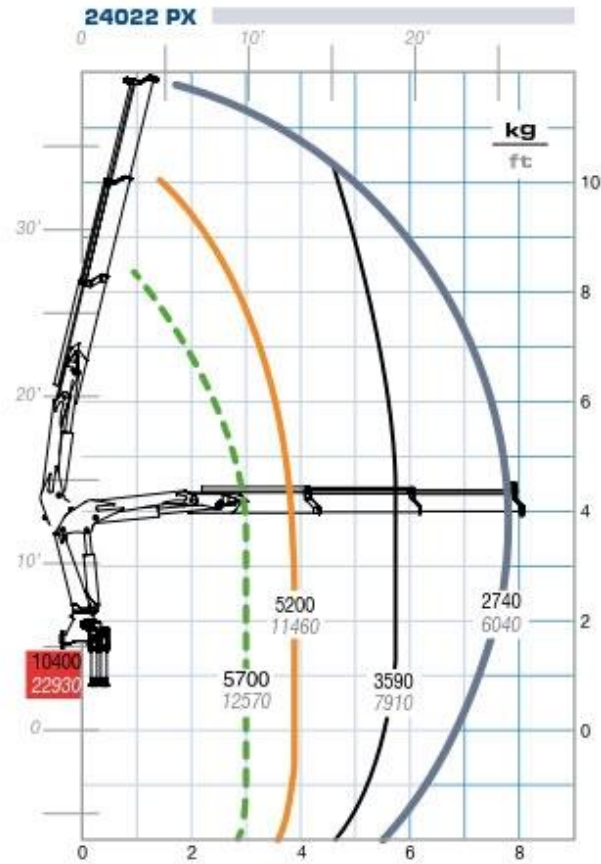
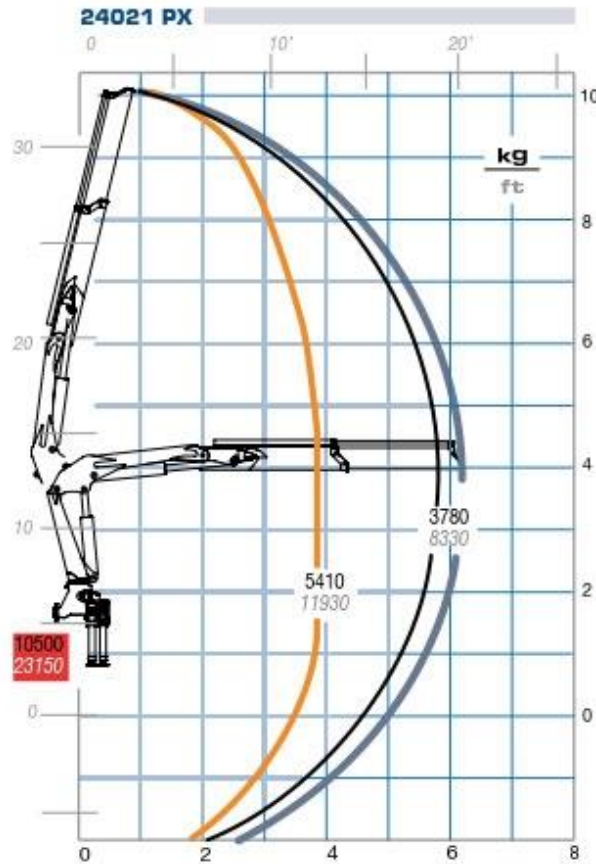

Контактний телефон:
+38(097) 746-67-04
+38(099) 632-13-31
+38(044) 232-02-98

Адреса: Україна, 04060, м. Київ,
вул. Ризька, буд. 73-г, офіс 7
E-mail: tovkst@gmail.com
Website: kievspecteh.com

Код ЄДРПОУ 42623361.
IBAN UA573282090000026003000003717
в АТ «АБ «Південний».

mm
ft

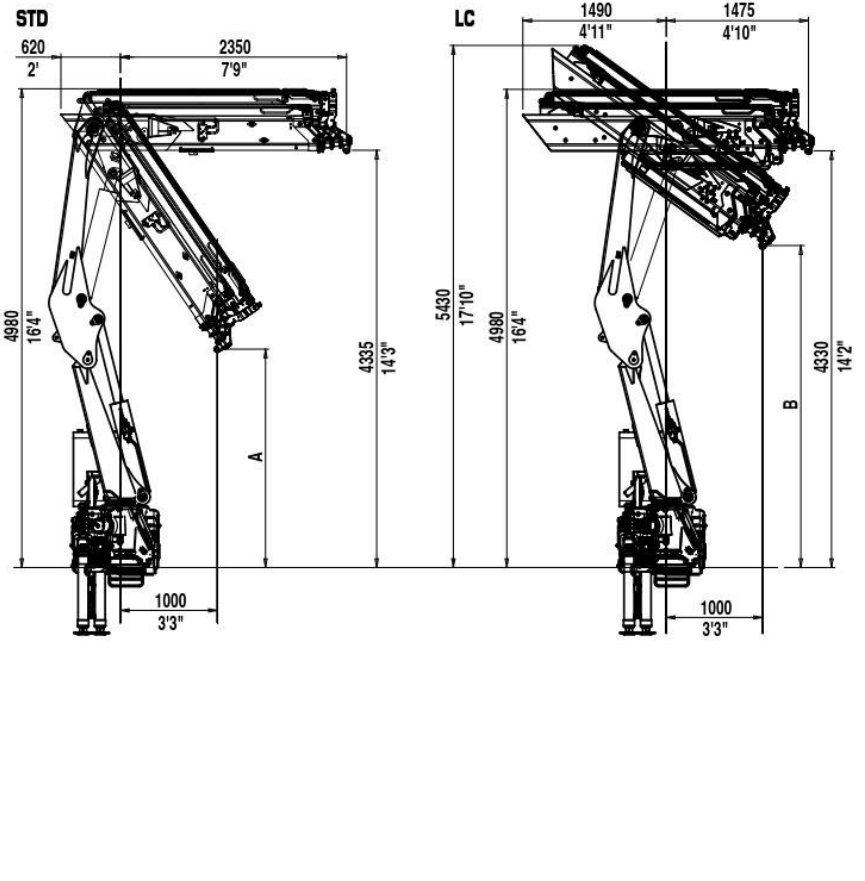
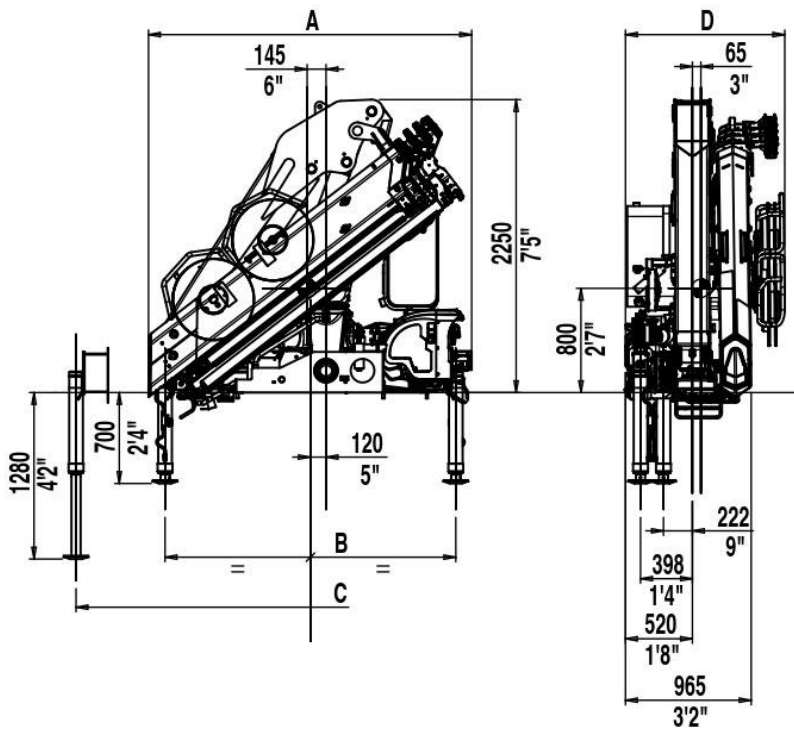

	STD	STD+ROT	SXL	SXL+ROT
A (mm)	2460	2490	2480	2495
A (ft)	8'1"	8'2"	8'2"	8'2"
B (mm)	2230	2300	2230	2300
B (ft)	7'4"	7'7"	7'4"	7'7"
C (mm)	5030	5100	6550	6620
C (ft)	16'6"	16'9"	21'6"	21'9"

	ATT. AVVOLGITUBO	VERS. 21	VERS. 22	VERS. 23	VERS. 24
D (mm)	-	-	1235	1235	1235
D (ft)	-	-	4'1"	4'1"	4'1"

	ATT. RACCOGLITUBO	VERS. 21	VERS. 22	VERS. 23	VERS. 24
D (mm)	-	-	-	1205	1205
D (ft)	-	-	-	3'11"	3'11"

	24021 PX	24022 PX	24023 PX	24024 PX
A (mm)	2400	2475	2370	2265
A (ft)	7'10"	8'1"	7'9"	7'5"
B (mm)	-	3670	3530	3390
B (ft)	-	12'	11'7"	11'1"

Контактний телефон:
+38(097) 746-67-04
+38(099) 632-13-31
+38(044) 232-02-98

Адреса: Україна, 04060, м. Київ,
вул. Ризька, буд. 73-г, офіс 7
E-mail: tovkst@gmail.com
Website: kievspecteh.com

Код ЄДРПОУ 42623361.
IBAN UA573282090000026003000003717
в АТ «АБ «Південний».

Особливості крана-маніпулятора РМ 24 РХ Classic

1. Висока вантажопідйомність та вантажний момент:

Кран має вантажний момент до 21,9 тм, що забезпечує високі показники потужності при підйомі та переміщенні важких вантажів. Вантажопідйомність на максимальному вильоті становить 3 780 кг, що дозволяє працювати з великими вантажами.

2. Максимальний горизонтальний вильот:

Стріла дозволяє досягати максимального горизонтального вильоту до 12,05 метра, що робить кран ідеальним для робіт на великих відстанях від транспортного засобу.

3. Маневровість та можливість обертання:

Кран має кут обертання 400 градусів, що забезпечує високу маневровість і можливість роботи в обмежених просторах.

4. Система стабілізації:

Для забезпечення стабільності під час роботи, кран оснащений чотирма стандартними аут рігерами або двома виносними опорами, що дозволяє ефективно працювати при великих навантаженнях і на складних майданчиках.

5. Висока висота підйому:

Кран може піднімати вантажі на висоту до 16,25 метра, що дозволяє виконувати монтажні роботи та роботи на висоті з високою ефективністю.

6. Універсальність монтажу:

Кран може бути встановлений на вантажні шасі з масою від 18 тонн, що дає можливість адаптувати його до різних транспортних засобів, забезпечуючи гнучкість у використанні.

7. Висока продуктивність:

Завдяки поєднанню потужності, маневровості і стабільності, **РМ 24 РХ Classic** забезпечує високу продуктивність навіть у складних умовах роботи, таких як будівництво або вантажні операції.

Опис крана-маніпулятора PM 24 PX Classic

Кран-маніпулятор **PM 24 PX Classic** є потужним і універсальним підйомним механізмом, розробленим для виконання різноманітних вантажно-розвантажувальних та монтажних робіт. Ця модель відзначається високою вантажопідйомністю та значним вильотом стріли, що дозволяє ефективно працювати з важкими вантажами на великих відстанях.

PM 24 PX Classic оснащений стрілою, яка забезпечує максимальний горизонтальний вильот до 12,05 метра та вертикальний підйом до 16,25 метра. Це дозволяє виконувати роботи на значних відстанях від бази установки, що є критично важливим для будівельних або вантажних операцій на великих майданчиках. Кран має максимальний вантажний момент 21,9 тонн-метрів, що забезпечує високу потужність при підйомі та переміщенні важких вантажів. Максимальна вантажопідйомність на максимальному вильоті стріли становить 3 780 кг, що дозволяє ефективно працювати з різними типами вантажів. На мінімальному вильоті вантажопідйомність досягає 5 410 кг, що забезпечує гнучкість у виконанні різних завдань.

Для забезпечення стабільності під час роботи, **PM 24 PX Classic** оснащений чотирма стандартними аут рігерами або двома виносними опорами, в залежності від вимог до вантажопідйомності та умов експлуатації. Кут повороту крана складає 400 градусів, що забезпечує високу маневровість та можливість роботи в обмежених просторах. Монтаж **PM 24 PX Classic** здійснюється на вантажні шасі з масою від 18 тонн, що дозволяє адаптувати кран до різних типів транспортних засобів. Це дає можливість використовувати кран у багатьох сферах, від будівництва до логістики.

Завдяки своїй потужності, маневровості та універсальності, **PM 24 PX Classic** є ідеальним вибором для підприємств, які потребують ефективного та надійного крана-маніпулятора для виконання складних завдань у різних галузях.

Додаткові фото крана-маніпулятора РМ 24 РХ Classic



Контактний телефон:
+38(097) 746-67-04
+38(099) 632-13-31
+38(044) 232-02-98

Адреса: Україна, 04060, м. Київ,
вул. Ризька, буд. 73-г, офіс 7
E-mail: tovkst@gmail.com
Website: kievspecteh.com

Код ЄДРПОУ 42623361.
IBAN UA573282090000026003000003717
в АТ «АБ «Південний».



Контактний телефон:
+38(097) 746-67-04
+38(099) 632-13-31
+38(044) 232-02-98

Адреса: Україна, 04060, м. Київ,
вул. Ризька, буд. 73-г, офіс 7
E-mail: tovkst@gmail.com
Website: kievspecteh.com

Код ЄДРПОУ 42623361.
IBAN UA573282090000026003000003717
в АТ «АБ «Південний».

Технічні характеристики крана-маніпулятора РМ 24 РХ Classic

Технічна характеристика	Значення
Максимальний вантажний момент	21,9 тм.
Максимальний виліт стріли	12,05 м.
Максимальна вантажопідйомність (на мінімальному вильоті)	5 410 кг.
Максимальна вантажопідйомність (на максимальному вильоті)	3 780 кг.
Робочий кут обертання	400 градусів
Тип установки	На вантажні шасі від 18 тонн
Система стабілізації	Чотири стандартні аут рігери або дві виносні опори
Максимальна висота підйому	16,25 м.

НАШІ КЛІЄНТИ



Агроіндустріальний
Холдінг МХП



Onur group



McDonald's



Ikea



Sandora



Кондитерська
фабрика «Рошен»



Збройні сили
України



Служба безпеки
України



Генеральна
прокуратура
України



Управління
державної охорони
України



Національна
гвардія України



ТОВ «Метінвест
холдінг»



Національна
гвардія України



ПриватБанк
АТ «ПАТ Приват
банк»



Окко



Укрнафта



Києво-Печерська
Лавра



Епіцентр



FOZZY



MegaMarket



АТБ



Галичина



Карпатська
Джерельна



КМДА



Київпастрас



ASMAP



Київмедспецтранс



RUDOMAIN



ЕРІДОН ТЕХ



ТОВ
Укравтозапчастина



Автоцентр KIA
Корея Моторс



Телеканал СТБ



Посольство
Швейцарії в Україні



Посольство Швеції



Dycckerhoff



КУК



Київський
політехнічний
інститут ім.
Сікорського



ХНЗУ ім. Кузевиці



Національний інститут
ССХІ ім. М. М. АМОСОВА



Інститут
Гідромеханіки



Інститут Освітньої
Аналітики

Контактний телефон:
+38(097) 746-67-04
+38(099) 632-13-31
+38(044) 232-02-98

Адреса: Україна, 04060, м. Київ,
вул. Ризька, буд. 73-г, офіс 7
E-mail: tovkst@gmail.com
Website: kievspecteh.com

Код ЄДРПОУ 42623361.
IBAN UA573282090000026003000003717
в АТ «АБ «Південний».