

Кран-маніпулятор РМ 21 Classic

Стан: Новий

Вантажопідйомність: 19 т.

Максимальна довжина стріли: 19 м.

Опис : Кран-маніпулятор РМ 21 Classic є потужним і універсальним підйомним механізмом. Максимальний вантажний момент становить 19 тм. а його максимальний виліт стріли становить 18,85 м.



Контактний телефон:
+38(097) 746-67-04
+38(099) 632-13-31
+38(044) 232-02-98

Адреса: Україна, 04060, м. Київ,
вул. Ризька, буд. 73-г, офіс 7
E-mail: tovkst@gmail.com
Website: kievspecteh.com

Код ЄДРПОУ 42623361.
IBAN UA573282090000026003000003717
в АТ «АБ «Південний».

Креслення крана-маніпулятора РМ 21 Classic

21022



21023



21024



21025



21026



21027



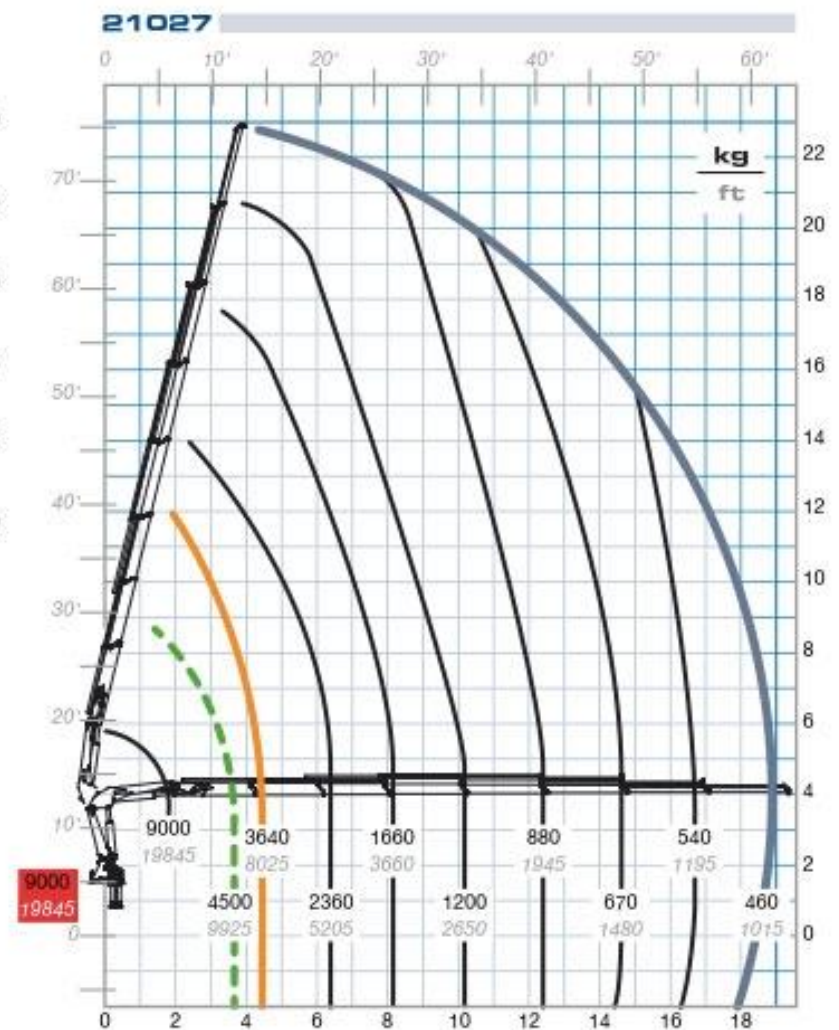
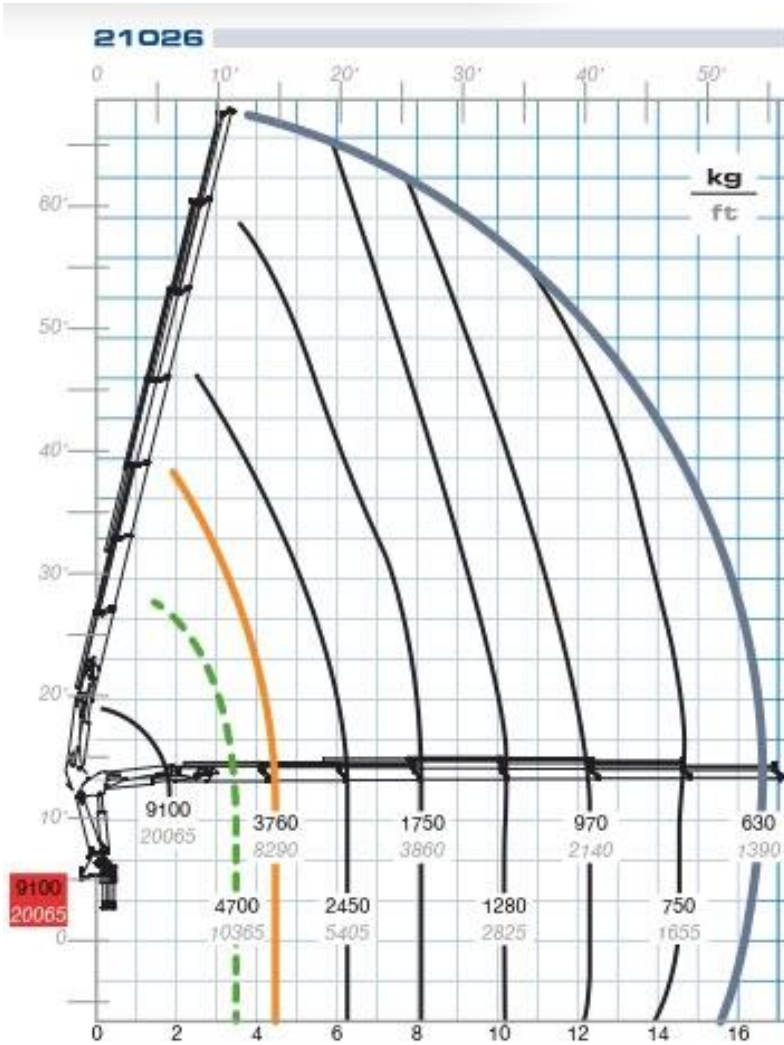

Контактний телефон:
+38(097) 746-67-04
+38(099) 632-13-31
+38(044) 232-02-98

Адреса: Україна, 04060, м. Київ,
 вул. Ризька, буд. 73-г, офіс 7
 E-mail: tovkst@gmail.com
 Website: kievspecteh.com

Код ЄДРПОУ 42623361.
 IBAN UA573282090000026003000003717
 в АТ «АБ «Південний».

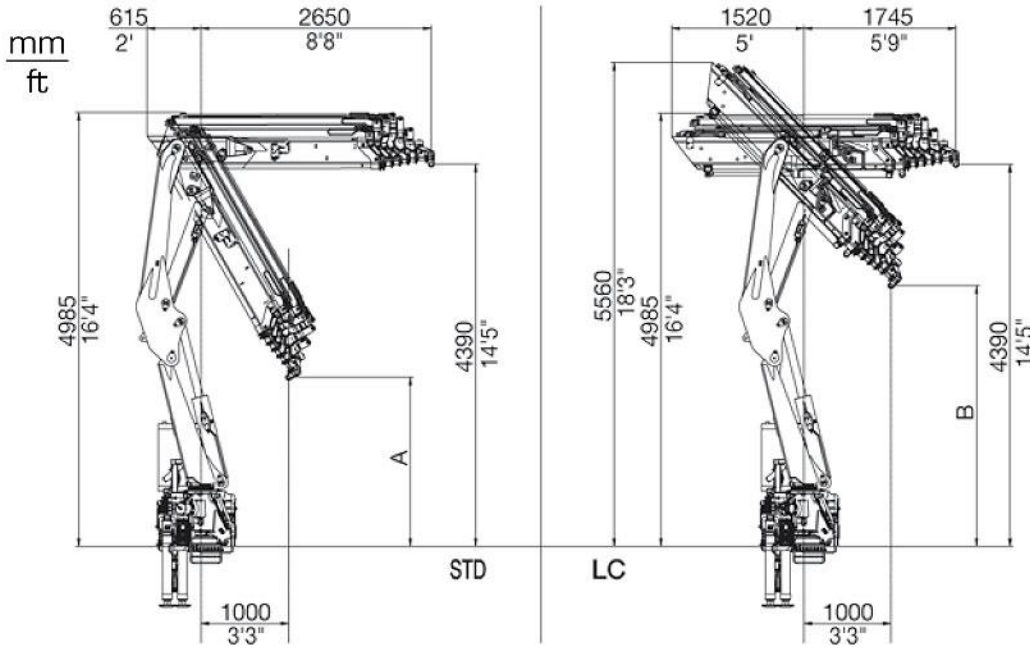

	21022	21023	21024	21025	21026	21027
A (mm)	2320	2250	2170	2105	2025	1940
A (ft)	7'7"	7'5"	7'1"	6'11"	6'8"	6'4"
B (mm)	3280	2230	3175	3120	3055	2995
B (ft)	10'9"	10'7"	10'5"	10'3"	10'	9'10"

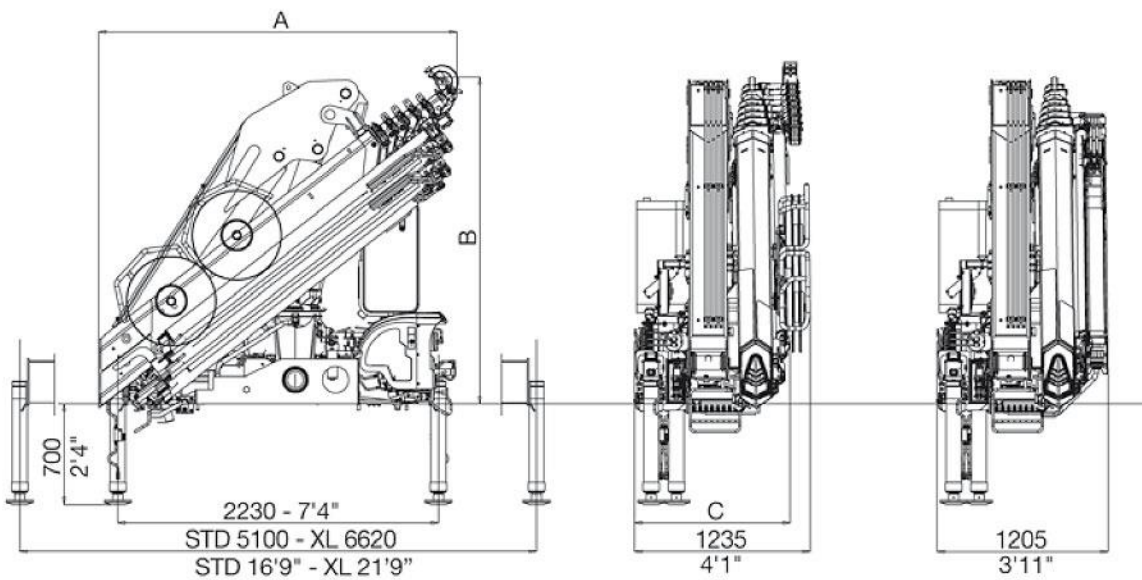

	STD	SXL	21022	21023	21024	21025	21026	21027
A (mm)	2460	2480	2250	2250	2250	2250	2250	2270
A (ft)	8'1"	8'2"	7'5"	7'5"	7'5"	7'5"	7'5"	7'5"
B (mm)			965	965	965	1025	1045	1085
C (mm)			3'2"	3'2"	3'2"	3'4"	3'5"	3'7"

Контактний телефон:
 +38(097) 746-67-04
 +38(099) 632-13-31
 +38(044) 232-02-98

Адреса: Україна, 04060, м. Київ,
 вул. Ризька, буд. 73-г, офіс 7
 E-mail: tovkst@gmail.com
 Website: kievspecteh.com

Код ЄДРПОУ 42623361.
 IBAN UA573282090000026003000003717
 в АТ «АБ «Південний».

Особливості крана-маніпулятора PM 21 Classic

1. Висока вантажопідйомність та вантажний момент:

Кран має вантажопідйомність до 4 750 кг на мінімальному вильоті, що дозволяє працювати з важкими вантажами. Вантажний момент досягає 19 тонн-метрів, що забезпечує високі показники потужності при підйомі та переміщенні вантажів.

2. Максимальний горизонтальний вильот:

Стріла крана дозволяє досягати горизонтального вильоту до 18,85 метра, що дозволяє виконувати роботи на великих відстанях від транспортного засобу, не переміщаючи сам кран.

3. Кут обертання:

Кран має можливість обертатися на 400 градусів, що забезпечує високу маневровість при роботі в обмежених просторах, таких як будівельні майданчики або складські території.

4. Система стабілізації:

Для забезпечення максимальної стабільності під час роботи, **PM 21 Classic** оснащений чотирма стандартними аут рігерами або двома виносними опорами, що дозволяє ефективно працювати при великих навантаженнях та в складних умовах.

5. Універсальність монтажу:

Кран може бути встановлений на вантажні шасі з масою від 18 до 26 тонн, що дозволяє адаптувати його до різних типів транспортних засобів і використовувати на різних об'єктах.

6. Максимальна висота підйому:

Завдяки великій висоті підйому, яка досягає 22,85 метра, **PM 21 Classic** здатний виконувати роботи на висоті та в складних умовах, що важливо для будівництва та монтажу важких конструкцій.

Опис крана-маніпулятора PM 21 Classic

Кран-маніпулятор **PM 21 Classic** є потужним і універсальним підйомним механізмом, розробленим для виконання різноманітних вантажно-розвантажувальних та монтажних робіт. Ця модель відзначається високою вантажопідйомністю та значним вильотом стріли, що дозволяє ефективно працювати з важкими вантажами на великих відстанях.

PM 21 Classic оснащений стрілою, яка забезпечує максимальний горизонтальний виліт до 18,85 метра та вертикальний підйом до 22,85 метра. Це дозволяє виконувати роботи на значних відстанях від бази установки, що є критично важливим для будівельних або вантажних операцій на великих майданчиках. Кран має максимальний вантажний момент 19 тонн-метрів, що забезпечує високу потужність при підйомі та переміщенні важких вантажів. Максимальна вантажопідйомність на максимальному вильоті стріли становить 2 450 кг, що дозволяє ефективно працювати з різними типами вантажів. На мінімальному вильоті вантажопідйомність досягає 4 750 кг, що забезпечує гнучкість у виконанні різних завдань.

Для забезпечення стабільності під час роботи, **PM 21 Classic** оснащений чотирма стандартними аут рігерами або двома виносними опорами, в залежності від вимог до вантажопідйомності та умов експлуатації. Кут повороту крана складає 400 градусів, що забезпечує високу маневровість та можливість роботи в обмежених просторах. Монтаж **PM 21 Classic** здійснюється на вантажні шасі з масою від 18 до 26 тонн, що дозволяє адаптувати кран до різних типів транспортних засобів. Це дає можливість використовувати кран у багатьох сферах, від будівництва до логістики.

Завдяки своїй потужності, маневровості та універсальності, **PM 21 Classic** є ідеальним вибором для підприємств, які потребують ефективного та надійного крана-маніпулятора для виконання складних завдань у різних галузях.

Додаткові фото крана-маніпулятора РМ 21 Classic



Контактний телефон:
+38(097) 746-67-04
+38(099) 632-13-31
+38(044) 232-02-98

Адреса: Україна, 04060, м. Київ,
вул. Ризька, буд. 73-г, офіс 7
E-mail: tovkst@gmail.com
Website: kievspecteh.com

Код ЄДРПОУ 42623361.
IBAN UA573282090000026003000003717
в АТ «АБ «Південний».



Контактний телефон:
+38(097) 746-67-04
+38(099) 632-13-31
+38(044) 232-02-98

Адреса: Україна, 04060, м. Київ,
вул. Ризька, буд. 73-г, офіс 7
E-mail: tovkst@gmail.com
Website: kievspecteh.com

Код ЄДРПОУ 42623361.
IBAN UA573282090000026003000003717
в АТ «АБ «Південний».



Контактний телефон:
+38(097) 746-67-04
+38(099) 632-13-31
+38(044) 232-02-98

Адреса: Україна, 04060, м. Київ,
вул. Ризька, буд. 73-г, офіс 7
E-mail: tovkst@gmail.com
Website: kievspecteh.com

Код ЄДРПОУ 42623361.
IBAN UA573282090000026003000003717
в АТ «АБ «Південний».

Технічні характеристики крана-маніпулятора РМ 21 Classic

Технічна характеристика	Значення
Максимальний вантажний момент	19 тм.
Максимальний виліт стріли	18,85 м.
Максимальна вантажопідйомність (на мінімальному вильоті)	4 750 кг.
Максимальна вантажопідйомність (на максимальному вильоті)	2 450 кг.
Робочий кут обертання	400 градусів
Тип установки	На вантажні шасі від 18 до 26 тонн
Система стабілізації	Чотири стандартні аут рігери або дві виносні опори
Максимальна висота підйому	22,85 м.

НАШІ КЛІЄНТИ



Агроіндустріальний
Холдінг МХП



Onur group



McDonald's



Ikea



Sandora



Кондитерська
фабрика «Рошен»



Збройні сили
України



Служба безпеки
України



Генеральна
прокуратура
України



Управління
державної охорони
України



Національна
гвардія України



ТОВ «Метінвест
холдінг»



Національна
гвардія України



ПриватБанк
АТ «ПАТ Приват
банк»



Окко



Укрнафта



Києво-Печерська
Лавра



Епіцентр



FOZZY



Мегамаркет



АТБ



Галичина



Карпатська
Джерельна



КМДА



Київпастрас



ASMAP



Київмедспецтранс



RUDOMAIN



ЕРІДОН ТЕХ



ТОВ
Укравтозапчастина



Автоцентр KIA
Корея Моторс



Телеканал СТБ



Посольство
Швейцарії в Україні



Посольство Швеції



Duckerhoff



КУК



Київський
політехнічний
інститут ім.
Сікорського



ХНЗУ ім. Кузевиці



Національний інститут
ССХІ ім. М. М. АМОСОВА



Інститут
Гідромеханіки



Інститут Освітньої
Аналітики

Контактний телефон:
+38(097) 746-67-04
+38(099) 632-13-31
+38(044) 232-02-98

Адреса: Україна, 04060, м. Київ,
вул. Ризька, буд. 73-г, офіс 7
E-mail: tovkst@gmail.com
Website: kievspecteh.com

Код ЄДРПОУ 42623361.
IBAN UA573282090000026003000003717
в АТ «АБ «Південний».