

Кран-маніпулятор Fassi F385A.2

Вантажопідйомність: 30 т.

Максимальна довжина стріли: 21 м.

Опис : Кран-маніпулятор **Fassi F385A.2** належить до важкої серії Heavy Duty і поєднує в собі високу вантажопідйомність. З вантажним моментом до 37,55 тонно-метрів. Максимальний гідравлічний виліт стріли становить до 20,95 м.



Контактний телефон:
+38(097) 746-67-04
+38(099) 632-13-31
+38(044) 232-02-98

Адреса: Україна, 04060, м. Київ,
вул. Ризька, буд. 73-г, офіс 7
E-mail: tovkst@gmail.com
Website: kievspecteh.com

Код ЄДРПОУ 42623361.
IBAN UA573282090000026003000003717
в АТ «АБ «Південний».

Креслення крана-маніпулятора Fassi F385A.2

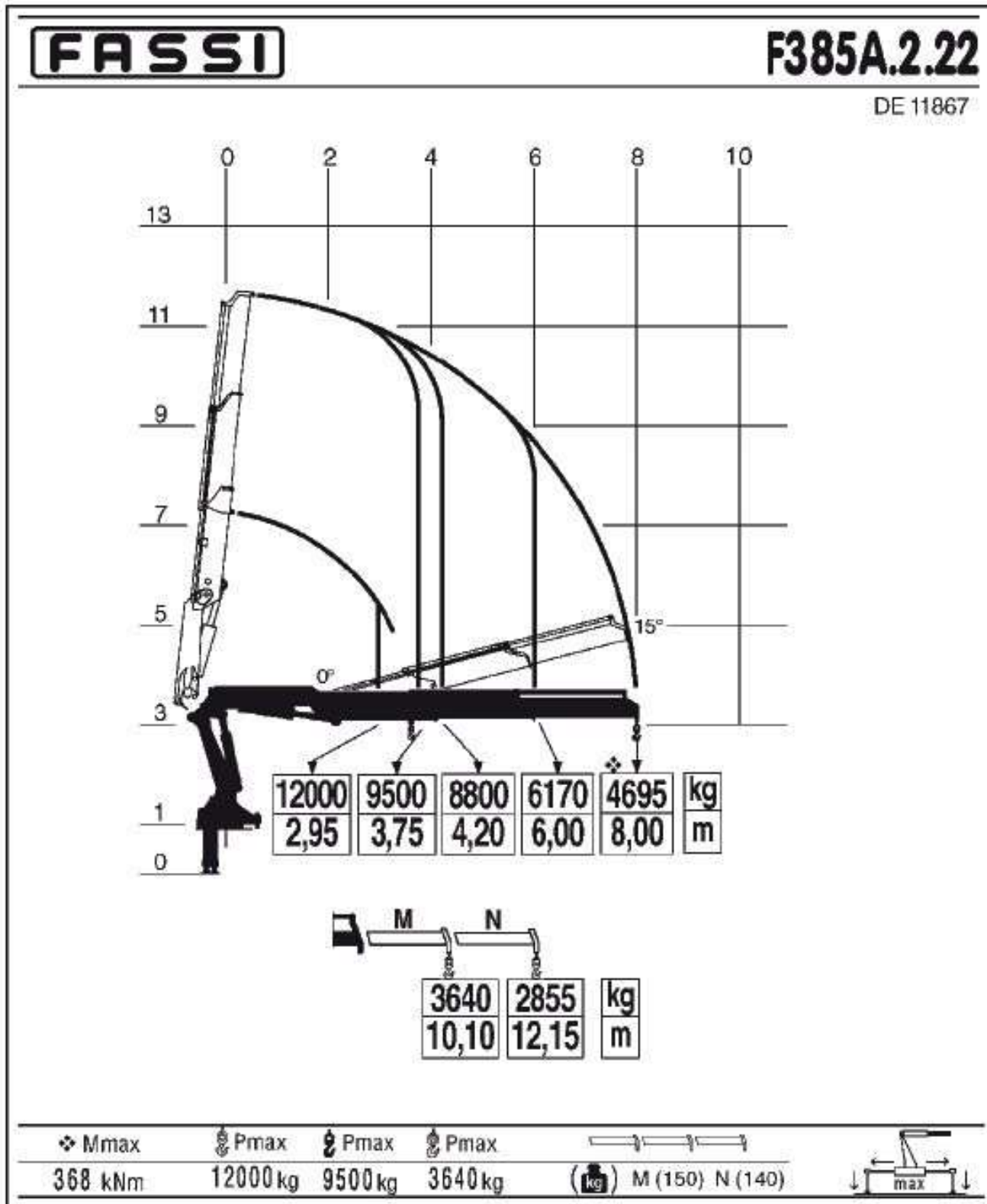

Контактний телефон:
+38(097) 746-67-04
+38(099) 632-13-31
+38(044) 232-02-98

Адреса: Україна, 04060, м. Київ,
вул. Ризька, буд. 73-г, офіс 7
E-mail: tovkst@gmail.com
Website: kievspecteh.com

Код ЄДРПОУ 42623361.
IBAN UA573282090000026003000003717
в АТ «АБ «Південний».

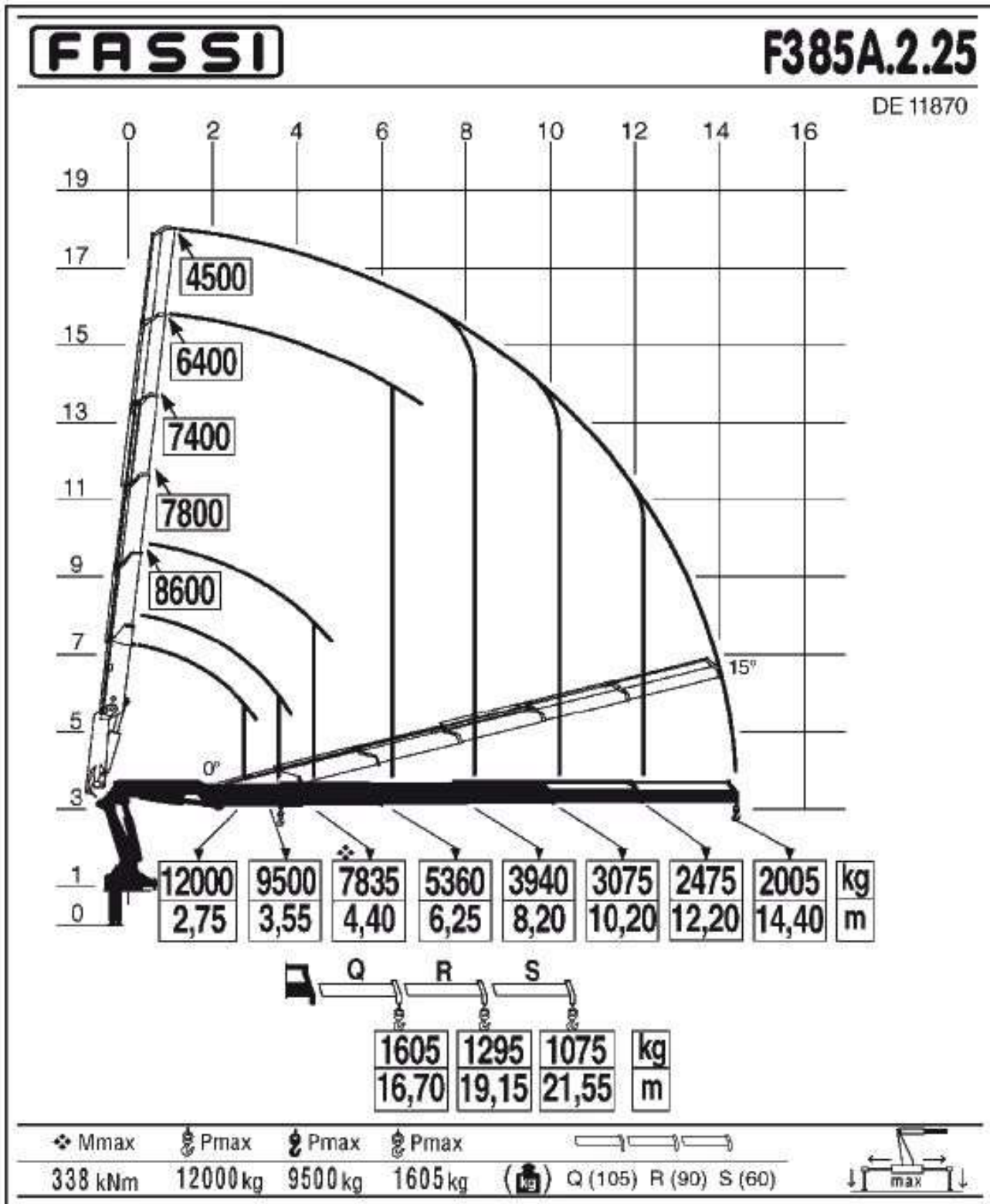

Контактний телефон:
 +38(097) 746-67-04
 +38(099) 632-13-31
 +38(044) 232-02-98

Адреса: Україна, 04060, м. Київ,
 вул. Ризька, буд. 73-г, офіс 7
 E-mail: tovkst@gmail.com
 Website: kievspecteh.com

Код ЄДРПОУ 42623361.
 IBAN UA573282090000026003000003717
 в АТ «АБ «Південний».

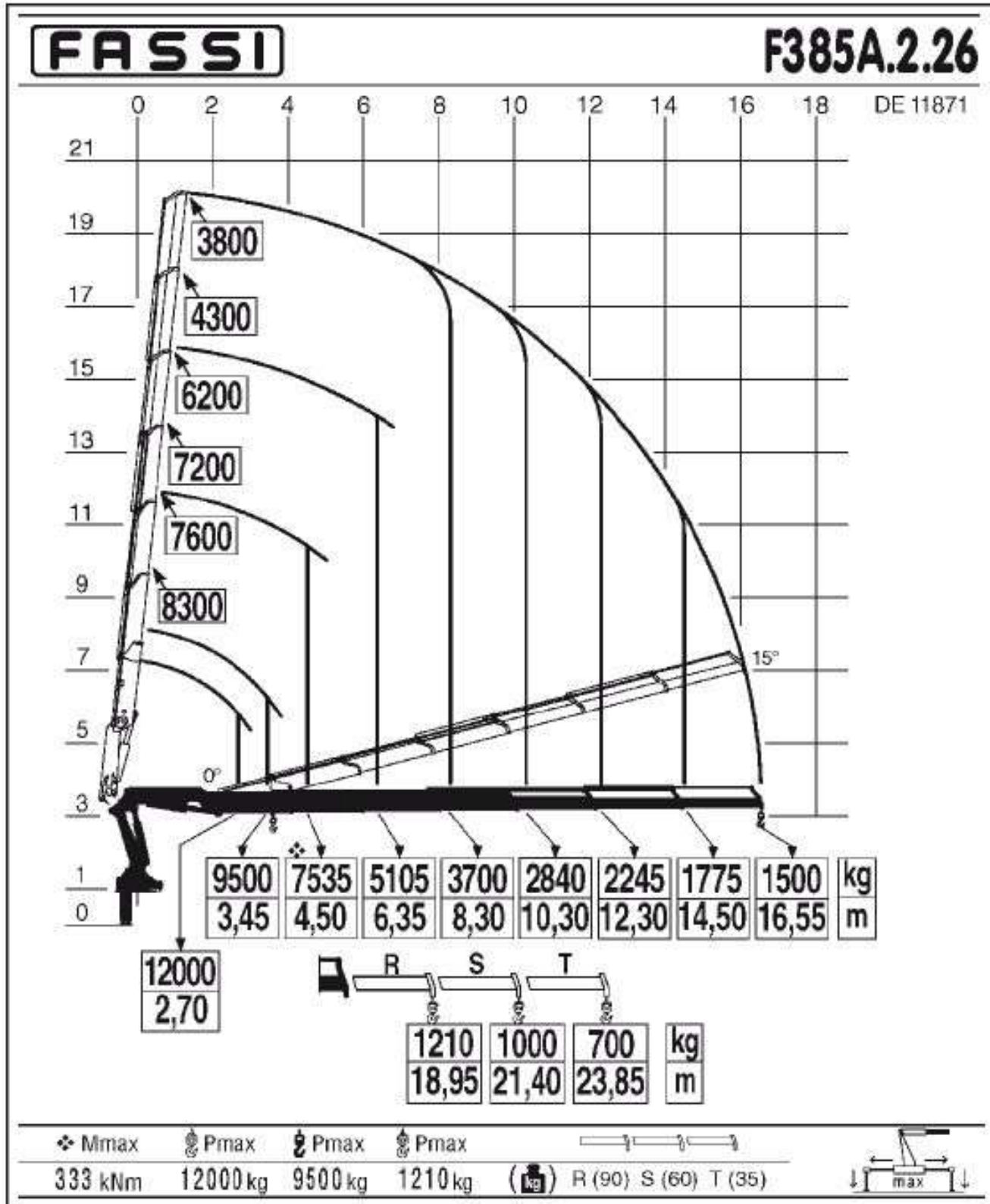

Контактний телефон:
 +38(097) 746-67-04
 +38(099) 632-13-31
 +38(044) 232-02-98

Адреса: Україна, 04060, м. Київ,
 вул. Ризька, буд. 73-г, офіс 7
 E-mail: tovkst@gmail.com
 Website: kievspecteh.com

Код ЄДРПОУ 42623361.
 IBAN UA573282090000026003000003717
 в АТ «АБ «Південний».

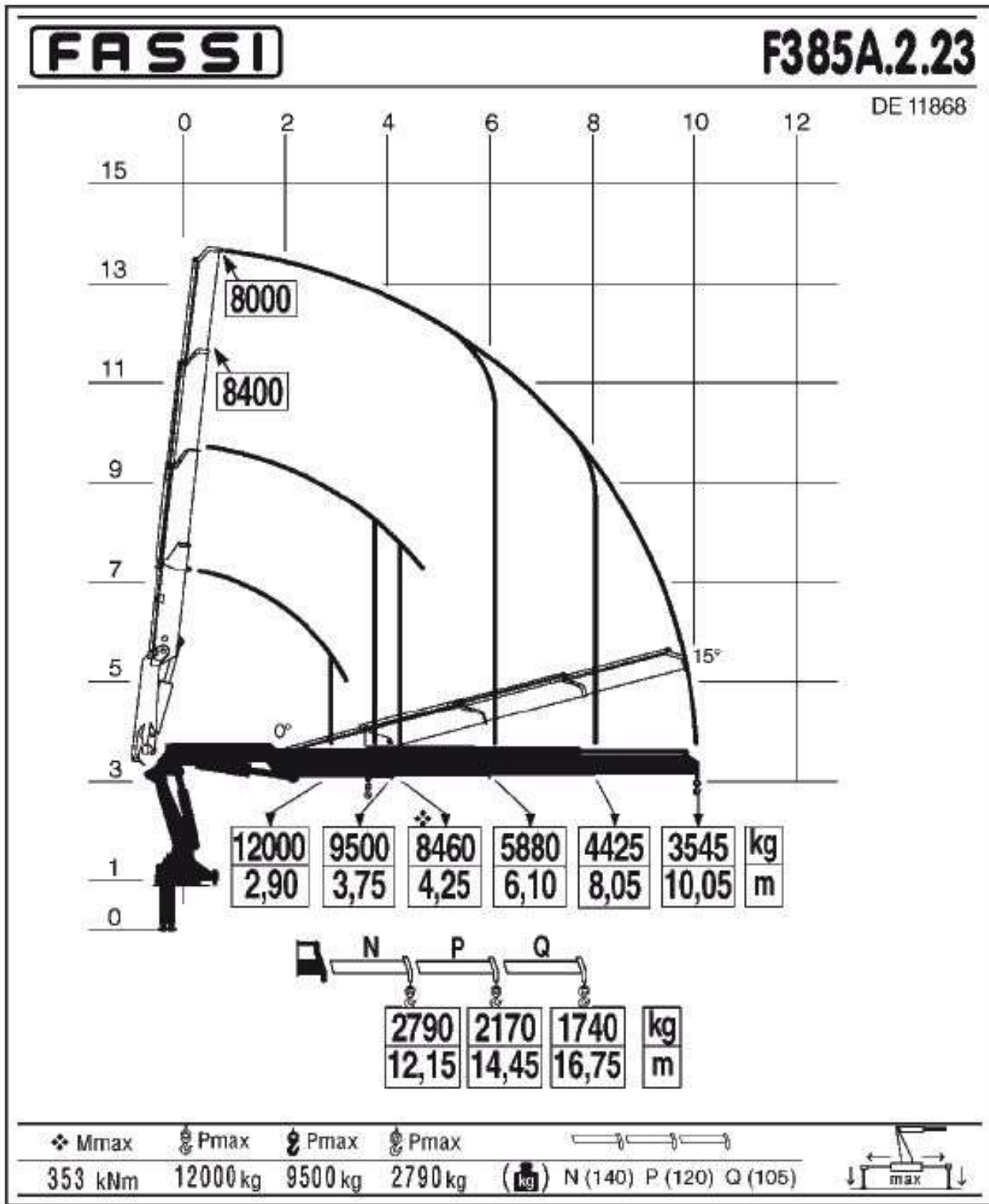

Контактний телефон:
 +38(097) 746-67-04
 +38(099) 632-13-31
 +38(044) 232-02-98

Адреса: Україна, 04060, м. Київ,
 вул. Ризька, буд. 73-г, офіс 7
 E-mail: tovkst@gmail.com
 Website: kievspecteh.com

Код ЄДРПОУ 42623361.
 IBAN UA573282090000026003000003717
 в АТ «АБ «Південний».

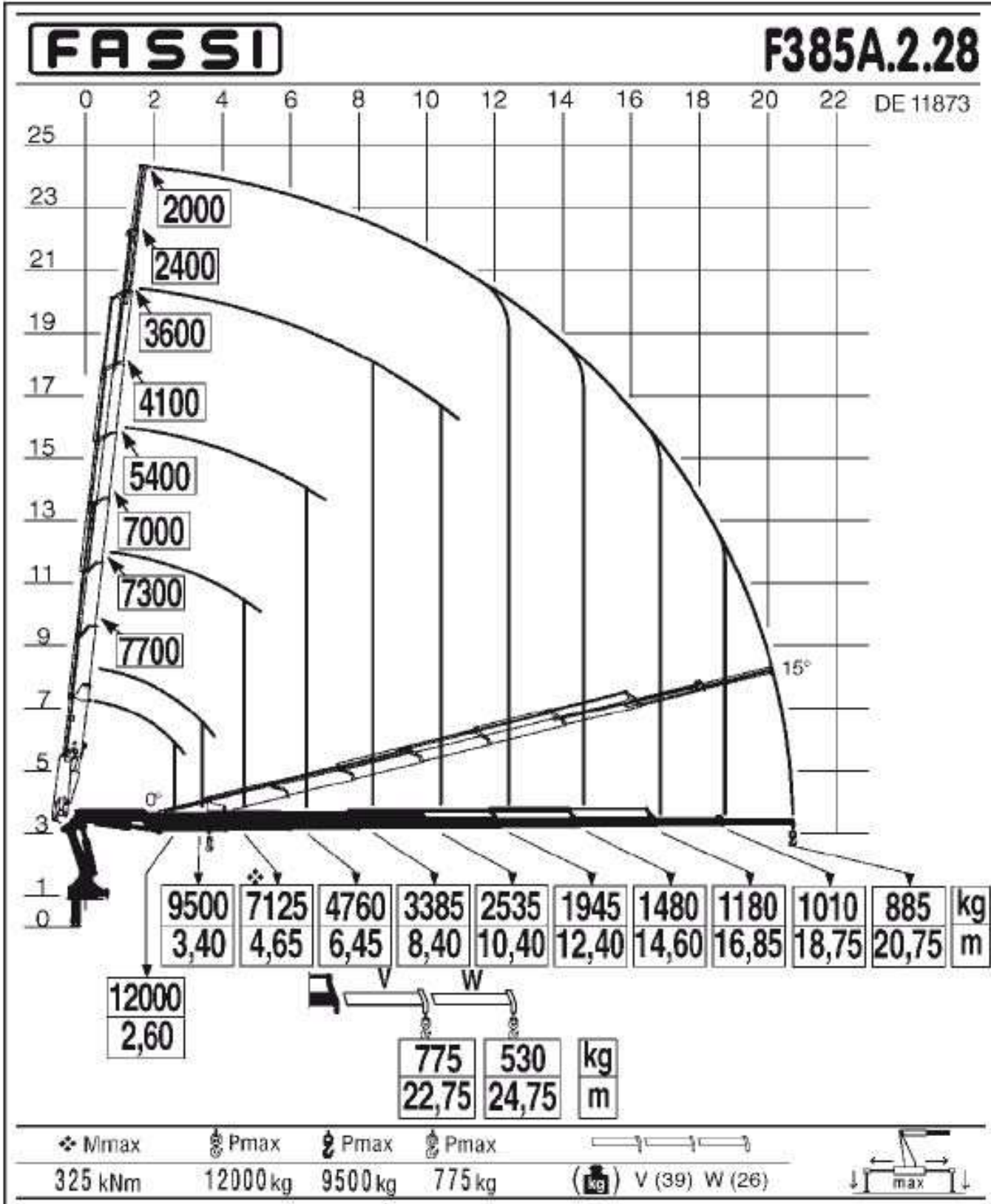

Контактний телефон:
 +38(097) 746-67-04
 +38(099) 632-13-31
 +38(044) 232-02-98

Адреса: Україна, 04060, м. Київ,
 вул. Ризька, буд. 73-г, офіс 7
 E-mail: tovkst@gmail.com
 Website: kievspeteh.com

Код ЄДРПОУ 42623361.
 IBAN UA573282090000026003000003717
 в АТ «АБ «Південний».

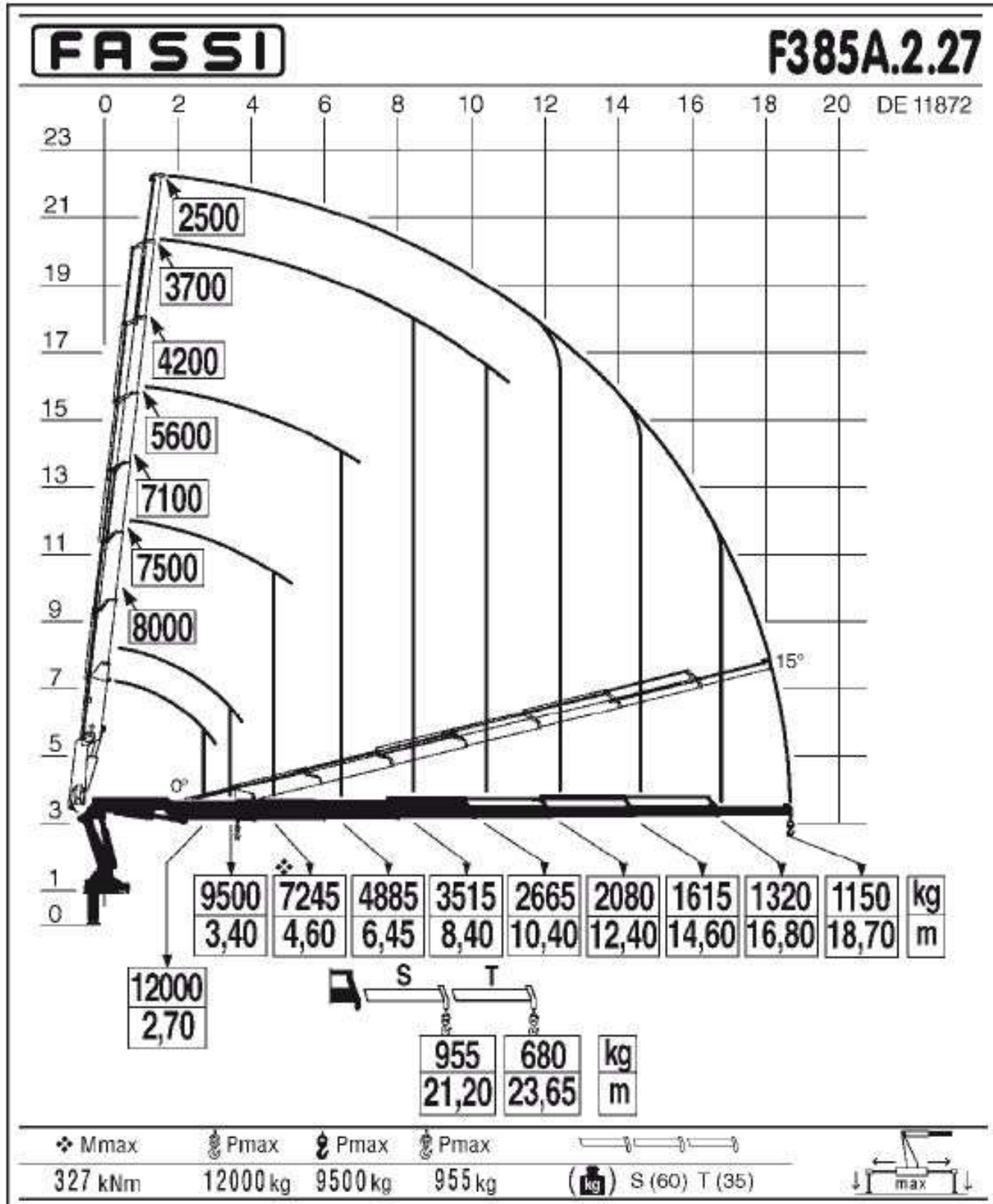

Контактний телефон:
 +38(097) 746-67-04
 +38(099) 632-13-31
 +38(044) 232-02-98

Адреса: Україна, 04060, м. Київ,
 вул. Ризька, буд. 73-г, офіс 7
 E-mail: tovkst@gmail.com
 Website: kievspeteh.com

Код ЄДРПОУ 42623361.
 IBAN UA573282090000026003000003717
 в АТ «АБ «Південний».

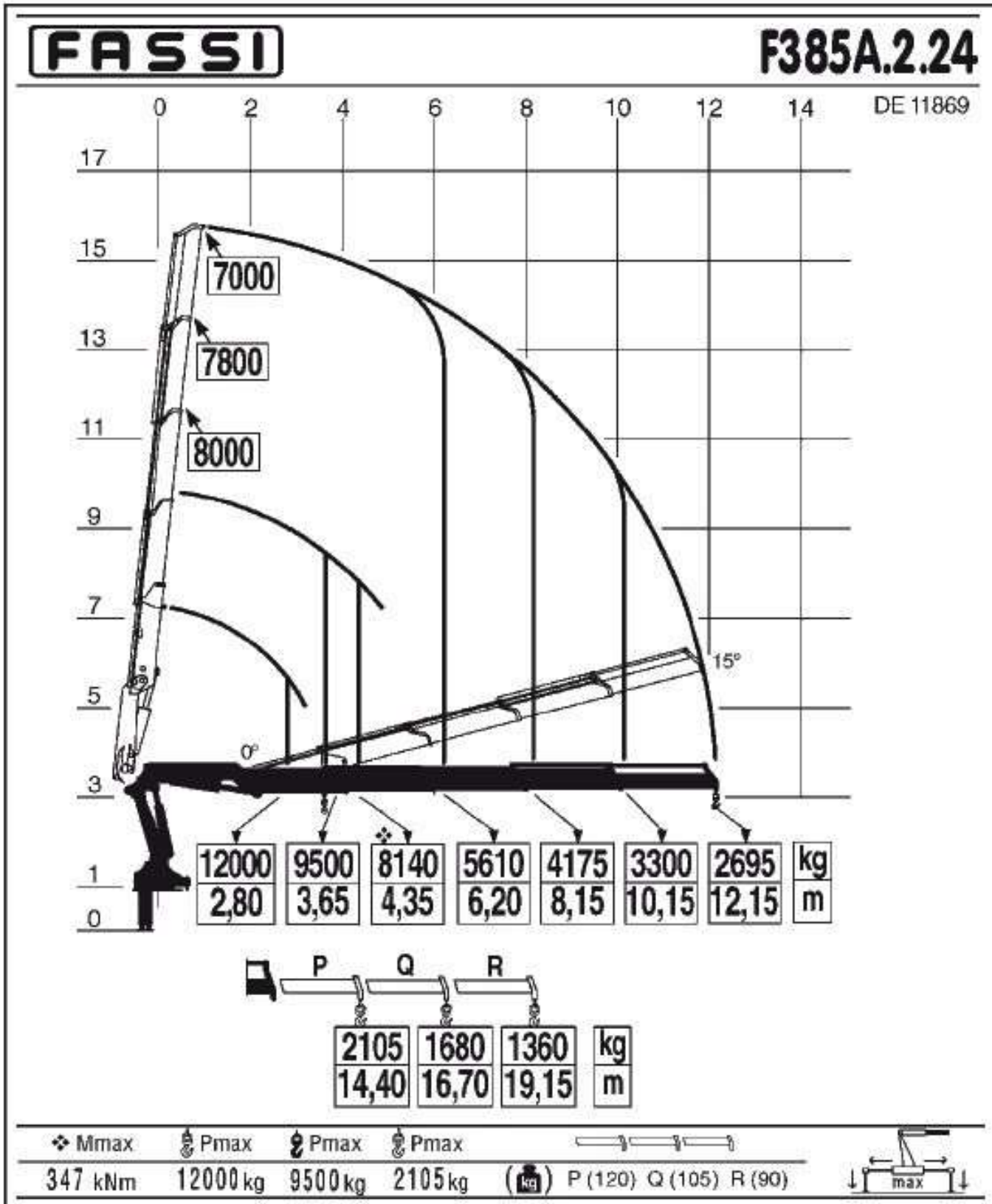

Контактний телефон:
 +38(097) 746-67-04
 +38(099) 632-13-31
 +38(044) 232-02-98

Адреса: Україна, 04060, м. Київ,
 вул. Ризька, буд. 73-г, офіс 7
 E-mail: tovkst@gmail.com
 Website: kievspecteh.com

Код ЄДРПОУ 42623361.
 IBAN UA573282090000026003000003717
 в АТ «АБ «Південний».

Особливості крана-маніпулятора Fassi F385A.2

- **Висока вантажопідйомність** – здатність піднімати до 12 000 кг при мінімальному вильоті стріли, що дозволяє працювати з великими та важкими вантажами.
- **Значний вантажний момент** – до 37,55 тонно-метрів, що забезпечує стійкість і ефективність під час виконання складних завдань.
- **Довгий гідравлічний виліт** – до 20,95 метра, що дозволяє працювати на великій відстані від бази, забезпечуючи зручність для складних завдань у важкодоступних місцях.
- **Багатосекційна конструкція стріли** – до 6 гідравлічних секцій із можливістю додаткового механічного подовження для більшої функціональності.
- **Кут повороту стріли 430°** – забезпечує відмінну маневреність і можливість роботи у тісних умовах або обмежених просторах.
- **Сучасні системи безпеки** – інтегровані технології, які контролюють стабільність, запобігають перевантаженням та покращують безпеку експлуатації.
- **Універсальність у встановленні** – сумісність із різними марками вантажних автомобілів, такими як КрАЗ, КамАЗ, МАЗ, ГАЗ, дозволяє адаптувати маніпулятор під конкретні завдання.
- **Ефективність для багатьох галузей** – ідеально підходить для будівельних робіт, транспортування вантажів, роботи в комунальній сфері та логістиці.
- **Ергономічність управління** – сучасна система керування дозволяє оператору легко та точно контролювати маніпулятор навіть у складних умовах.

Опис крана-маніпулятора Fassi F385A.2

Кран-маніпулятор **Fassi F385A.2** належить до важкої серії Heavy Duty і поєднує в собі високу вантажопідйомність, значний виліт стріли та передові технологічні рішення, що робить його універсальним інструментом для виконання різноманітних вантажно-розвантажувальних робіт. З вантажним моментом до 37,55 тонно-метрів, цей маніпулятор здатний піднімати вантажі масою до 12 000 кг при мінімальному вильоті стріли. Максимальний гідравлічний виліт стріли становить до 20,95 метра, що дозволяє ефективно працювати на значній відстані від бази.

Конструкція стріли передбачає використання гідравлічних секцій (до 6), з можливістю додаткової комплектації механічними секціями, що забезпечує плавне та рівномірне підняття вантажу. Кут повороту стріли становить 430°, що забезпечує високу маневреність і дозволяє працювати в обмежених просторах.

Завдяки можливості встановлення на вантажні автомобілі різних марок, таких як КрАЗ, КамАЗ, МАЗ, ГАЗ та інші, Fassi F385A.2 є універсальним рішенням для різних галузей, включаючи будівництво, логістику та комунальні служби. Сучасні системи безпеки, інтегровані в маніпулятор, забезпечують надійність та безпеку під час експлуатації.

Загалом, Fassi F385A.2 поєднує в собі потужність, універсальність та передові технології, що робить його ідеальним вибором для професіоналів, які шукають надійний та ефективний кран-маніпулятор для виконання складних завдань.

Додаткові фото крана-маніпулятора Fassi F385A.2



Контактний телефон:
+38(097) 746-67-04
+38(099) 632-13-31
+38(044) 232-02-98

Адреса: Україна, 04060, м. Київ,
вул. Ризька, буд. 73-г, офіс 7
E-mail: tovkst@gmail.com
Website: kievspecteh.com

Код ЄДРПОУ 42623361.
IBAN UA573282090000026003000003717
в АТ «АБ «Південний».



Контактний телефон:
+38(097) 746-67-04
+38(099) 632-13-31
+38(044) 232-02-98

Адреса: Україна, 04060, м. Київ,
вул. Ризька, буд. 73-г, офіс 7
E-mail: tovkst@gmail.com
Website: kievspecteh.com

Код ЄДРПОУ 42623361.
IBAN UA573282090000026003000003717
в АТ «АБ «Південний».



Контактний телефон:
+38(097) 746-67-04
+38(099) 632-13-31
+38(044) 232-02-98

Адреса: Україна, 04060, м. Київ,
вул. Ризька, буд. 73-г, офіс 7
E-mail: tovkst@gmail.com
Website: kievspecteh.com

Код ЄДРПОУ 42623361.
IBAN UA573282090000026003000003717
в АТ «АБ «Південний».

Технічні характеристики крана-маніпулятора Fassì F385A.2

Характеристика	Значення
Вантажний момент	37,55 т·м.
Максимальна вантажопідйомність	12 000 кг.
Максимальний гідравлічний виліт	20,95 м.
Кількість гідравлічних секцій	6 (з можливістю додавання механічних секцій)
Кут повороту стріли	430°
Вага крана	Приблизно 3 600 кг (залежно від конфігурації)
Рекомендована вантажопідйомність шасі	Сумісність із КрАЗ, КамАЗ, МАЗ, ГАЗ та іншими
Системи безпеки	Інтегровані технології для контролю стабільності та захисту від перевантаження
Сфера застосування	Будівництво, логістика, комунальна сфера

НАШІ КЛІЄНТИ



Агроіндустріальний
Холдінг МХП



Onuf group



McDonald's



Ikea



Sandora



Кондитерська
фабрика «Рошен»



Збройні сили
України



Служба безпеки
України



Генеральна
прокуратура
України



Управління
державної охорони
України



Національна
гвардія України



ТОВ «Метінвест
холдінг»



Національна
гвардія України



ПриватБанк
АТ «ПАТ Приват
банк»



Окко



Укрнафта



Києво-Печерська
Лавра



Епіцентр



FOZZY



МегаМаркет



АТБ



Галичина



Карпатська
Джерельна



КМДА



Київпастрас



ASMAP



Київмедспектрас



RUDOMAIN



ЕРІДОН ТЕХ



ТОВ
Укравтозапчастина



Автоцентр KIA
Корея Моторс



Телеканал СТБ



Посольство
Швейцарії в Україні



Посольство Швеції



Dyczerhoff



КУК



Київський
політехнічний
інститут ім.
Сікорського



ХНЗУ ім. Кузеця



Національний інститут
ССХІ ім. М. М. АМОСОВА



Інститут
Гідромеханіки



Інститут Освітньої
Аналітики

Контактний телефон:
+38(097) 746-67-04
+38(099) 632-13-31
+38(044) 232-02-98

Адреса: Україна, 04060, м. Київ,
вул. Ризька, буд. 73-г, офіс 7
E-mail: tovkst@gmail.com
Website: kievspecteh.com

Код ЄДРПОУ 42623361.
IBAN UA573282090000026003000003717
в АТ «АБ «Південний».