

Напівпричіп - зерновоз самоскидальний алюмінієвий BODEX KIS 3WA 40-75 м³



Трьохосний самоскидний напівпричіп BODEX KIS 3WA з алюмінієвим кузовом, об'ємом від 40 до 75 м³, вантажопідйомністю до 29,3 т. і з масою тари від 6 200 до 7 800 кг з рознесеними осями, призначений для завантаження, транспортування і розвантаження •пшениці; •жита; •ячміння; •овса; •гречки; •проса; •кукурудзи •гранули •тирси •щіпи з коефіцієнтом щільності від 0.56 до 0.82 м³/кг, з шаруватістю від 30 до 65%, з вологістю не більше ніж 14%.

Опис:

Технічний опис:

Трихосний алюмінієвий самоскидний напівпричіп BODEX призначений для перевезення сипких інертних матеріалів низької щільності (зерно, гранули, тирса, торф, тріска, керамзит і т.д.).

Напівпричіп призначений для експлуатації з сідельними тягачами з колісною формулою 4x2, 6x2, 6x4, висотою сідельно-зчіпного пристрою 1150 мм та навантаженням на сідельно-

Контактний телефон:
+38(097) 746-67-04
+38(099) 632-13-31
+38(044) 232-02-98

Адреса: Україна, 04060, м. Київ,
вул. Ризька, буд. 73-г, офіс 7
E-mail: tovkst@gmail.com
Website: kievspecteh.com

Код ЄДРПОУ 42623361.
IBAN UA573282090000026003000003717
в АТ «АБ «Південний».

зчіпний пристрій не менше 11500 кг.

Кузов:

- Матеріал кузова: стіни – алюміній, підлога сталева;
- Каркас кузова виготовлений із профілів шириною від 200 до 600 мм, товщиною 31 мм Fudickar (Німеччина). Для стяжки бортів використовуються ланцюги чи сталеві перемички;
- Задній комбінований алюмінієвий прилеглий борт самоскидного типу з розпашними воротами із шиберами (2 шт.);
- Кузов оснащений зсувним тентом щільністю 900 г/м².

Рама:

- Посилена із шведської сталі DOMEX;
- Зчіпний пристрій – JOST 2” (Німеччина);
- Опорний пристрій дводіапазонний телескопічний BPW (Німеччина) г/п 24 т з одностороннім ручним приводом.

Шасі:

- Ошинівка односхилий, кількість коліс - 7 штук;
- Шини Michelin/Goodyear/Bridgestone/Continental, розмірності 385/65 R22, 5;
- Осі SAF/BPW (Німеччина);
- Диски 11.75x22,5 сталеві Lemmerz (Німеччина);
- Повні підкрилки DOMAR (Італія) – 6 штук, задні з гумовими бризковиками;
- Кошик для двох запасних коліс.

Підвіска:

- Трьохосьова пневматична виробництва SAF (Off road) / BPW (Heavy Duty), з технічним навантаженням на вісь 9/11/12 тонн;

Контактний телефон:
+38(097) 746-67-04
+38(099) 632-13-31
+38(044) 232-02-98

Адреса: Україна, 04060, м. Київ,
вул. Ризька, буд. 73-г, офіс 7
E-mail: tovkst@gmail.com
Website: kievspecteh.com

Код ЄДРПОУ 42623361.
IBAN UA573282090000026003000003717
в АТ «АБ «Південний».

- Перша вісь оснащена 2-х стороннім підйомним механізмом WABCO (Німеччина).

Гальмівна система:

- Двопровідна пневматична з гальмівними механізмами барабанного типу (420x200) з приводом на всі колеса, важелі розтискного кулака з автоматичним регулюванням зазору WABCO (Німеччина);
- Гальмо стоянки – пневматичний з приводом від енергоакумуляторів на дві осі;
- Антиблокувальна система гальм EBS WABCO 4S/2M(Німеччина).

Гідроциліндр:

- HYVA/Vinotto телескопічний із кріпленням під днищем кузова та вантажопідйомністю до 50 тонн, що забезпечує кут розвантаження до 45°.
- кузова вантажопідйомністю до 50 тонн. (Гарантія 1 рік).

Фарбування:

- Нанесення лаку в лакувальній камері, емалі фірми PPG (Італія) з товщиною шару 150-200 мікрон, колір на вибір замовника за каталогом RAL, в кольоровій гамі більше 100 кольорів.

Інше обладнання:

- Задній захисний пристрій (противідкатний брус, складаний) та бічний захисний пристрій відповідають ГОСТ Р 41.58-2001 (Правила ЄЕК ООН №58);
- 2 клина з кріпленням (противідкатні черевики);
- Фіксатор транспортного положення кузова – замок Hi-Fix.

Додаткові опції:

- Висота ССУ понад 1300 мм;
- Відкидні борти на одну зі сторін на вибір замовника;
- Інформаційний блок SMART BOARD;

Контактний телефон:
+38(097) 746-67-04
+38(099) 632-13-31
+38(044) 232-02-98

Адреса: Україна, 04060, м. Київ,
вул. Ризька, буд. 73-г, офіс 7
E-mail: tovkst@gmail.com
Website: kievspecteh.com

Код ЄДРПОУ 42623361.
IBAN UA573282090000026003000003717
в АТ «АБ «Південний».

- RSS WABCO - система примусового спуску повітря з пневмобалонів підвіски під час розвантаження напівпричепа.

Додаткове обладнання:

- Ємність для води;
- Ящик для інструментів,
- Манометр;

Фото:



Контактний телефон:
+38(097) 746-67-04
+38(099) 632-13-31
+38(044) 232-02-98

Адреса: Україна, 04060, м. Київ,
вул. Ризька, буд. 73-г, офіс 7
E-mail: tovkst@gmail.com
Website: kievspecteh.com

Код ЄДРПОУ 42623361.
ІВАН UA573282090000026003000003717
в АТ «АБ «Південний».

Креслення

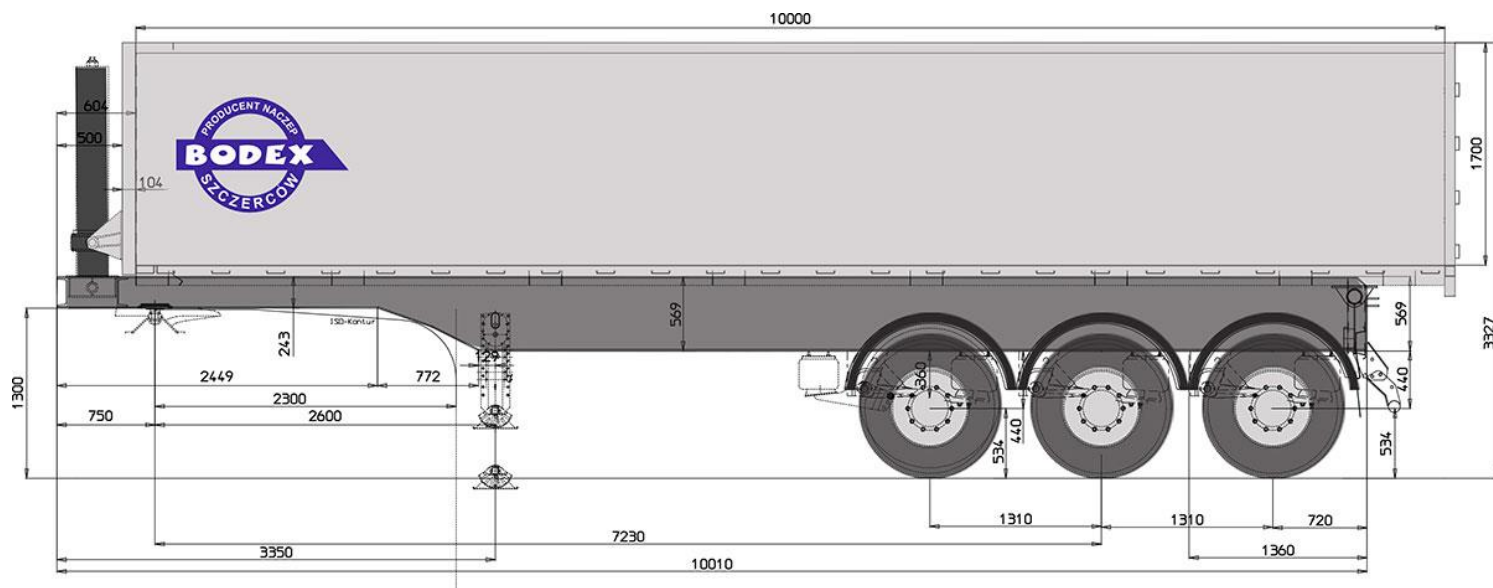

Технічні характеристики

Характеристика	Показник
Навантаження на РСУ	від 11 500 кг
Висота ССУ	1150/1300 мм
Повна вага	35 000/44 000 кг
Споряджена маса	6 200/7 800 кг
Вантажопідйомність	29 300/29 700 кг
Кількість осей	3

Контактний телефон:
+38(097) 746-67-04
+38(099) 632-13-31
+38(044) 232-02-98

Адреса: Україна, 04060, м. Київ,
вул. Ризька, буд. 73-г, офіс 7
E-mail: tovkst@gmail.com
Website: kievspecteh.com

Код ЄДРПОУ 42623361.
IBAN UA573282090000026003000003717
в АТ «АБ «Південний».

НАШІ КЛІЄНТИ



Агроіндустріальний
Холдінг МХП



Onur group



McDonald's



Ikea



Sandora



Кондитерська
фабрика «Рошен»



ТОВ «Метінвест
холдінг»



Національна
гвардія України



АТ «ПАТ Приват
банк»



Окко



Укрнафта



Києво-Печерська
Лавра



Епіцентр



FOZZY



MegaMarket



АТБ



Галичина



Карпатська
Джерельна



КМДА



Київпастран



ASMAP



Київмедспецтранс



RUDOMAIN



ЕРІДОН ТЕХ



ТОВ
Укравтозапчастина



Автоцентр KIA
Корея Моторс



Телеканал СТБ



Посольство
Швейцарії в Україні



Посольство Швеції



Duckerhoff



КУК



Київський
політехнічний
інститут ім.
Сікорського



ХНЗУ ім. Кузеця



Національний інститут
ССХІ ім. М. М. АМОСОВА



Інститут
Гідромеханіки



Інститут Освітньої
Аналітики

Контактний телефон:
+38(097) 746-67-04
+38(099) 632-13-31
+38(044) 232-02-98

Адреса: Україна, 04060, м. Київ,
вул. Ризька, буд. 73-г, офіс 7
E-mail: tovkst@gmail.com
Website: kievspecteh.com

Код ЄДРПОУ 42623361.
ІВАН UA573282090000026003000003717
в АТ «АБ «Південний».