

Volvo FMX 8x4



Volvo FMX 8 × 4 - чотиривісний великотоннажний самоскид, адаптований до суворих дорожніх і кліматичних умов експлуатації, який призначений для транспортування сипучих, навалювальних і інших видів вантажів по дорогах всіх категорій і бездоріжжю

Опис:

- На Volvo FMX 8 × 4 встановлена сучасна денна кабіна з комфортабельними «апартаментами» і двомісною компоновкою.
- Габаритна довжина самоскида простягається на 8983 мм, а його ширина і висота налічують 2500 мм і 3350 мм (за рівнем кабіни) відповідно. Колісна база вантажівки становить 4600 мм (з яких 1995 мм доводиться на проміжок між парами коліс першого і другого мостів), а база заднього візка у

Контактний телефон:
+38(097) 746-67-04
+38(099) 632-13-31
+38(044) 232-02-98

Адреса: Україна, 04060, м. Київ,
вул. Ризька, буд. 73-г, офіс 7
E-mail: tovkst@gmail.com
Website: kievspecteh.com

Код ЄДРПОУ 42623361.
ІВАН UA573282090000026003000003717
в АТ «АБ «Південний».

нього займає ще 1370 мм. У спорядженому стані автомобіль важить близько 15000 кг, а його максимальна технічна вантажопідйомність досягає 35000 кг.

- Повна маса «шведа» може доходити до 50000 кг (допустиме навантаження на дві передні осі становить 18000 кг, а на задній візок - 32000 кг). На самоскиді встановлено вантажна платформа корисним об'ємом 20 кубічних метрів, яка виконана з високоміцної сталі (товщина підлоги - 8 мм, стінок - 6 мм) і штатно оснащена підігрівом за допомогою вихлопних газів і тентом з механізмом скручування.

- «Серцем» Volvo FMX 8 × 4 є 12.8-літровий шестициліндровий дизель D13C з однорядною компоюванням, турбонаддувом, 12-ю клапанами, інтеркулерам і безпосереднім уприскуванням Common Rail, що виробляє 420 кінських сил при 1400-1900 об / хвилину і 2100 Н • м доступного моменту при 1000-1400 об / хвилину. Силовий агрегат зістикований з 14-швидкісною механічною коробкою передач (в її арсеналі - дві «повзучі» ступені), сухим дводисковим зчепленням розмірністю 400 мм і колісною компоюванням «8 × 4».

- Самоскид Volvo FMX 8 × 4 побудований на потужній лонжеронной рамі, виготовленої з високоміцних видів, кабіна на якій закріплена з використанням механічних опор. Автомобіль має залежні підвіски всіх осей з ресорами параболічної форми і поперечними стабілізаторами нормальної жорсткості. «Швед» демонструє електронну гальмівну систему з барабанными механізмами «по колу» і допоміжними системами.

- Вантажівка стандартно обладнана гідравлічним підсилювачем рульового комплексу та D-образним паливним резервуаром об'ємом 415 літрів.

Комплектація

- Система ABS;
- електросклопідйомники;
- Пневматична підвіска і підігрів водійського сидіння;
- аудіопідготовка;
- Електропривід і підігрів зовнішніх дзеркал;
- Цифровий тахограф;
- Люк в даху та ін.

Контактний телефон:
+38(097) 746-67-04
+38(099) 632-13-31
+38(044) 232-02-98

Адреса: Україна, 04060, м. Київ,
вул. Ризька, буд. 73-г, офіс 7
E-mail: tovkst@gmail.com
Website: kievspecteh.com

Код ЄДРПОУ 42623361.
ІВАН UA573282090000026003000003717
в АТ «АБ «Південний».

Фото:



Контактний телефон:
+38(097) 746-67-04
+38(099) 632-13-31
+38(044) 232-02-98

Адреса: Україна, 04060, м. Київ,
вул. Ризька, буд. 73-г, офіс 7
E-mail: tovkst@gmail.com
Website: kievspecteh.com

Код ЄДРПОУ 42623361.
IBAN UA573282090000026003000003717
в АТ «АБ «Південний».



Креслення

* Внутренние размеры. ** Размеры кузова в свету по заднему створу кузова.

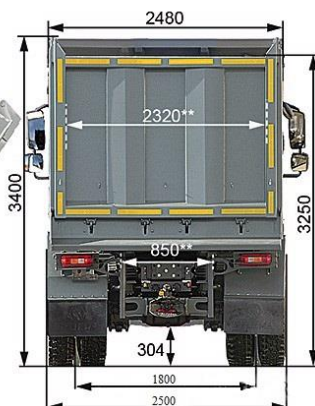
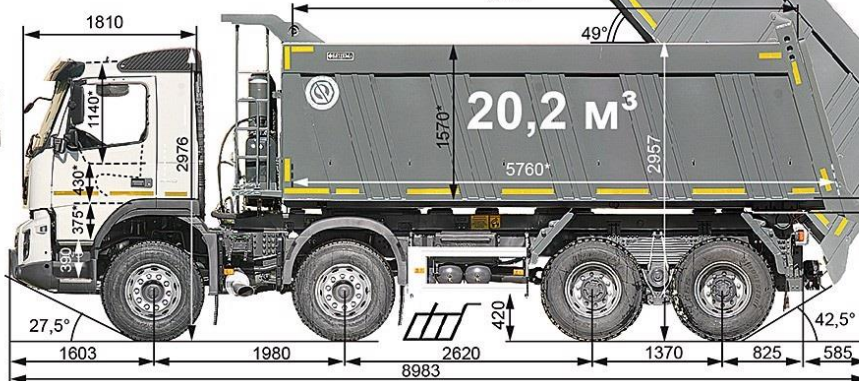
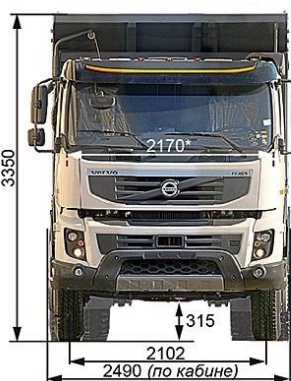
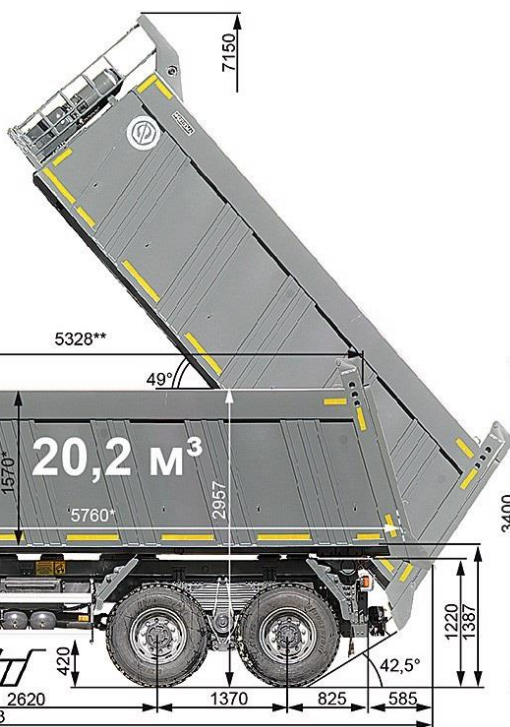

Контактний телефон:
+38(097) 746-67-04
+38(099) 632-13-31
+38(044) 232-02-98

Адреса: Україна, 04060, м. Київ,
вул. Ризька, буд. 73-г, офіс 7
E-mail: tovkst@gmail.com
Website: kievspecteh.com

Код ЄДРПОУ 42623361.
ІВАН UA573282090000026003000003717
в АТ «АБ «Південний».

Технічні характеристики

Параметр	Показник	Одиниці вимірювання
Марка	Volvo	
Серія	FMX	
Модифікація	13.460 8x4 самоскид	
Тип кабіни	2 - місна	
Паливний бак	415	л
Об'єм кузова	20	м ³
Повна маса самоскида	48 000	кг
Колісна база	4600	
Колісна формула	8x4	
Кількість осей	4	
Підвіска	ресорна	
Гальмівна система	Барабанні гальмівні механізми (ABS)	
Допустиме навантаження на 1-у / 2-у / 3-ю / 4-у вісь	8000/8000/16 000/16 000	кг
Споряджена маса	16 900	кг
Технічно допустима повна маса автопоїзда	60 000	кг
двигун:	D13A, турбодизель, I-6	см ³
робочий об'єм	12 800 (см ³)	
потужність	440 (324) к.с. при 1400-1800хв-1	к.с. (КВт)
крутний момент	2200 (Н.м) при 1050-1400 хв -1	Н.м
Коробка передач	14-ст. з дільником і демультіплікатором, 4 передачі заднього ходу	

Контактний телефон:
+38(097) 746-67-04
+38(099) 632-13-31
+38(044) 232-02-98

Адреса: Україна, 04060, м. Київ,
вул. Ризька, буд. 73-г, офіс 7
E-mail: tovkst@gmail.com
Website: kievspecteh.com

Код ЄДРПОУ 42623361.
IBAN UA573282090000026003000003717
в АТ «АБ «Південний».

НАШІ КЛІЄНТИ



Агроіндустріальний
Холдинг МХП



Onur group



McDonald's



Ikea



Sandora



Кондитерська
фабрика «Рошен»



ТОВ «Метінвест
холдинг»



Національна
гвардія України



АТ «ПАТ Приват
Банк»



Окко



Укрнафта



Києво-Печерська
Лавра



Епіцентр



FOZZY



МегаМаркет



АТБ



Галичина



Карпатська
Джерельна



КМДА



Київпастранс



ASMAP



Київмедспецтранс



RUDOMAIN



ЕРІДОН ТЕХ



ТОВ
Укрававтозапчастина



Автоцентр KIA
Корея Моторс



Телеканал СТБ



Посольство
Швейцарії в Україні



Посольство Швеції



Dyskerhoff



КУК



Київський
політехнічний
інститут ім.
Сікорського



ХНЗУ ім. Кузнеця



Національний інститут
ССХ ім. М. М. АМОСОВА



Інститут
Гідромеханіки



Інститут Освітньої
Аналітики

Контактний телефон:
+38(097) 746-67-04
+38(099) 632-13-31
+38(044) 232-02-98

Адреса: Україна, 04060, м. Київ,
вул. Ризька, буд. 73-г, офіс 7
E-mail: tovkst@gmail.com
Website: kievspecteh.com

Код ЄДРПОУ 42623361.
IBAN UA573282090000026003000003717
в АТ «АБ «Південний».